

ПРЕДИСЛОВИЕ

Уважаемый покупатель!

Благодарим за выбор нового автомобиля Kia.

Являясь признанным в мире производителем автомобилей, известных своим высоким качеством и выгодной ценой, компания Kia считает своим долгом предоставлять клиентам услуги на уровне выше их ожиданий и полностью удовлетворяющем их потребности.

Если потребуется техническое обслуживание Вашего автомобиля, Вам будут рады помочь технические специалисты авторизованных дилерских центров Kia, прошедшие обучение на заводе, использующие рекомендуемые специальные инструменты и оригинальные запасные части Kia.

Данное Руководство по эксплуатации познакомит Вас с использованием функций и оборудования, входящего в стандартную комплектацию Вашего автомобиля или предлагаемого в качестве опции, а также содержит информацию о необходимом обслуживании Вашего автомобиля. Поэтому некоторые описания и рисунки могут не относиться к Вашему автомобилю. Советуем Вам внимательно прочитать это руководство и точно выполнять инструкции и рекомендации. Пожалуйста, всегда храните данное руководство в автомобиле и в случае продажи автомобиля передайте руководство следующему владельцу.

Вся информация, содержащаяся в этом руководстве пользователя, была точной на момент ее публикации. Однако поскольку компания Kia постоянно вносит усовершенствования в свою продукцию, компания сохраняет за собой право вносить изменения в данное руководство или в любые свои автомобили в любое время без каких-либо обязательств.

Пожалуйста, будьте внимательны за рулем и наслаждайтесь своим автомобилем Kia!

© 2019 KIA Korea, Inc.

Все права защищены. Может воспроизводиться или переводиться полностью или частично без письменного согласия KIA Korea, Inc.

Напечатано в Корее

Как пользоваться этим руководством

Мы хотим, чтобы вождение автомобиля доставляло вам максимум удовольствия. В этом вам поможет руководство пользователя.

Мы настоятельно рекомендуем вам полностью прочитать это руководство. Для того чтобы свести к минимуму вероятность смерти или травмы, вы должны прочитать пункты руководства под заголовками ПРЕДУПРЕЖДЕНИЕ и ВНИМАНИЕ.

Текст руководства дополняют иллюстрации, которые делают объяснения более наглядными. Прочитав руководство, вы узнаете об особенностях автомобиля, получите важные сведения по технике безопасности и советы по вождению в различных дорожных условиях.

Общая структура руководства приведена в оглавлении. При поиске информации по конкретной теме поможет алфавитный указатель.

Главы. Руководство состоит из девяти глав и алфавитного указателя. Каждая глава начинается с краткого оглавления, по которому можно сразу понять, есть ли там нужные сведения.

В этом руководстве вы найдете различные предупреждения, предостережения и замечания, следу-

ющие за сигнальными словами «ПРЕДУПРЕЖДЕНИЕ», «ПРЕДОСТЕРЕЖЕНИЕ» и «ПРИМЕЧАНИЕ». Эти ПРЕДУПРЕЖДЕНИЯ включены в текст для того, чтобы вас обезопасить. Вы должны внимательно читать и соблюдать ВСЕ процедуры и рекомендации, содержащиеся в этих «ПРЕДУПРЕЖДЕНИЕ», «ПРЕДОСТЕРЕЖЕНИЕ» и «ПРИМЕЧАНИЕ».

Предупреждение

Заголовок «ПРЕДУПРЕЖДЕНИЕ» указывает на ситуацию, при которой несоблюдение предупреждения может привести к ущербу, тяжелым травмам или смерти.

Предостережение

Заголовок «ПРЕДОСТЕРЕЖЕНИЕ» указывает на ситуацию, при которой несоблюдение предостережения может привести к ущербу для автомобиля.

Примечание

Заголовок «ПРИМЕЧАНИЕ» указывает на сообщение интересной или полезной информации.

Содержание

- Введение ①
- Краткий обзор автомобиля ②
- Элементы системы безопасности автомобиля ③
- Особенности автомобиля ④
- Управление автомобилем ⑤
- Действия в аварийных ситуациях ⑥
- Техническое обслуживание ⑦
- Технические характеристики и информация для потребителя ⑧
- Приложение А
- Индекс I

Требования к топливу	1-2
Модификации автомобиля	1-8
Обкатка автомобиля	1-8
Опасность возгорания при парковке или остановке транспортного средства	1-9
Указания по обращению с автомобилем.....	1-9
ЭКСТРЕННЫЙ ВЫЗОВ ЭРА-ГЛОНАСС	1-10

Введение

Требования к топливу

Неэтилированный бензин

Для Европы

Для обеспечения оптимальных рабочих характеристик автомобиля рекомендуется использовать неэтилированный бензин с октановым числом RON (октановое число бензина по исследовательскому методу) 95 / AKI (противодетонационный показатель) 91 или выше. Можно использовать неэтилированный бензин с октановым числом RON 91 ~ 94 / AKI 87 ~ 90, но это может привести к незначительному снижению рабочих характеристик автомобиля. (Не используйте топливо в смеси с метанолом.)

Кроме Европы

Ваш новый автомобиль Kia разработан на использования только неэтилированного бензина с октановым числом RON (октановое число бензина по исследовательскому методу) 91 / AKI (противодетонационный показатель) 87 или выше. (Не используйте топливо в смеси с метанолом.)

Этот автомобиль разработан для достижения максимальных рабочих характеристик, а также минимизации выбросов выхлопных газов и образования нагара на свечах зажигания при условии использования НЕЭТИЛИРОВАННОГО топлива.

Предостережение

НИКОГДА НЕ ИСПОЛЬЗУЙТЕ ЭТИЛИРОВАННОЕ ТОПЛИВО. Использование этилированного топлива вредит каталитическому конвертеру, ведет к повреждениям датчика содержания кислорода в системе управления двигателем и отрицательно влияет на снижение токсичности выхлопа. Никогда не добавляйте в топливный бак никаких чистящих средств, кроме тех, которые указаны в спецификации. (Для получения более подробной информации Kia рекомендует обратиться к официальному дилеру Kia или партнерской сервисной компании.)

⚠ Предупреждение

- Не пытайтесь долить еще топлива после автоматического отключения заправочного пистолета.
- Проверяйте надежность фиксации крышки заливной горловины, чтобы исключить разлив топлива в случае аварии.

Этилированный бензин (при наличии)

Для некоторых стран предусмотрена возможность эксплуатации автомобиля на этилированном бензине. Если вы собираетесь использовать этилированный бензин, Kia рекомендует обратиться к официальному дилеру Kia или партнерской сервисной компании и уточнить, возможно ли это для вашего автомобиля. Этилированный бензин имеет такое же октановое число, что и неэтилированный.

Бензин, содержащий этиловый и метиловый спирт

Бензоспирт, смесь, состоящая из бензина и этилового спирта (также известного под названием пищевой спирт), и бензин или бензоспирт с содержанием метилового спирта (также известного под названием древесный спирт) продаются на рынке одновременно с этилированным или неэтилированным бензином или вместо них.

Не допускается использование бензоспирта, содержащего более 10 % этанола, и использование бензина или бензоспирта, содержащего какую-либо долю метанола. Любой из этих видов топлива может вызвать проблемы управляемости автомобиля и повреждения топливной системы, системы управления двигателем и системы контроля выбросов.

Прекратите использование бензоспирта любого типа при возникновении проблем с управляемостью автомобиля.

Повреждения или проблемы управляемости автомобиля не покрываются гарантией изготовителя, если они возникают по причине применения следующего:

1. Бензоспирт, содержащий более 10 % этанола.
2. Бензин или бензоспирт, содержащие метиловый спирт.

3. Этилированное топливо или этилированный бензоспирт.

⚠ Предостережение

Никогда не используйте бензоспирт с содержанием метанола. Прекратите использовать любой бензоспирт, если это приводит к ухудшению ходовых качеств автомобиля.

Другие виды топлива

Использование других видов топлива, в частности:

- топлива с содержанием силикона (Si),
- топлива с содержанием ММТ (трикарбонил-пи-метилциклопентадиенил-марганец),
- топлива с содержанием ферроцена (Fe),
- топлива с содержанием других металлических присадок,

может привести к повреждению двигателя или автомобиля, засорению, перебоям зажигания, медленному ускорению, остановке двигателя, плавлению катализатора, интенсивной коррозии, сокращению срока службы и т. д.

Кроме того, может включиться индикаторная лампа неисправности.

*** Примечание**

Ограниченная гарантия на новый автомобиль не распространяется на повреждения топливной системы или проблемы, связанные со снижением эксплуатационных параметров, вызванные использованием этих видов топлива.

Применение МТБЭ

Компания Kia не рекомендует заправлять данный автомобиль топливом, содержащим МТБЭ (метил-трет-бутиловый эфир) в концентрации выше 15,0 % об. (содержание кислорода 2,7 % по весу) в вашем автомобиле.

Использование топлива, объемная доля метил-трет-бутилового эфира (МТБЭ) в котором превышает 15,0 % (содержание кислорода 2,7 % по весу), может снизить производительность двигателя и привести к возникновению паровых пробок или затрудненному запуску.

⚠ Предостережение

Ограниченная гарантия на новый автомобиль не распространяется на повреждения топливной системы и любые проблемы с производительностью, вызванные использованием топлива с содержанием метанола или МТБЭ (метил-трет-бутилового эфира) более 15,0 % об. (весовая доля кислорода — 2,7 %).

Не используйте метанол

Для заправки данного автомобиля не следует использовать виды топлива с содержанием метанола (древесного спирта). Этот вид топлива может снизить рабочие характеристики автомобиля и повредить компоненты топливной системы, системы управления двигателем и системы понижения токсичности выхлопа.

Топливные присадки

Компания Kia рекомендует использовать неэтилированный бензин с октановым числом RON (октановое число бензина по исследовательскому методу) 95 / AKI (противодетонационный показатель) 91 или выше (для Европы) или с октановым числом RON (октановое число бензина по исследовательскому методу) 91 / AKI (противодетона-

ционный показатель) 87 или выше (за исключением Европы).

Клиентам, не имеющим возможности регулярно заправляться бензином высокого качества с присадками, в случае проблем с запуском или работой двигателя рекомендуется добавлять в топливный бак одну бутылку присадок на каждые 15 000 км (для Европы) / 10 000 км (кроме Европы).

Присадки и рекомендации по их использованию можно получить в специализированной мастерской. Kia рекомендует проконсультироваться с официальным дилером Kia или партнерской сервисной компанией.

Эксплуатация в других странах

При поездке в другую страну на данном автомобиле следует обеспечить нижеследующее.

- Соблюдение всех требований в отношении регистрации и страховки.
- Определение наличия в продаже топлива необходимого качества.

Дизельный двигатель

Дизельное топливо

Дизельные двигатели должны работать только на коммерчески доступном дизельном топливе, соответствующем нормам EN 590 или аналогичного стандарта. (Сокращение EN обозначает «Европейская норма»). Не следует использовать судовое дизельное топливо, топливо коммунально-бытового назначения или не рекомендованные топливные присадки, так как при этом повышается износ двигателя и топливной системы, а также возможны их повреждения. Использование не рекомендованных марок топлива и/или топливных присадок ведет к ограничению гарантийных прав пользователя.

Автомобиль работает на дизельном топливе с цетановым числом выше 51. При наличии дизельного топлива двух типов используйте соответственно летнее или зимнее топливо, учитывая следующие температурные условия.

- Выше -5°C — дизельное топливо летнего типа.
- Ниже -5°C — Дизельное топливо зимнего типа.

Внимательно следите за уровнем топлива в топливном баке: Если двигатель глохнет вследствие

отказа топливной системы, то перед его повторным запуском промойте топливопроводы.

Предостережение

Не допускайте попадания бензина или воды в бак. При попадании бензина или воды опорожните бак, а также слейте воду или бензин из топливопроводов во избежание заклинивания инжекторного насоса и повреждения двигателя.

Предостережение

Дизельное топливо (при наличии системы DPF)

Для автомобиля с дизельным двигателем, оснащенным системой DPF, рекомендуется использовать автомобильное дизельное топливо установленной марки. (при наличии)

Использование дизельного топлива с высоким содержанием серы (более 50 частей на миллион), а также не рекомендованных к применению присадок может привести к повреждению системы сажевого фильтра и появлению белого дыма. (при наличии)

Биодизель

В автомобиле могут использоваться дизельные смеси с содержанием биотоплива не более 7 % (дизельное топливо В7), если он соответствует европейскому стандарту EN 14214 или эквивалентным техническим условиям. (Сокращение EN обозначает «Европейская норма»). Использование смесей с содержанием биодизельного топлива более 7 %, изготовленного из метилового эфира рапсового масла (RME), метилового эфира жирных кислот (FAME), метилового эфира растительного масла (VME) и т. п. или сочетания таких смесей с биодизельным топливом может привести к увеличению износа или повреждению двигателя и топливной системы. На ремонт и замену компонентов, изношенных или поврежденных в результате использования неутвержденных марок топлива, гарантия изготовителя не распространяется.

Предостережение

- Не используйте дизельное топливо, биодизельное топливо В7 или любое другое топливо, которое не соответствует самым последним требованиям, применяемым в нефтяной промышленности. (при наличии)
- Не используйте топливные присадки или очистители, не рекомендуемые или не одобренные изготовителем автомобиля. (при наличии)

Модификации автомобиля

Этот автомобиль не подлежит модификации. Модификация автомобиля может повлиять на его технические характеристики, безопасность или срок службы и даже нарушить государственные нормы по безопасности и регулированию норм выбросов в атмосферу.

Кроме того, повреждение или снижение характеристик, вызванные какими-либо изменениями конструкции, не подпадают под действие гарантийных обязательств.

- Использование несанкционированных электронных приборов может привести к неправильной работе автомобиля, повреждению электропроводки, разрядке аккумулятора и пожару. Из соображений безопасности не пользуйтесь несанкционированными электронными приборами.

Обкатка автомобиля

Этот автомобиль не требует специального периода обкатки. Соблюдая несколько простых мер предосторожности на протяжении первых 1000 км (600 миль) пробега, вы можете повысить ходовые характеристики, экономичность и срок службы вашего автомобиля.

- Не заставляйте двигатель работать на очень высоких оборотах.
- Во время движения сохраняйте скорость вращения двигателя в пределах 3000 об/мин.
- Не двигайтесь с одной и той же скоростью (низкой или высокой) в течение длительного времени. Изменение частоты вращения коленчатого вала необходимо для правильной обкатки.
- Избегайте резких торможений, за исключением экстренных случаев, с целью обеспечения правильного контакта тормозных колодок.
- Не буксируйте прицеп первые 2 000 км пробега.

Опасность возгорания при парковке или остановке транспортного средства

- Не останавливайтесь и не паркуйтесь вблизи легковоспламеняющихся материалов, например сухой травы, бумаги или листьев. Такие предметы, оказавшиеся рядом с выхлопной системой, могут стать пожароопасными.
- Когда двигатель работает на холостом ходу на высоких оборотах, а задняя сторона транспортного средства касается стены, тепло выхлопных газов может привести к обесцвечиванию краски или возгоранию. Оставляйте достаточно пространства между задней частью автомобиля и стеной.
- Будьте внимательны, чтобы не прикасаться к выхлопной системе/системе каталитического нейтрализатора при работающем двигателе или сразу после его выключения. Существует опасность получения ожогов, поскольку система очень горячая.

Указания по обращению с автомобилем

Как и в случае с другими транспортными средствами подобного типа, неправильная эксплуатация этого автомобиля может привести к потере управления, аварии или опрокидыванию.

Благодаря некоторым конструктивным характеристикам (высокому дорожному просвету, колее и т. д.) центр тяжести в этом автомобиле расположен выше, чем в других типах транспортных средств.

Иными словами, он не рассчитан на прохождение поворотов с такой же скоростью, как обычные автомобили с приводом на одну ось.

Избегайте крутых поворотов и резких маневров. Не забывайте: неправильная эксплуатация этого автомобиля может привести к потере управления, аварии или опрокидыванию.

Обязательно прочтите «Снижение риска опрокидывания» на странице 5-322».

ЭКСТРЕННЫЙ ВЫЗОВ ЭРА-ГЛОНАСС

Предостережение

Автомобиль оснащен устройством вызова экстренных оперативных служб ЭРА-ГЛОНАСС. Любое самостоятельное и/или несанкционированное вмешательство в систему ЭРА-ГЛОНАСС, в системы автомобиля и/или его компонентов, а также установка оборудования, не рекомендованного изготовителем автомобиля и/или вне авторизованных дилерских центров Kia, может привести к некорректной работе устройства ЭРА-ГЛОНАСС, инициированию ложных вызовов, несрабатыванию устройства при дорожно-транспортном происшествии и/или в ином происшествии, когда вам может понадобиться экстренная помощь. Это может быть небезопасно и угрожать жизни!

Обзор экстерьера	2-2
Обзор салона.....	2-5
Обзор приборной панели	2-7
Моторный отсек	2-9

Краткий обзор автомобиля

Обзор экстерьера

Вид спереди



OMQ4H010001

* Реальная форма может отличаться от показанной на рисунке.

1. Капот	4-60
2. Головная фара	4-161, 7-104, 7-105
3. Колеса и шины	6-12, 8-7
4. Наружное зеркало заднего вида	4-79
5. Панорамный люк в крыше	4-66
6. Щетки стеклоочистителя ветрового стекла	4-173, 7-58
7. Окна	4-54
8. Передний ультразвуковой датчик	4-154, 5-293
9. Передний радар	5-147, 5-226, 5-261

10.Камера переднего вида	5-133, 5-147, 5-175, 5-167, 5-226, 5-256, 5-261, 4-142, 4-167, 5-203, 5-211
11.Передние противотуманные фары	7-106
12.Багажник на крыше	4-238

Вид сзади



OMQ4H010002

* Фактическая форма может отличаться от изображенной на рисунке.

1. Двери	4-23
2. Крышка заливной горловины топливного бака	4-62
3. Задний комбинированный фонарь	7-109, 7-107, 7-108
4. Дополнительный верхний стоп-сигнал	7-111
5. Дверь багажного отделения	4-38, 4-41, 4-49
6. Антенна	4-240
7. Камера заднего вида	4-137, 4-142, 5-283
8. Задний ультразвуковой датчик	4-154, 5-283, 5-293
9. Задний стеклоочиститель	4-173, 7-58
10. Лампа заднего хода	7-109
11. Задняя противотуманная фара	7-110

Обзор салона



OMQ4010003

* Реальная форма может отличаться от показанной на рисунке.

- | | |
|--|-------|
| 1. Внутренняя ручка двери | 4-25 |
| 2. Система запоминания положения сиденья водителя | 4-34 |
| 3. Переключатель складывания наружных зеркал заднего вида | 4-79 |
| 4. Переключатель управления внешними зеркалами заднего вида | 4-79 |
| 5. Центральный переключатель блокировки/разблокирования дверей | 4-25 |
| 6. Переключатели электростеклоподъемников | 4-56 |
| 7. Кнопка блокировки стеклоподъемника | 4-58 |
| Кнопка предохранительной блокировки электроусилителя от детей | 4-29 |
| 8. Рычаг регулировки наклона/выдвижения руля | 4-74 |
| 9. Рулевое колесо | 4-73 |
| 10. Регулятор угла наклона фар | 4-172 |

11.Кнопка контроля безопасного движения по полосе	5-167
12.Кнопка выключения системы электронного контроля устойчивости	5-100
13.Кнопка открытия/закрытия двери багажного отделения с электроприводом	4-38, 4-41, 4-49
14.Рычаг открытия капота	4-60
15.Предохранитель приборной панели	7-83
16.«Seat» (Сиденье)	3-4
17.Селектор/Рычаг переключения передач	5-23, 5-32, 5-46, 5-57

Обзор приборной панели



OMQ4010004L

* Фактическая форма может отличаться от изображенной на рисунке.

- | | |
|---|--------------|
| 1. Кнопка дистанционного управления аудио | 4-73 |
| 2. Фронтальная подушка безопасности водителя | 3-71 |
| 3. Звуковой сигнал | 4-77 |
| 4. Кнопка системы помощи при вождении | 5-222, 5-226 |
| 5. Комбинация приборов | 4-85 |
| 6. Рычаг регулировки освещения/указателей поворота | 4-161 |
| 7. Рычаг управления стеклоочистителем и стеклоомывателем | 4-173 |
| 8. Замок зажигания или кнопка «ENGINE START/STOP»
(Запуск/остановка двигателя) | 5-15, 5-10 |
| 9. Информационно-развлекательная система | 4-240 |
| 10. Переключатель аварийной сигнализации | 6-3 |
| 11. Система климат-контроля | 4-191, 4-199 |
| 12. Кнопка подогрева и вентиляции передних сидений | 4-221, 4-224 |

13.Перчаточный ящик	4-217
14.Кнопка подогрева руля	4-75
15.Кнопка автоматического удержания	5-93
16.Переключатель системы помощи при спуске (DBC)	5-104
17.Переключатель электронного стояночного тормоза	5-86
18.Кнопка парковки/обзора	4-137, 4-142, 5-293
19.Кнопка выключения системы ISG	5-114
20.Кнопка безопасной парковки	4-149, 4-154, 5-293
21.Беспроводная система зарядки	4-228
22.Бардачок центральной консоли	4-217
23.Розетка	4-227
24.Фронтальная подушка безопасности пассажира	3-71
25.Зарядное устройство USB	4-225

Моторный отсек

Smartstream G2.5 MPI (бензиновый)



OMQ4070082L

SmartStream 3.5 MPI (бензиновый)

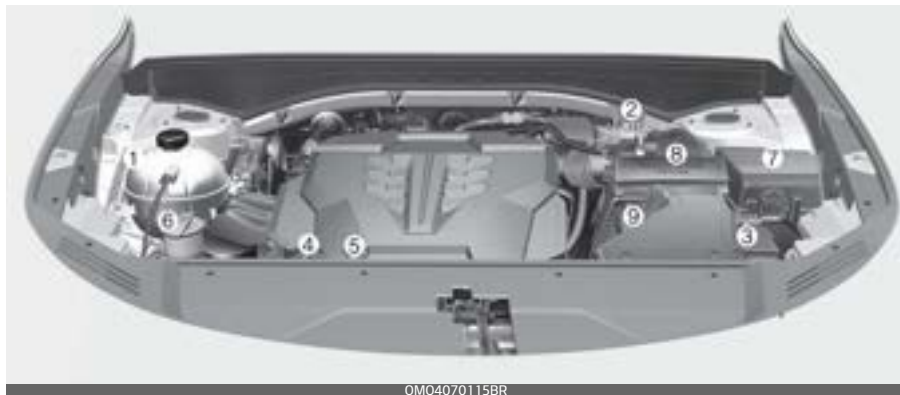

OMQ4070115BR

* Фактическое моторное отделение автомобиля может отличаться от изображенного на рисунке.

- | | |
|--|------|
| 1. Бачок для охлаждающей жидкости двигателя | 7-47 |
| 2. Бачок для тормозной жидкости | 7-51 |
| 3. Воздушный фильтр | 7-55 |
| 4. Крышка маслозаливной горловины двигателя | 7-43 |
| 5. Указатель уровня масла в двигателе | 7-43 |
| 6. Бачок для жидкости омывателя ветрового стекла | 7-52 |
| 7. Блок предохранителей | 7-80 |

8. Отрицательная клемма аккумулятора

6-6, 7-62

9. Положительная клемма аккумулятора

6-6, 7-62

Дизельный двигатель Smartstream D2.2

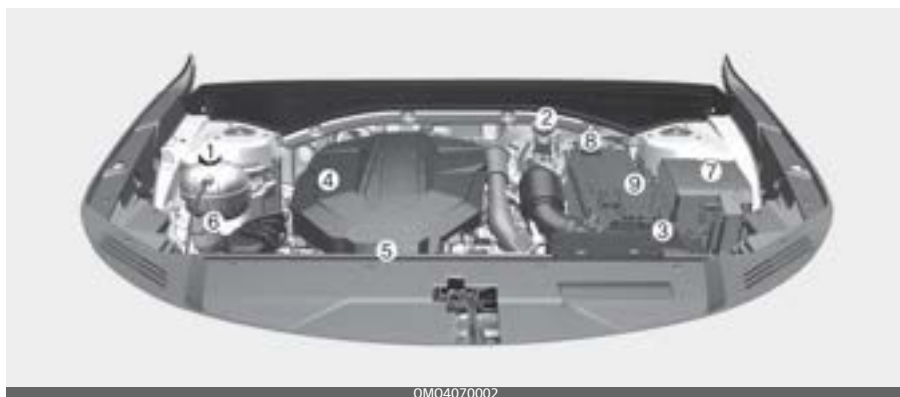

OMQ4070002

* Фактическое моторное отделение автомобиля может отличаться от изображенного на рисунке.

- | | |
|--|-----------|
| 1. Бачок для охлаждающей жидкости двигателя | 7-47 |
| 2. Бачок для тормозной жидкости | 7-51 |
| 3. Воздушный фильтр | 7-55 |
| 4. Крышка маслозаливной горловины двигателя | 7-45 |
| 5. Указатель уровня масла в двигателе | 7-45 |
| 6. Бачок для жидкости омывателя ветрового стекла | 7-52 |
| 7. Блок предохранителей | 7-80 |
| 8. Отрицательная клемма аккумулятора | 6-6, 7-62 |
| 9. Положительная клемма аккумулятора | 6-6, 7-62 |

Элементы системы безопасности автомобиля

3

Сиденье	3-4
• Свойства кожаной обшивки сидений.....	3-8
• Регулировка переднего сиденья вручную.....	3-8
• Регулировка переднего сиденья с электроприводом.....	3-10
• Подголовник (для переднего сиденья).....	3-13
• Карман на спинке сиденья.....	3-17
• Малый карман (сиденье второго ряда в автомобиле, рассчитанном на 6 пассажиров).....	3-17
• Регулировка заднего сиденья.....	3-18
• Подголовник (для заднего сиденья).....	3-24
Ремни безопасности	3-27
• Система ремней безопасности.....	3-27
• Меры предосторожности при обращении с ремнем безопасности.....	3-41
• Уход за ремнями безопасности.....	3-44
Детская удерживающая система (ДУС)	3-45
• Наша рекомендация: всегда перевозите детей на заднем сиденье.....	3-45
• Выбор детской удерживающей системы.....	3-46
• Установка детского автокресла.....	3-49
Анкерное крепление и верхний ремень ISOFIX (система крепления ISOFIX) для детей	3-51
• Закрепление детского автокресла с помощью системы «ISOFIX».....	3-52
• Закрепление детского автокресла с помощью системы якорных ремней.....	3-53
• Крепление детского автокресла с использованием поясного/плечевого ремня безопасности.....	3-54

3 Элементы системы безопасности автомобиля

- Пригодность каждого посадочного места для размещения детских автокресел, крепящихся ремнями безопасности и с помощью системы ISOFIX в соответствии с нормами ООН (Информация для владельцев автомобилей и производителей детских автокресел) 3-56
- Рекомендуемое автокресло для автомобиля в соответствии с нормами ООН 3-59

Подушка безопасности — система пассивной безопасности 3-60

- Принцип действия подушки безопасности 3-61
- Предупреждение и индикатор подушки безопасности 3-65
- Компоненты и функции системы пассивной безопасности 3-67
- Фронтальная подушка безопасности водителя и пассажира 3-71
- Переключатель «ON/OFF» (Вкл./выкл.) фронтальной подушки безопасности пассажира 3-75
- Дезактивация или повторная активация фронтальной подушки безопасности пассажира 3-76
- Боковая подушка безопасности и фронтальная центральная подушка безопасности 3-79
- Шторка безопасности 3-81
- Датчики столкновения для подушки безопасности 3-84
- Почему при столкновении не сработала подушка безопасности? (Условия наполнения и ненаполнения подушек безопасности.) 3-86
- Уход за системой пассивной безопасности 3-90
- Дополнительные меры предосторожности 3-92

Элементы системы безопасности автомобиля

3

- Установка дополнительного или модификация существующего оборудования на автомобиле с подушками безопасности 3-93
- Этикетки, предупреждающие о наличии подушек безопасности 3-94

Элементы системы безопасности автомобиля

Сиденье

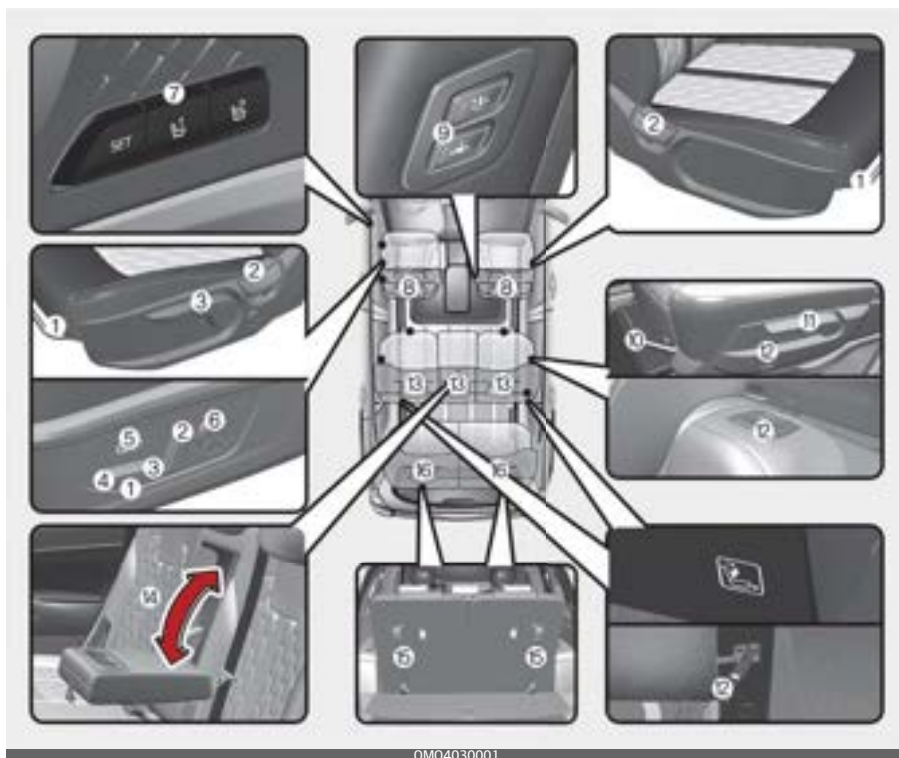

ОМQ4030001

* Фактическое устройство в автомобиле может отличаться от представленного на иллюстрации.

Переднее сиденье

1. Вперед и назад
2. Угол наклона спинки сиденья
3. Высота подушки сиденья
4. Наклон подушки сиденья
5. Высота подушки сиденья (для водительского сиденья)
6. Поясничная опора

7. Система запоминания положения сиденья водителя
8. Подголовник
9. Переключатель для отодвигания сиденья (пассажирское сиденье)

Сиденье второго ряда

10. Вперед и назад
11. Угол наклона и складывание спинки сиденья

12. Переключатель перемещения сиденья вперед-назад/накладка
13. Подголовник
14. Подлокотник

Сиденье третьего ряда

15. Складывание
16. Подголовник

⚠ Предупреждение

Незакрепленные предметы

Незакрепленные предметы у ног водителя могут мешать работе педалей, что повышает вероятность аварии. Не следует размещать что-либо под передними сиденьями.

⚠ Предупреждение

Возврат в вертикальное положение

При возврате спинки сиденья в вертикальное положение придерживайте ее и перемещайте не спеша, убедитесь, что движению сиденья не мешает пассажир. Если при возвращении в вертикальное положение спинку сиденья не придерживать, она резко переместится вперед и может причинить травмы.

⚠ Предупреждение

Ответственность водителя за пассажиров

В случае аварии человек на сиденье с откинутой спинкой может получить тяжелые либо смертельные травмы.



Если во время аварии спинка сиденья откинута, бедра пассажира могут проскользнуть под поясной ветвью ремня, вследствие чего будет приходиться значительное усилие на живот. В результате возможно получение тяжелых либо смертельных внутренних травм. Водитель обязан проинструктировать пассажиров о том, что во время движения автомобиля спинки сидений должны находиться в вертикальном положении.

⚠ Предупреждение

Не следует использовать дополнительную подушку, так как при этом снижается сцепление пассажира с сиденьем. При аварии или резкой остановке бедра пассажира могут проскользнуть под поясную ветвь ремня безопасности. Это грозит тяжелыми или смертельными внутренними травмами, так как ремень безопасности не может эффективно выполнить свою функцию.

⚠ Предупреждение

Водительское сиденье

- Не пытайтесь регулировать сиденье во время движения автомобиля. Это может привести к потере управления и созданию аварийной ситуации со смертельным исходом, серьезными травмами и повреждением имущества.
- Следите за тем, чтобы ничего не мешало установке сиденья в правильное положение. При внезапной остановке или столкновении предметы, находящиеся у спинки сиденья или иным образом препятствующие ее фиксации в правильном положении, могут стать причиной тяжелых или смертельных травм.
- При движении автомобиля спинки сидений должны находиться в вертикальном положе-

нии, а поясная ветвь ремня безопасности должна быть туго затянута на бедрах, не причиняя неудобств. Это положение обеспечивает максимальную защиту в случае аварии.

- Чтобы избежать травм при срабатывании подушек безопасности, нужно сидеть как можно дальше от рулевого колеса, сохраняя уверенное управление автомобилем. Рекомендованное расстояние от грудной клетки до рулевого колеса составляет не менее 250 мм.

⚠ Предупреждение

Спинки задних сидений

- Спинка заднего сиденья должна быть надежно зафиксирована. В противном случае, при внезапной остановке или столкновении, пассажиры и находящиеся на сиденье предметы могут отлететь вперед, что приведет к получению тяжелых травм или гибели.
- Багаж и другой груз следует укладывать горизонтально в багажном отделении. Крупногабаритные, тяжелые или штабелированные грузы следует закрепить. Высота штабеля груза ни при каких обстоятельствах не должна быть больше высоты спинок задних сидений. Несоч-

блюдение данных рекомендаций грозит получением тяжелых травм или гибелью в случае внезапной остановки, столкновения или опрокидывания.

- Пассажирам запрещается ехать в багажном отделении, а также сидеть или лежать на сложенных спинках сидений во время движения автомобиля. Во время езды пассажиры должны занимать правильное положение на сиденьях и быть надлежащим образом пристегнуты ремнями безопасности.
- При установке спинки сиденья в вертикальное положение проверьте, надежно ли она зафиксирована, покачав ее вперед-назад.
- Чтобы исключить возможность получения ожогов, не убирайте коврик из багажного отделения. Устройства для снижения токсичности выхлопа, которые находятся под полом этого отделения, нагреваются до высокой температуры.

Предупреждение

После регулировки сиденья всегда проверяйте надежность фиксации, пытайтесь сместить спинку вперед или назад без использования рычага разблокировки. Внезапное или неожиданное смещение сиденья водителя может привести к потере управления и аварии.

Предупреждение

- Не следует регулировать сиденье с пристегнутым ремнем безопасности. При перемещении подушки сиденья вперед может возникнуть сильное давление на живот.
- При перемещении сиденья следите за тем, чтобы в его подвижные механизмы не попали руки или другие объекты.
- Не кладите зажигалку на пол или на сиденье. В процессе регулирования сиденья из зажигалки может выйти газ, что приведет к возгоранию.
- Будьте осторожны при регулировке положения переднего сиденья, если на заднем сиденье находятся пассажиры.

- Будьте очень осторожны, подбирая маленькие предметы, упавшие под сиденья или между сиденьем и центральной консолью. Можно порезать или травмировать руку об острые края механизмов регулировки сидений.
-

Свойства кожаной обшивки сидений (при наличии)

Кожаная обшивка изготовлена из кожи животных, прошедшей специальную обработку, чтобы сделать ее пригодной для использования. Поскольку она представляет собой натуральный материал, ее отдельные части отличаются толщиной и плотностью.

- Возможно появление морщин, как следствие естественных растяжения и усадки в зависимости от температуры и влажности.
- Чехол сиденья изготовлен из эластичного материала для повышения комфорта пассажиров.
- Части, находящиеся в контакте с телом, имеют изогнутые формы, также сидение имеет высокую боковую поддержку, что обеспечивает комфорт вождения и стабильность.
- Возможно образование морщин в процессе эксплуатации — это нормальное явление. Это не является недостатком изделия.

⚠ Предостережение

- Гарантия не распространяется на морщины и истирание, возникающие естественным путем в ходе эксплуатации автомобиля.
 - Ремни с металлическими деталями, молнии или ношение ключей в заднем кармане брюк могут повредить обивку сидений.
 - Старайтесь, чтобы на сидение не попадала жидкость. Это может изменить свойства натуральной кожи.
 - Линяющие джинсы или одежда могут испачкать поверхность ткани обшивки сидений.
-

Регулировка переднего сиденья вручную (при наличии)

Переднее сиденье регулируется при помощи рычагов, расположенных с внешней стороны подушки сиденья.

Сдвигание вперед и назад

Регулировку положения сиденья нужно выполнять перед поездкой. Кроме того, необходимо проверить надежность фиксации сиденья: попытайтесь сместить его вперед и назад без помощи рычага. Если сиденье смещается, значит, оно не зафиксировано.



Порядок смещения сиденья вперед или назад:

1. Потяните рычаг регулировки салазок сиденья вверх и удерживайте его в этом положении.
2. Переместите сиденье в требуемое положение.
3. Отпустите рычаг и проследите за тем, чтобы сиденье зафиксировалось в нужном положении.

Регулировку положения сиденья нужно выполнять перед поездкой. Кроме того, необходимо проверить надежность фиксации сиденья: попытайтесь сместить его вперед и назад без помощи рычага. Если сиденье смещается, значит, оно не зафиксировано.

Откидывание спинки сиденья



Чтобы отклонить спинку сиденья, выполните следующие действия:

1. Слегка наклонитесь вперед и поднимите рычаг наклона спинки сиденья.
2. Осторожно отклонитесь на сиденье и отрегулируйте положение его спинки.
3. Отпустите рычаг и убедитесь, что спинка сиденья зафиксировалась в нужном положении. (Для блокировки спинки сиденья рычаг ДОЛЖЕН вернуться в исходное положение.)

Изменение высоты подушки сиденья (для водительского сиденья)



Чтобы изменить высоту подушки сиденья, переместите рычаг вверх или вниз.

- Чтобы опустить подушку сиденья, несколько раз опустите рычаг вниз.
- Чтобы поднять подушку сиденья, несколько раз поднимите рычаг вверх.

Регулировка переднего сиденья с электроприводом (при наличии)

Водительское сиденье регулируется при помощи переключателей, расположенных с внешней стороны подушки сиденья. Перед началом движения отрегулируйте положение сиденья таким образом, чтобы можно было легко доставать до рулевого колеса, педалей и переключателей на панели приборов.

⚠ Предупреждение

Сиденье с электроприводом работает при выключенном зажигании. Поэтому никогда не оставляйте детей в салоне автомобиля без присмотра.

⚠ Предостережение

- Сиденье приводится в движение электрическим двигателем. Остановите его движение сразу же после регулировки. Чрезмерно длительная работа электропривода может повредить электрическое оборудование.
- Во время движения сиденье с электроприводом потребляет большое количество электроэнергии. Не регулируйте сиденье с электроприводом при неработающем двигателе дольше, чем это необходимо. Это может привести к нежелательной разрядке аккумулятора.
- Не управляйте двумя или более переключателями сиденья с электроприводом одновременно. Это может привести к отказу электродвигателя привода или другого электрооборудования.

Сдвигание вперед и назад



Порядок смещения сиденья вперед или назад:

1. Переведите регулирующий переключатель вперед или назад, чтобы пододвинуть сиденье в нужное положение.
2. Отпустите переключатель после того, как сиденье достигнет требуемого положения.

Откидывание спинки сиденья



Чтобы отклонить спинку сиденья, выполните следующие действия:

1. Передвиньте регулирующий переключатель вперед или

- назад, чтобы установить спинку сиденья под нужным углом.
2. Отпустите переключатель после того, как сиденье достигнет требуемого положения.

Изменение высоты и наклона подушки сиденья



Чтобы изменить высоту сиденья:

1. Переведите переднюю часть регулирующего переключателя вверх, чтобы поднять переднюю часть подушки сиденья, или вниз, чтобы опустить ее. Переведите заднюю часть регулирующего переключателя вверх, чтобы поднять заднюю часть подушки сиденья, или вниз, чтобы опустить ее.
2. Отпустите переключатель после того, как сиденье достигнет требуемого положения.

Регулировка поясничной опоры (при наличии)

Тип А



Тип В



Поясничную опору можно регулировать путем нажатия на ее переключатель сбоку от сиденья.

1. Нажмите на переднюю часть переключателя, чтобы увеличить опору, или на заднюю, чтобы уменьшить ее.
2. Отпустите переключатель после того, как опора достигнет необходимого положения.

Регулировка высоты подголовника сиденья водителя (при наличии)



1. Нажмите на переднюю часть переключателя, чтобы поднять удлинитель подушки, или на заднюю, чтобы опустить его.
2. Отпустите переключатель, когда удлинитель подушки достигнет необходимого положения.

Управление переднего пассажирского сиденья (при наличии)



Пассажир, находящийся на заднем сидении, может использовать переключатели для управления передним пассажирским сиденьем

Перемещение вперед или назад:

- Чтобы переместить переднее пассажирское сиденье вперед, нажмите переключатель (1). Чтобы переместить переднее пассажирское сиденье назад, нажмите переключатель (2).

Регулировка угла.

- Чтобы наклонить переднее пассажирское сиденье вперед, нажмите переключатель (3). Для наклона переднего пассажирского сиденья назад нажмите переключатель (4).

Подголовник (для переднего сиденья)

Сиденья водителя и переднее пассажирское сиденье оборудованы подголовниками для безопасности и комфорта пассажиров.



Подголовники не только служат для удобства, но и помогают защитить голову и шею водителя и пассажира в случае столкновения.

⚠ Предупреждение

- Для максимальной эффективности в случае аварии подголовник следует отрегулировать таким образом, чтобы его средняя часть находилась на высоте центра тяжести головы пассажира. Как правило, центр тяжести головы у большинства людей находится на уровне глаз. Кроме того, подголовник следует отрегулировать таким образом, чтобы он находился максимально близко к голове. По этой причине не рекомендуется использовать

подушки, которые увеличивают расстояние между пассажиром и спинкой сиденья.



- Не эксплуатируйте автомобиль со снятыми или установленным задом наперед подголовниками, поскольку в случае аварии пассажиры могут получить серьезную травму. При надлежащей регулировке подголовники могут предотвратить получение серьезной травмы шеи.
- Не регулируйте положение подголовника сиденья водителя во время движения.

⚠ Предостережение

При отсутствии пассажиров на задних сиденьях установите подголовники в самое низкое положение. Подголовник заднего сиденья может ограничивать видимость.

Регулировка вперед-назад (при наличии)



Передвинув подголовник вперед, его можно установить в одно из 3 фиксированных положений.

Чтобы установить подголовник в крайнее заднее положение, оттяните его полностью вперед в самое дальнее положение и затем отпустите.

Отрегулируйте подголовник так, чтобы он правильно поддерживал голову и шею.

Регулировка по высоте

Чтобы поднять подголовник, выполните указанные далее действия.

1. Поднимите подголовник в требуемое положение (1).
2. Чтобы опустить подголовник, нажмите и удерживайте кнопку фиксатора (2) на опоре подголовника.
3. Опустите подголовник в требуемое положение (3).

Предупреждение

Убедитесь, что после регулировки подголовник фиксируется в нужном положении и защищает человека на сиденье.

Предостережение

Если наклонить вперед спинку сиденья с поднятым подголовником и подушкой, подголовник может касаться солнцезащитного козырька или других частей автомобиля.

**Снятие подголовника**

Тип А



Тип В



OMQ4030024

Чтобы снять подголовник, выполните следующие действия:

1. Наклоните спинку сиденья (2) с помощью соответствующего рычага или переключателя (1).
2. Поднимите подголовник до упора.
3. Нажмите кнопку разблокирования подголовника (3), одновременно вытягивая подголовник вверх (4).

⚠ Предупреждение

НИКОГДА не позволяйте никому использовать сиденье без подголовника.

Повторная установка подголовника

Тип А



OMQ4030023

Тип В



OMQ4030025

Чтобы снова установить подголовник, выполните следующие действия:

1. Вставьте штанги подголовника (2) в отверстия, удерживая нажатой кнопку разблокирования (1).
2. Наклоните спинку сиденья (4) с помощью соответствующего рычага или переключателя (3).
3. Отрегулируйте подголовник до нужной высоты.

⚠ Предупреждение

После установки подголовника на место или его регулировки необходимо убедиться в том, что он зафиксирован.

Карман на спинке сиденья

На спинке переднего сиденья имеется двойной карман (1) для хранения небольших книг или атласов, а также зарядное USB-устройство (2, при наличии) для пассажиров, сидящих сзади.

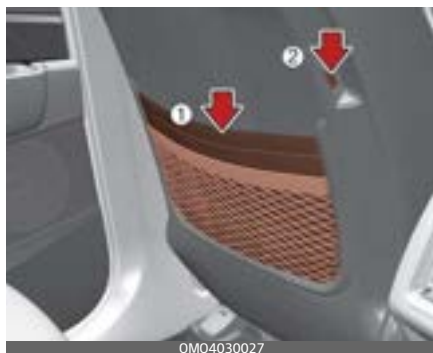
**⚠ Предупреждение****Карманы на спинках сидений**

Не кладите в карманы на спинках сидений тяжелые или острые предметы. В случае аварии они могут вывалиться из кармана и травмировать людей, находящихся в автомобиле.

Малый карман (сиденье второго ряда в автомобиле, рассчитанном на 6 пассажиров) (при наличии)

В подушке сиденья второго ряда имеется небольшой карман для хранения простых предметов.



Регулировка заднего сиденья

Вперед и назад (сиденье второго ряда)



Порядок смещения сиденья вперед или назад:

1. Потяните рычаг регулировки салазок сиденья вверх и удерживайте его в этом положении.
2. Переместите сиденье в требуемое положение.
3. Отпустите рычаг и проследите за тем, чтобы сиденье зафиксировалось в нужном положении.

Регулировку положения сиденья нужно выполнять перед поездкой. Кроме того, необходимо проверить надежность фиксации сиденья: попытайтесь сместить его вперед и назад без помощи рычага. Если сиденье смещается, значит, оно не зафиксировано.

Угол наклона спинки сиденья (сиденье второго ряда)



Чтобы отклонить спинку сиденья, выполните следующие действия:

1. Потяните вверх рычаг откидывания спинки сиденья.
2. Удерживайте рычаг и установите спинку сиденья в требуемое положение.
3. Отпустите рычаг и убедитесь, что спинка сиденья зафиксировалась в нужном положении. (Для блокировки спинки сиденья рычаг ДОЛЖЕН вернуться в исходное положение.)

Сиденье у двери (сиденье во втором ряду, для шести- или семиместных автомобилей)

Чтобы сесть или встать с сиденья третьего ряда, выполните указанные далее действия.

1. Протяните ленту ремня безопасности через зажим ремня безопасности заднего сиденья. После установки затяните ленту ремня, потянув ее вверх.



2. Для разблокировки нажмите переключатель (1) над сиденьем второго ряда или нажмите переключатель (2) под сиденьем второго ряда.



Или же сиденье второго ряда можно разблокировать, потянув за ремень (при наличии), расположенный под подушкой сиденья второго ряда. Если автомобиль оснащен ремнем под сиденьем второго ряда, на него будет прикреплена соответствующая этикетка.

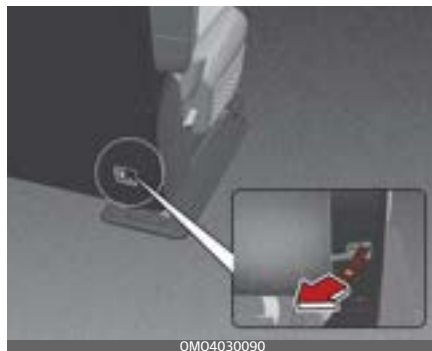

3. Наклоните спинку сиденья и подвиньте его как можно дальше вперед. После входа или выхода верните сиденье второго ряда на место и отклоните спинку назад до щелчка. Убедитесь, что сиденье надежно зафиксировано в нужном положении.



⚠ Предупреждение

Не регулируйте сиденье во время движения автомобиля или если на нем сидит пассажир, поскольку оно может неожиданно сдвинуться и травмировать пассажира.

Складывание заднего сиденья

Для перевозки длинномерных грузов или увеличения вместимости багажного отделения можно сложить спинки задних сидений.

⚠ Предупреждение

Складывающиеся спинки задних сидений позволяют перевозить длинные предметы, которые невозможно уместить грузовой части автомобиля.

Никогда не позволяйте пассажирам садиться на верхнюю часть сложенных спинок сидений при движении автомобиля. Это место не предназначено для сидения; к тому же в таком случае невозможно использовать ремень безопасности. При резком торможении или дорожно-транспортном происшествии возникает опасность получения серьезной травмы или смерти. Предметы, находящиеся на сложенной спинке заднего сиденья, не должны возвышаться над спинками передних сидений. При резком торможении такой груз может сдвинуться вперед и нанести травму людям или повредить имущество.

Складывание заднего сиденья

1. Вставьте пряжку заднего ремня безопасности в карман между задним сиденьем и подушкой, после чего проденьте ленту заднего ремня безопасности в направляющее приспособление, чтобы предотвратить повреждение ремня.

Сиденье второго ряда



Сиденье третьего ряда (при наличии)

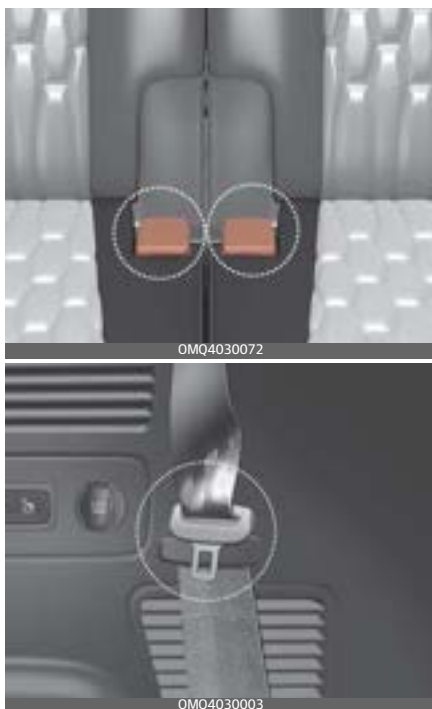

2. Установите спинку переднего сиденья в вертикальное положение и при необходимости подвиньте сиденье вперед.
3. Опустите задние подголовники в крайнее нижнее положение.
4. Потяните за рычаг (для второго ряда) или ремень (для третьего ряда) складывания спинки сиденья, а затем сложите сиденье в направлении передней части автомобиля. После возвращения спинки сиденья в вертикальное положение обязательно проверьте, зафиксировалась ли она в необходимом положении, взяв ее

за верхнюю часть и покачав из стороны в сторону.

Сиденье второго ряда



Сиденье третьего ряда (при наличии)



5. Чтобы снова использовать заднее сиденье, поднимите и отведите спинку сиденья назад, потянув за рычаг складывания (для второго ряда) или ремень складывания (для третьего ряда). С усилием потяните за спинку сиденья, так чтобы она со щелчком стала на место. Убедитесь, что спинка сиденья зафиксирована.

Сиденье второго ряда



OMQ4030038

Сиденье третьего ряда (при наличии)

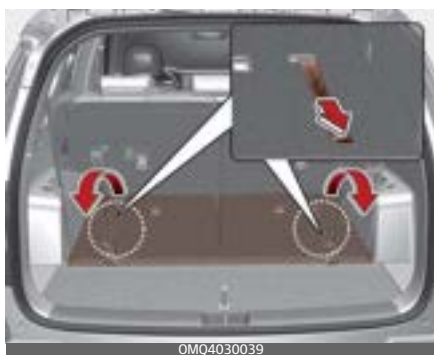

OMQ4030039

6. Возвратите задний ремень безопасности в нужное положение.

Складывание сидений второго ряда (с третьего ряда) (при наличии)



OMQ4030040

Переключатель для складывания сидений второго ряда расположен справа от сиденья третьего ряда.

Спинка сиденья второго ряда сложится.

Если нажать на левый переключатель, то складываются спинки левого и центрального сидений.

Если нажать на правый переключатель, то складывается спинка правого сиденья.

⚠ Предупреждение

Складывание заднего сиденья

Не следует складывать задние сиденья (сиденья 2-го и 3-го рядов), если там находятся пассажиры, домашние животные или размещен багаж.

Это может привести к травмированию пассажиров и животных или повреждению багажа.

⚠ Предупреждение

Возврат в вертикальное положение

Возвращая спинку сиденья в вертикальное положение, придерживайте ее и поднимайте не спеша. Если при возвращении в вертикальное положение спинку сиденья не придерживать, она может резко переместиться вперед и ударом причинить травмы.

⚠ Предостережение

Ремни безопасности задних сидений

Возвращая спинки задних сидений (второго и/или третьего ряда) в вертикальное положение, не забудьте вернуть в надлежащее положение задние плечевые ремни безопасности. Проведение лямок ремней безопасности через направляющие задних ремней безопасности поможет предотвратить защемление ремней за сиденьями или под ними.

⚠ Предостережение

Повреждение пряжек ремней безопасности задних сидений

При складывании спинок задних сидений (второго и/или третьего ряда) вставьте пряжку в карман между спинкой и подушкой сиденья. Таким образом пряжка предохраняется от повреждения спинкой сиденья.

⚠ Предупреждение

Груз

Груз всегда необходимо закреплять, чтобы предотвратить его резкое перемещение по салону в случае столкновения, что может причинить травмы водителю и пассажирам. Не размещайте какие-либо предметы на задних сиденьях (второго и/или третьего ряда), поскольку там их невозможно надежно закрепить, и в случае столкновения они могут ударить водителя или переднего пассажира.

⚠ Предупреждение

Загрузка автомобиля

При загрузке или разгрузке автомобиля двигатель должен быть выключен, рычаг переключения передач должен находиться в положении «Р» (Парковка) для автоматической коробки передач либо в положении «R» (Задний ход) или на первой передаче для механической коробки передач, а стояночный тормоз должен быть надежно затянут. При несоблюдении этих условий автомобиль может тронуться с места, если рычаг переключения передач будет случайно перемещен в другое положение.

Подголовник (для заднего сиденья)

Все задние сиденья оборудованы подголовниками для безопасности и комфорта пассажиров.



OMQ4030083L

Подголовники не только служат для удобства, но и помогают защитить голову и шею пассажиров в случае столкновения.

⚠ Предупреждение

- Для максимальной эффективности в случае аварии подголовник следует отрегулировать таким образом, чтобы его средняя часть находилась на высоте центра тяжести головы пассажира. Как правило, центр тяжести головы у большинства людей находится на уровне глаз. Кроме того, подголовник следует отрегулировать таким образом, чтобы он находился максимально близко к голове. По этой причине не рекомендуется использовать подушки, которые увеличивают расстояние между пассажиром и спинкой сиденья.
- Не эксплуатируйте автомобиль со снятыми или установленными задом наперед подголовниками, поскольку в случае аварии пассажиры могут получить серьезную травму. При надлежащей регулировке подголовники могут предотвратить получение серьезной травмы шеи.
- Не регулируйте положение подголовника сиденья водителя во время движения.

⚠ Предостережение

При отсутствии пассажиров на задних сиденьях установите подголовники в самое низкое положение. Подголовник заднего сиденья может ограничивать видимость.

Регулировка высоты вверх и вниз (второй и третий ряд сидений)

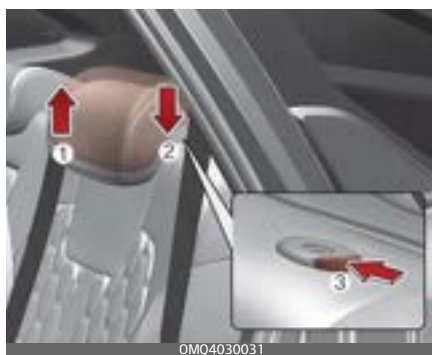

Чтобы поднять подголовник, вытяните его вверх до требуемого положения (1). Чтобы опустить подголовник, нажмите кнопку фиксатора (3) на опоре подголовника и, удерживая ее, опустите подголовник в требуемое положение (2).

Снятие (сиденье второго и третьего ряда)

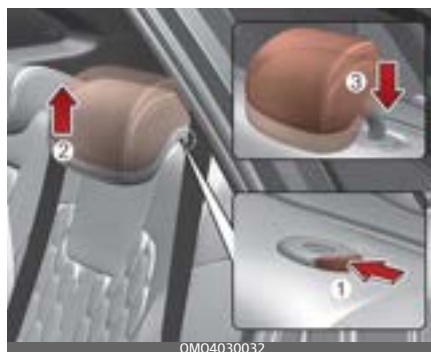

Чтобы снять подголовник, поднимите его как можно выше, а затем нажмите кнопку фиксатора (1), продолжая тянуть подголовник вверх (2).

Для установки подголовника на место нажмите кнопку фиксатора (1) и, удерживая ее, вставьте штанги подголовника (3) в отверстие. Затем отрегулируйте его на соответствующую высоту.

⚠ Предупреждение

Убедитесь, что после регулировки подголовник фиксируется в нужном положении и защищает человека на сиденье.

Подлокотник (при наличии)

Для использования подлокотника откиньте его вперед от спинки сиденья.

изменить положение подлокотника, потяните его назад.

Регулятор подлокотника (сиденье второго ряда в автомобиле, рассчитанном на 6 пассажиров) (при наличии)

Регулируемые подлокотники имеются на каждой стороне сиденья второго ряда. Чтобы использовать подлокотник, откиньте его вперед от спинки сиденья и расположите под необходимым углом. Чтобы

Ремень безопасности

Ремень безопасности рассчитан на охват тела по скелету: они должны низко лежать на тазе либо на тазе, грудной клетке и плечах.

Система ремней безопасности

⚠ Предупреждение

- Для обеспечения максимальной безопасности необходимо пользоваться ремнями безопасности при каждой поездке на автомобиле.
- Наибольшую эффективность ремни безопасности обеспечивают, если спинки сидений находятся в вертикальном положении.
- Детей возрастом 13 лет и младше следует перевозить на заднем сиденье, правильно пристегнув ремнями безопасности. Запрещено перевозить детей на переднем пассажирском сиденье. Если на переднее сиденье необходимо посадить ребенка старше 13 лет, следует правильно пристегнуть его и отодвинуть сиденье как можно дальше назад.
- Запрещено пропускать плечевой ремень безопасности под мышкой или за спиной. При неправильном размещении плечевой ремень безопасности может стать причиной тяжелых

травм при столкновении. Плечевой ремень безопасности должен проходить посреди плеча через ключицу.

- Не следует располагать под ремнем безопасности хрупкие предметы. При внезапной остановке или ударе ремень безопасности может повредить их.
- Следите, чтобы ремень безопасности не перекручивался. Перекрученный ремень безопасности не может выполнять свою функцию в полной мере. При столкновении такой ремень может врезаться в тело. Следите за тем, чтобы лента ремня была прямой и не перекручивалась.
- Будьте внимательны, чтобы не повредить ленту или крепления ремня. Если лента или крепление ремня повреждены, замените их.

⚠ Предупреждение

Ремень безопасности рассчитан на охват тела по скелету: он должен низко лежать на тазе либо на тазе, грудной клетке и плечах (в зависимости от конструкции ремня); следует избегать расположения поясной ветви ремня на животе. Чтобы ремни безопасности выполняли свое предназначение, их нужно регулировать так, чтобы они были затянуты как можно туже, но не доставляли неудобств.

Слабо затянутый ремень не может обеспечить соответствующей защиты.

Следите за тем, чтобы не загрязнять ленту ремня лаками, маслами, химическими веществами и в особенности аккумуляторной кислотой.

Очистку ремня нужно выполнять с помощью мягкого мыльного раствора. Если лента ремня истерта, загрязнена или повреждена, то ремень следует заменить. Если ремень использовался при сильном ударе, следует полностью заменить весь его узел, даже если на нем нет видимых повреждений. Не следует пользоваться ремнями с перекрученными ветвями. Каждый ремень безопасности предназначен для одного пассажира: опасно пристегивать ремень, перебросив его через ребенка, сидящего на коленях у пассажира.

- При пристегивании ремня безопасности следите за тем, чтобы не вставить замок в пряжку соседнего ремня. Это опасно, так как не обеспечивает надлежащей защиты с помощью ремня безопасности.
- Не следует отстегивать ремень безопасности, а также отстегивать и пристегивать его во время движения автомобиля. Это может привести к потере управления и созданию аварийной ситуации со смертельным исходом, серьезными травмами и повреждением имущества.
- Пристегивая ремень безопасности, следите за тем, чтобы он не проходил по твердым или хрупким предметам.
- Проверяйте, чтобы в пряжке не было посторонних предметов. Из-за них ремень может неправильно пристегнуться.

Предупреждение

- Пользователь не должен вносить в конструкцию ремней безопасности модификаций или доработок, вследствие которых приспособления для регулировки длины ремней перестают натягивать ремни или узел ремня безопасности невозможно отрегулировать, чтобы убрать провисание.

Сигнал о непристегнутом ремне безопасности



Сигнальная лампа и звуковая сигнализация непристегнутого ремня безопасности срабатывают в следующих условиях.

Ремень безопасности водительского сиденья

- В качестве напоминания для водителя индикатор ремня безопасности будет мигать в течение приблизительно 3~6 секунд независимо от того, пристегнут ремень или нет, после каждого переключения замка зажигания или кнопки «ENGINE START/STOP» (Запуск/остановка двигателя) в положение «ON» (Вкл.). Если ремень безопасности водителя не пристегнут, предупреждающая звуковая сигнализация будет звучать около 6 секунд, контрольная лампа может продолжать гореть до тех пор, пока не будет пристегнут ремень безопасности.
- Если вы начнете движение с непристегнутым ремнем безопасности или во время движения отстегнете ремень безопасности и скорость автомобиля будет менее 20 км/ч или автомобиль остановится, загорится сигнальная лампа. Если скорость достигает 20 км/ч и более, сигнальная лампа будет мигать, а звуковой сигнал будет звучать в течение примерно 100 секунд.
- Если отстегнуть ремень безопасности водителя во время движения со скоростью до 20 км/ч, загорится сигнальная лампа. Если скорость достигает 20 км/ч или более, сигнальная лампа будет мигать, а звуковой сигнал будет звучать в течение 100 секунд.

Непристегнутом ремне безопасности переднего пассажира

- Индикатор ремня безопасности загорается примерно на 3~6 секунд каждый раз при включении зажигания независимо от того, пристегнут ремень или нет. Если ремень безопасности пассажира не пристегнут, предупреждающая звуковая сигнализация будет продолжать гореть до тех пор, пока не будет пристегнут ремень безопасности пассажира.
- Если вы начнете движение с непристегнутым ремнем безопасности пассажира и скорость автомобиля будет менее 20 км/ч или автомобиль остановится, загорится сигнальная лампа. Если скорость достигает 20 км/ч и более, сигнальная лампа будет мигать, а звуковой сигнал будет звучать в течение примерно 100 секунд.
- Если отстегнуть ремень безопасности пассажира во время движения со скоростью до 20 км/ч, загорится сигнальная лампа. Если скорость достигает 20 км/ч или более, сигнальная лампа будет мигать, а звуковой сигнал будет звучать в течение 100 секунд.

⚠ Предупреждение

При движении с ремнем безопасности переднего сиденья, который находится в некорректном положении, возможна ошибка работы системы предупреждения о непристегнутых ремнях безопасности. Важно, чтобы водитель сообщил пассажиру правила посадки в автомобиль, которые приведены в данном руководстве.

*** Примечание**

- Световой индикатор непристегнутого ремня безопасности переднего пассажира находится на центральной приборной панели.
- Несмотря на то что переднее пассажирское сиденье свободно, индикатор ремня безопасности будет мигать или гореть в течение 6 секунд.
- Индикатор непристегнутого ремня безопасности также может сработать при размещении багажа.

Сигнал о непристегнутом ремне безопасности заднего пассажира (при наличии)

Сиденье второго ряда



* (1) Левая сторона, (2) центр, (3) правая сторона

Сиденье третьего ряда (при наличии)



* Сиденье второго ряда: (1) левое, (2) центральное, (3) правое

* Сиденье третьего ряда: (4) левое, (5) правое

Для Европы

- При каждом переключении замка зажигания в положение «ON» (Вкл.), независимо от того, пристегнут ремень или нет, приблизительно на 6 секунд загораются сигнальные лампы ремня безопасности пассажира заднего ряда, которые напоминают пассажирам заднего ряда о необходимости проверить ремень безопасности.
- Если вы начнете движение с непристегнутым ремнем безопасности либо во время движения отстегнете ремень безопасности и при этом скорость автомобиля будет меньше 20 км/ч, предупреждающий световой индикатор будет по-прежнему включен.

- Если вы начнете движение с непристегнутым ремнем безопасности либо во время движения отстегнете ремень безопасности и при этом скорость автомобиля будет больше 20 км/ч, то приблизительно в течение 35 секунд будет звучать звуковой сигнал непристегнутого ремня безопасности и будет мигать соответствующий предупреждающий световой индикатор.

Кроме Европы

- При каждом переключении замка зажигания в положение «ON» (Вкл.), независимо от того, пристегнут ремень или нет, приблизительно на 6 секунд загораются сигнальные лампы ремня безопасности пассажира заднего ряда, которые напоминают пассажирам заднего ряда о необходимости проверить ремень безопасности.
- Если вы начнете движение с непристегнутым ремнем безопасности, световой индикатор, предупреждающий о непристегнутом ремне, будет мигать в течение приблизительно 70 секунд.
- Если вы отстегнете ремень безопасности и при этом скорость автомобиля будет меньше 20 км/ч, световой индикатор, предупреждающий о непристегнутом ремне, будет мигать в течение приблизительно 70 секунд.
- Если вы отстегнете ремень безопасности и при этом скорость автомобиля будет больше 20 км/ч, то приблизительно в течение 35 секунд будет звучать звуковой сигнал непристегнутого ремня безопасности и будет мигать соответствующий предупреждающий световой индикатор.
- Если открыть или закрыть заднюю дверь при движении со скоростью меньше 10 км/ч, световой индикатор и звуковая сигнализация не будут работать, даже если скорость превысит 20 км/ч.

Ремень безопасности – 3-точечная система водителя с фиксатором блокировки в экстренных ситуациях

Пристегивание ремня безопасности:



- Чтобы пристегнуть ремень безопасности, вытяните его из вытягивающего устройства и вставьте металлический язычок (1) в пряжку (2). Когда язычок зафиксирован в пряжке, раздастся щелчок.

Ремень безопасности автоматически настраивается на правильную длину только после ручной регулировки его поясной части так, чтобы она плотно прилегала к бедрам. Если вы медленно и плавно наклонитесь вперед, ремень вытянется и не будет препятствовать движению. Тем не менее при резкой остановке или ударе ремень блокируется в зафиксированном положении. Его блокировка также происходит при

попытке наклониться вперед слишком быстро.

*** Примечание**

Если невозможно вытащить ремень безопасности из вытягивающего устройства, сильно потяните ремень и отпустите его. Тогда вы сможете плавно вытянуть ремень.

⚠ Предупреждение

Располагайте поясную часть ремня как можно ниже и плотнее на бедрах, но не на талии. Если поясной ремень расположен слишком высоко на талии, это может увеличить вероятность получения травм в случае столкновения. Обе руки не должны находиться под или над ремнем одновременно. Одна должна быть над ремнем, а другая под ним, как показано на рисунке. Никогда не проводите ремень безопасности под рукой возле двери.

Отстегивание ремня безопасности:

- Нажмите кнопку разблокировки (1) на замке.

После отстегивания ремень должен автоматически возвращаться в натяжитель.

Если этого не происходит, проверьте, не перекручен ли ремень, а затем повторите попытку.

Регулировка плечевого ремня по высоте

Вы можете отрегулировать высоту крепления плечевого ремня, выбрав одно из 4 положений для максимального комфорта и безопасности.



По высоте регулируемый ремень безопасности не должен быть слишком близко к шее. В этом случае эффективность защиты снизится. Плечевая часть ремня должна быть отрегулирована таким образом, чтобы он проходил через грудь и середину плеча на участке у двери и не поднимался на уровень шеи.

Чтобы отрегулировать высоту крепления ремня безопасности, поднимите или опустите регулятор высоты в подходящее положение.

- Чтобы поднять регулятор высоты, переместите его вверх (1).
- Чтобы опустить регулятор высоты, переместите его вниз (3), удерживая нажатой кнопку регулятора высоты (2).

Отпустите кнопку, чтобы зафиксировать крепление. Попробуйте сдвинуть регулятор высоты, чтобы убедиться в том, что он зафиксирован на месте.

Неправильно расположенный ремень безопасности может стать причиной серьезных травм в случае аварии.

⚠ Предупреждение

- Убедитесь, что плечевой ремень зафиксирован на соответствующей высоте. Плечевой ремень не должен проходить через шею или лицо.
- После аварии ремни безопасности могут быть повреждены, поэтому, если вы не замените их, они не смогут обеспечить защиту в случае другого столкновения, что приведет к травмам или смерти. Как можно скорее замените ремни безопасности после аварии.

⚠ Предостережение

НЕ складывайте левую часть спинки заднего сиденья, когда пристегнут ремень заднего центрального сиденья. ВСЕГДА ОТСТЕГИВАЙТЕ ремень безопасности заднего центрального сиденья, прежде чем складывать левую часть спинки заднего сиденья. Если пристегнут ремень безопасности для центрального пассажира заднего сиденья, когда сложена левая часть спинки заднего сиденья, это может привести к деформации и повреждению верхней

части спинки сиденья и отделки ремня безопасности, в результате чего спинка сиденья зафиксирется в сложенном положении.

Чтобы правильно пристегнуть ремень безопасности, необходимо зафиксировать его в пряжке на каждой подушке сиденья.



1. Пряжка ремня безопасности правого заднего сиденья
2. Пряжка ремня безопасности центрального заднего сиденья
3. Пряжка ремня безопасности левого заднего сиденья

⚠ Предупреждение

Перед тем, как пристегнуть задние ремни безопасности, убедитесь, что пряжка ремня соответствует замку. Попытка принудительно пристегнуть левый или правый ремень безопасности в замок центрального сиденья может привести к ненадлежащей фиксации и неспособности защитить вас при аварии.

При использовании ремня безопасности пассажирами, находящимися на центральном заднем сиденье, необходимо использовать пряжку с маркировкой «CENTER» (Центральный).

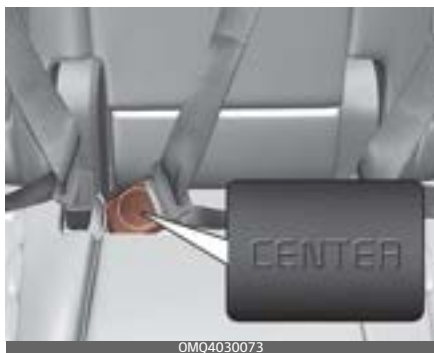

OMQ4030073

⚠ Предостережение

Не следует пытаться пристегнуть ремень безопасности левого или правого сиденья к пряжке центрального сиденья.

Необходимо убедиться, что ремень безопасности центрального

заднего сиденья зафиксирован в пряжке центрального сиденья.

В противном случае неправильно пристегнутый ремень безопасности не сможет обеспечить защиту.

Укладка заднего ремня безопасности

Пряжки заднего ремня безопасности могут быть размещены в кармане между спинкой и подушкой заднего сиденья, когда они не используются.

Сиденье второго ряда



OMQ4030071

Сиденье третьего ряда

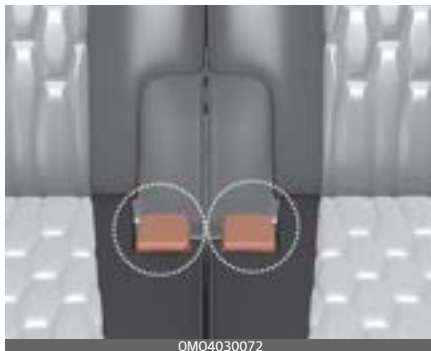

OMQ4030072

1. Протяните ленту ремня безопасности через зажим ремня безопасности заднего сиденья. Это предотвратит защемление ремней за сиденьями или под ними.
2. После установки затяните ленту ремня, потянув ее вверх.

⚠ Предостережение

При вытягивании ремня безопасности, чтобы затем его пристегнуть, следует его медленно вытягивать из направляющей, чтобы направляющая ремня безопасности не выскочила из отделки.

Отстегивание ремня безопасности:



- Чтобы отстегнуть ремень безопасности, нажмите кнопку разблокировки (1) на пряжке. После отстегивания ремень должен автоматически возвращаться в натяжитель. Если этого не происходит, проверьте, не перекручен ли ремень, а затем повторите попытку.

Ремень безопасности с преднатяжителем



Автомобиль оснащен ремнями безопасности водителя и переднего пассажира с преднатяжителями.

Преднатяжитель служит для плотного притягивания поясного ремня безопасности к телу человека в случае лобового столкновения.

Преднатяжители ремней безопасности срабатывают в случае достаточно сильного столкновения.

Если автомобиль резко останавливается или пассажир слишком быстро наклоняется вперед, вытягивающее устройство ремня безопасности блокируется в одном положении. Преднатяжитель срабатывает в определенных условиях при лобовом столкновении и туго затягивает ремень безопасности на теле человека.

Если при срабатывании преднатяжителя система определяет чрезмерное натяжение ремня

безопасности водителя или пассажира, то ограничитель нагрузки, который находится в преднатяжителе на втягивающем устройстве, немного ослабляет натяжение соответствующего ремня (при наличии).

⚠ Предупреждение

Из соображений безопасности следите за тем, чтобы лента ремня не была ослаблена или перекручена и сохраняйте правильное положение на сиденье.

* Примечание

Если автомобиль оснащен боковой подушкой или шторкой безопасности, преднатяжитель срабатывает не только при лобовом столкновении, но и при боковом столкновении.

Ниже представлены основные компоненты системы преднатяжителей ремней безопасности. Местоположение компонентов показано на иллюстрации.



1. Сигнальная лампа подушки безопасности системы SRS.
2. Преднатяжитель на втягивающем устройстве переднего кресла в сборе.
3. Модуль управления системой SRS

⚠ Предупреждение

Ремень безопасности с преднатяжителем обеспечивает максимальный уровень безопасности при соблюдении следующих условий.

1. Ремень безопасности должен правильно работать и должным образом отрегулирован. Необходимо прочесть и соблюдать все важные рекомендации и указания по мерам предосторожности, касающиеся систем безопасности водителя и пассажиров (включая

ремни и подушки безопасности), которые приводятся в данном руководстве.

2. Водитель должен следить за тем, чтобы он сам и его пассажиры правильно пристегивали ремни безопасности.

* Примечание

- При срабатывании преднатяжителей ремней безопасности может послышаться громкий шум, а в салоне может появиться мелкая пыль, похожая на дым. Это нормальные рабочие явления, которые не представляют опасности.
- Несмотря на безвредность, мелкая пыль может вызвать раздражение кожи; ее также не следует вдыхать в течение длительного времени. После аварии, в результате которой произошла активизация преднатяжителей ремней безопасности, следует тщательно вымыть подвергнувшиеся воздействию пыли участки кожи.
- Так как датчик, отвечающий за срабатывание подушки безопасности системы SRS, соединен с ремнем безопасности, оснащенным преднатяжителем, сигнальная лампа подушки безопасности системы SRS на приборной панели включается после перемещения замка зажигания или

кнопки «ENGINE START/STOP» (запуска/остановки двигателя) в положение «ON» (Вкл.) и выключается приблизительно через 3–6 секунд.

⚠ Предостережение

Если преднатяжитель ремня безопасности работает неправильно, то сигнальная лампа подушки безопасности системы SRS загорается даже в том случае, если сама подушка исправна. Так как датчик, отвечающий за срабатывание подушки безопасности системы SRS, соединен с ремнем безопасности, оснащенным преднатяжителем, сигнальная лампа подушки безопасности системы SRS на приборной панели включается после перемещения замка зажигания или кнопки «ENGINE START/STOP» (запуска/остановки двигателя) в положение «ON» (Вкл.) и выключается приблизительно через 3–6 секунд. Kia рекомендует проконсультироваться с официальным дилером Kia или партнерской сервисной компанией.

⚠ Предупреждение

- Преднатяжители предназначены только для однократного срабатывания. Сработавшие преднатяжители ремней безопасности подлежат замене. Все ремни безопасности любого типа подлежат замене после использования при столкновении.
- При срабатывании механизмы системы преднатяжителей ремней безопасности нагреваются. Не касайтесь элементов системы преднатяжителей ремней безопасности в течение нескольких минут после срабатывания.
- Не пытайтесь самостоятельно проверить или заменить преднатяжители ремней безопасности. Следует проверить систему в специализированной мастерской. Kia рекомендует проконсультироваться с официальным дилером Kia или партнерской сервисной компанией.
- Не пытайтесь производить обслуживание или ремонт системы преднатяжителей ремней безопасности ни в каком виде.
- При неправильном обращении с элементами системы преднатяжителей ремней безопасности, а также при несоблюдении предупреждений, запрещающих ударять, модифицировать, осматривать, заменять, обслужи-
вать или ремонтировать элементы системы преднатяжителей ремней безопасности, возможно неправильное функционирование или непреднамеренное срабатывание с причинением тяжелых травм.
- В движущемся автомобиле водитель и все пассажиры должны быть пристегнуты ремнями безопасности.
- Если автомобиль или преднатяжитель ремня безопасности подлежат утилизации, обратитесь в специализированную мастерскую. Kia рекомендует проконсультироваться с официальным дилером Kia или партнерской сервисной компанией.
- Кузовные работы на передней части автомобиля могут стать причиной повреждения системы преднатяжителей ремней безопасности. Таким образом, следует пройти обслуживание в специализированной мастерской. Kia рекомендует проконсультироваться с официальным дилером Kia или партнерской сервисной компанией.

Меры предосторожности при обращении с ремнем безопасности

Предупреждение

Все люди, находящиеся в автомобиле, все время должны быть пристегнуты ремнями безопасности. Ремни безопасности и детские автокресла снижают риск серьезных или смертельных травм для всех людей, находящихся в автомобиле, в случае столкновения или внезапной остановки. Без ремня безопасности водитель и пассажиры могут сдвинуться слишком близко к срабатывающей подушке безопасности, удариться о конструктивный элемент салона или быть выброшенными из автомобиля. Правильно используемые ремни безопасности значительно уменьшают эти риски.

Всегда соблюдайте меры предосторожности, которые приводятся в данном руководстве в отношении ремней безопасности, подушек безопасности и положения на сиденье.

Младенец или маленький ребенок

Вам необходимо ознакомиться с принятыми в вашей стране требованиями. Детские автокресла должны быть установлены и надлежащим образом закреплены на заднем сидении.

Более подробная информация об использовании детских кресел приведена в пункте "Детская удерживающая система (ДУС)" на странице 3-45.

Предупреждение

Каждый пассажир автомобиля, включая младенцев и детей, должны быть пристегнуты ремнями безопасности. Никогда не держите ребенка на руках или коленях во время движения автомобиля. Неконтролируемые силы, возникающие во время столкновения, вырвут ребенка из ваших рук и отбросят его внутрь салона автомобиля. Всегда используйте специальное детское автокресло, соответствующее росту и весу ребенка.

* Примечание

Маленькие дети лучше всего защищены в случае аварии, если они правильно пристегнуты в расположенном на заднем сиденье специальном детском автокресле, соответствующем стандартам безопасности вашей страны. Перед покупкой любого детского автокресла убедитесь в том, что оно имеет маркировку, подтверждающую его соответствие стандартам безопасности вашей страны. Детское автокресло должно соответствовать росту и весу ребенка. Проверьте эту информацию в этикетке на детском кресле. См. раздел "Детская удерживающая система (ДУС)" на странице 3-45.

Дети старшего возраста

Дети, которые не помещаются в детское автокресло, должны располагаться на заднем сиденье и быть пристегнуты поясными/плечевыми ремнями безопасности. Поясная часть ремня должна быть пристегнута и затянута на бедрах как можно ниже. Периодически проверяйте правильность подгонки ремня. Езжание ребенка может нарушить регулировку ремня безопасности. В случае аварии дети будут в наибольшей безопасности, если они правильно пристегнуты на заднем сиденье автомобиля.

Если ребенок старшего возраста (более 13 лет) должен сидеть на переднем сиденье, необходимо надежно пристегнуть его с помощью поясного/плечевого ремня и переместить сиденье в крайнее заднее положение. Дети в возрасте до 13 лет должны быть надежно пристегнуты на заднем сиденье. НИКОГДА не размещайте ребенка в возрасте до 13 лет на переднем сиденье. НИКОГДА не ставьте детское автокресло, направленное против хода автомобиля, на переднем сиденье.

Если плечевая часть ремня слегка касается шеи или лица ребенка, попробуйте поместить его ближе к центру автомобиля. Если плечевой ремень по-прежнему касается лица или шеи ребенка, его нужно усадить в детское автокресло.

⚠ Предупреждение

Плечевые ремни безопасности для маленьких детей

- Никогда не допускайте контакта шеи или лица ребенка с плечевым ремнем безопасности, когда автомобиль находится в движении.
- Если ремень на ребенке неправильно закреплен и отрегулирован, существует риск получения серьезной травмы или смерти.

Беременная женщина

Для того чтобы снизить вероятность травмирования в случае аварии, беременным женщинам рекомендуется пользоваться ремнем безопасности. При использовании ремня безопасности его поясную ветвь следует разместить как можно ниже на бедрах и плотно подтянуть (не следует располагать поясную ветвь ремня на животе). За более точными рекомендациями обращайтесь к врачу.

⚠ Предупреждение

Беременная женщина

Беременная женщина ни в коем случае не должна размещать поясную ветвь ремня безопасности на животе, где находится плод, или выше живота, так как в этом положении в случае аварии ремень может причинить вред плоду.

Перевозка пострадавшего

Во время транспортировки пострадавшего следует использовать ремень безопасности. Если необходимо, следует проконсультироваться с врачом.

Один ремень для одного человека

Запрещается пристегивать двух человек (включая ребенка) одним ремнем. При этом увеличивается вероятность получения серьезных травм в случае аварии.

Не ложитесь

Для уменьшения возможности травмирования в случае аварии и достижения максимальной эффективности системы безопасности, все пассажиры должны сидеть, а передние сиденья должны находиться в вертикальном положении во время движения автомобиля. Ремень безопасности не может обеспечить надлежащую защиту, если человек лежит на заднем сиденье, или если переднее сиденье находится в откинутаом положении.

⚠ Предупреждение

Движение автомобиля с откинутой спинкой сиденья увеличивает вероятность серьезных или смертельных травм в случае столкновения или внезапной остановки. Эффективность системы безопасности (ремни безопасности и подушки безопасности) значительно ухудшается при откидывании сиденья. Ремни безопасности должны быть натянуты на бедрах и груди, чтобы работать должным

образом. Чем более спинка сиденья наклонена назад, тем больше шансов, что бедра пассажира выскользнут из-под ремня безопасности, что приведет к серьезным внутренним повреждениям или шея пассажира ударится о плечевой ремень. Водители и пассажиры всегда должны сидеть на своих местах на полную глубину сиденья с правильно пристегнутыми ремнями безопасности, при этом спинка сиденья должны находиться в вертикальном положении.

Уход за ремнями безопасности

Запрещается разбирать систему ремней безопасности и вносить в нее изменения. Кроме того, соблюдайте осторожность, чтобы не повредить ремни безопасности и крепежные приспособления петлями сидений, дверьми и другими способами.

Предупреждение

- При возврате спинки заднего сиденья в вертикальное положение после складывания следите за тем, чтобы не повредить ленту или пряжку ремня безопасности. Следите, чтобы лента или пряжка ремня не были зажаты задним сиденьем. Ремень безопасности с поврежденной лентой или пряжкой потеряет свою прочность и

может не сработать во время аварии или при внезапной остановке, что может привести к серьезной травме. В случае повреждения ленты или пряжки ремня безопасности немедленно замените их.

- В закрытом автомобиле, оставленном на солнце, ремни безопасности могут сильно нагреться. При контакте с ними дети и несовершеннолетние могут получить ожоги.

Периодический осмотр

Все ремни безопасности рекомендуется периодически осматривать на предмет износа или повреждений любого рода. Все поврежденные части необходимо безотлагательно заменить.

Ремни должны быть чистыми и сухими

Ремни безопасности должны содержаться чистыми и сухими. При загрязнении ремней их можно очистить слабым мыльным раствором и теплой водой. Отбеливатель, краска, сильные моющие средства или абразивы не должны использоваться, потому что они могут повредить и ослабить ткань.

Время замены ремней безопасности

Если автомобиль попал в аварию, весь узел использовавшегося ремня безопасности необходимо полностью заменить. Это должно быть сделано, даже если не заметно никаких повреждений. В этом случае следует заменить систему в специализированной мастерской. Kia рекомендует проконсультироваться с официальным дилером Kia или партнерской сервисной компанией.

Детская удерживающая система (ДУС)

Наша рекомендация: всегда перевозите детей на заднем сиденье

⚠ Предупреждение

Дети в автомобиле должны быть правильно пристегнуты. Детей всех возрастов безопаснее всего перевозить на заднем сиденье. Ни при каких обстоятельствах не устанавливайте детское автокресло на переднее пассажирское сиденье, если не отключена подушка безопасности.

Дети до 13 лет в автомобиле должны располагаться на заднем сиденье и быть правильно пристегнуты, чтобы свести к минимуму риск травм при аварии, внезапной остановке или резком маневре.

Согласно статистике аварий, дети находятся в большей безопасности, когда должным образом пристегнуты на задних сиденьях, чем когда находятся на переднем сиденье. Если ребенок слишком большой для использования детской удерживающей системы, должны использоваться штатные ремни безопасности.

В большинстве стран действуют нормы, требующие перевозить

детей в одобренных детских автокреслах.

Предписываемые законом возраст или вес/рост ребенка, при достижении которых вместо детских удерживающих систем могут использоваться ремни безопасности, в различных странах могут отличаться, поэтому следует знать об определенных требованиях в конкретной стране.

Детские удерживающие системы должны надлежащим образом размещаться и устанавливаться на сиденье. Следует использовать имеющиеся в продаже детские автокресла, соответствующие требованиям, принятым в вашей стране.

Детская удерживающая система (ДУС)

Младенцы и маленькие дети должны быть пристегнуты в соответствующих детских удерживающих системах, установленных лицом по направлению или против направления движения на сиденье автомобиля. Ознакомьтесь с инструкциями по установке и использованию детских автокресел, которые предоставляются изготовителем, и следуйте им.

⚠ Предупреждение

- Соблюдайте инструкции производителя детского автокресла касательно его установки и использования.
- Ребенок в детском автокресле должен быть правильно пристегнут.
- Не следует использовать детскую кроватку или автокресло, которые крепятся на сиденье с помощью крючков: такая система крепления не обеспечивает достаточной защиты при аварии.
- После аварии следует проверить систему в специализированной мастерской. Kia рекомендует обратиться к официальному дилеру Kia или партнерской сервисной компании.

Выбор детской удерживающей системы

При выборе детской удерживающей системы для ребенка всегда:

- Убедитесь в том, что детское автокресло имеет маркировку, подтверждающую его соответствие стандартам безопасности вашей страны.

Детское автокресло может устанавливаться в автомобиль, только если оно сертифицировано в соответствии с требованиями ECE-R44 или ECE-R129.

- Выбирайте детского автокресла, исходя из роста и веса вашего ребенка. Как правило вся необходимая информация или инструкции к применению приведены на заводской этикетке.
- Выбирайте детское автокресло, которое идеально подходит для положения сиденья автомобиля, на котором оно будет установлено.

Чтобы узнать о пригодности детских автокресел для установки на сиденья, см. "Пригодность каждого посадочного места для размещения детских автокресел, крепящихся ремнями безопасности и с помощью системы ISOFIX в соответствии с нормами ООН (Информация для владельцев автомобилей и производителей детских автокресел)" на странице 3–56.

- Ознакомьтесь с инструкциями по установке и использованию детских автокресел, которые предоставляются изготовителем, и следуйте им.

Типы детских автокресел

Существует три основных типа детских автокресел:

- кресла, устанавливаемые против направления движения
- кресла, устанавливаемые по направлению движения
- Дополнительные подушки

Они разделяются на категории согласно возрасту, росту и весу ребенка.

Детское автокресло с ориентацией против хода движения



Детская удерживающая система с расположением против хода движения обеспечивает удерживание с помощью поверхности, на которую опирается спина ребенка. Система ремней удерживает ребенка на месте, а во время дорожно-транспортного происшествия удерживает его в детской удерживающей системе, снижая нагрузку на хрупкую шею и позвоночник.

Дети в возрасте до одного года должны находиться только в детской удерживающей системе с расположением против хода движения. Существует множество видов детских удерживающих систем с расположением против хода движения. Детские удерживающие системы для младенцев должны располагаться только против хода движения. Детские автокресла-трансформеры и детские автокресла «3 в 1», как правило, имеют более высокие ограничения по росту и весу для ориентации против хода движения, что позволяет перевозить ребенка с ориентацией против хода движения в течение более длительного времени.

Детское автокресло с ориентацией против хода движения следует использовать до тех пор, пока рост и вес ребенка не достигли ограничений, установленных производителем детского автокресла.

Детское автокресло с ориентацией по ходу движения



Детское автокресло с ориентацией по ходу движения обеспечивает фиксацию ребенка с помощью ремней. Перевозить ребенка в детском автокресле с ориентацией по ходу движения, снабженном ремнями, следует до тех пор, пока рост и вес ребенка не достигли ограничений, установленных производителем детского автокресла.

Когда ребенок вырастает из детского автокресла с ориентацией по ходу движения, его следует перевозить на дополнительной подушке.

Дополнительные подушки

Дополнительная подушка — это детская удерживающая система, предназначенная для лучшей пригонки системы ремней безопасности. При использовании дополнительной подушки ремни безопасности располагаются пра-

вильно, прилегая к самым крепким участкам тела ребенка. Детей следует перевозить на дополнительной подушке до тех пор, пока они не вырастут достаточно для того, чтобы система ремней безопасности располагалась правильно.

При правильно закрепленном ремне безопасности поясной ремень должен удобно располагаться на верхней части бедер, а не на животе. Плечевой ремень безопасности должен удобно проходить через плечо и грудную клетку, а не через шею или лицо. Дети до 13 лет в автомобиле должны быть правильно зафиксированы, чтобы свести к минимуму риск травм при аварии, внезапной остановке или резком маневре.

Установка детского автокресла

Предупреждение

Перед установкой детского автокресла всегда выполняйте следующие действия:

ознакомьтесь с инструкциями по установке и использованию детского автокресла, которые предоставляются производителем, и следуйте им.

Несоблюдение каких-либо инструкций или предупреждений может увеличить риск получения СЕРЬЕЗНОЙ ТРАВМЫ или СМЕРТЕЛЬНОГО ИСХОДА в случае аварии.

Предупреждение

Если подголовник сиденья мешает правильной установке детского автокресла, необходимо отрегулировать или полностью снять подголовник этого сиденья.

После выбора подходящего вашему ребенку детского автокресла и его размещения на сиденье необходимо выполнить три действия для его надлежащей установки:

- **Надежно закрепите детское автокресло на сиденье автомобиля.** Все детские автокресла крепятся к сиденью автомобиля с помощью поясного ремня безопасности или части поясного/плечевого ремня безопасности, якорного крепления ISOFIX и (или) опорной ноги.
- **Убедитесь, что детское автокресло надежно закреплено.** После установки детской удерживающей системы следует попытаться наклонить ее вперед и из стороны в сторону, чтобы проверить надежность ее крепления. Крепление детской удерживающей системы с помощью ремня безопасности должно быть как можно более тугим. Тем не менее возможно незначительное движение в стороны. При установке детского автокресла отрегулируйте сиденье автомобиля и спинку сиденья (подъем и (или) расстояние смещения вперед-назад) так, чтобы ребенок мог удобно разместиться в детском автокресле.

- **Зафиксируйте ребенка в детском автокресле.** Убедитесь, что ребенок надежно пристегнут в детском автокресле в соответствии с инструкциями его производителя.

Предостережение

Во время стоянки в закрытом автомобиле детское автокресло может сильно нагреваться. Чтобы избежать ожогов, проверяйте температуру поверхности сиденья и пряжек, прежде чем посадить ребенка в детское автокресло.

Анкерное крепление и верхний ремень ISOFIX (система крепления ISOFIX) для детей (при наличии)

Крепления ISOFIX обеспечивают фиксацию детской удерживающей системы во время поездки и в случае аварии. Система спроектирована так, чтобы максимально упростить процесс установки и снизить вероятность его неправильного выполнения. Системой ISOFIX используются предусмотренные на автомобиле крепления и приспособления детской удерживающей системы. Система ISOFIX позволяет отказаться от использования ремней безопасности для крепления детской удерживающей системы к задним сиденьям.

Анкерные крепления ISOFIX представляют собой металлические петли, встроенные в кузов автомобиля. Предусмотрено два нижних крепления для каждого места установки ISOFIX, которые предназначены для нижних деталей крепления детской удерживающей системы.

Для использования системы ISOFIX автомобиля необходимо приобрести детскую удерживающую систему с креплениями ISOFIX.

Производитель детского кресла предоставит инструкции, как

использовать детское кресло с фиксаторами, подходящими для якорных креплений ISOFIX.

Якорные крепления ISOFIX имеются для левого и правого бокового места на заднем сиденье. Местоположение компонентов показано на иллюстрации.



⚠ Предупреждение

Не пытайтесь устанавливать детское кресло с использованием якорных креплений ISOFIX в центральном месте на заднем сиденье. Оно не оборудовано анкерными креплениями ISOFIX. Использование якорных креплений для установки детского кресла в центральном месте на заднем сиденье может привести к повреждению якорных креплений.



1. Индикатор положения якорных креплений «ISOFIX»
2. Якорное крепление «ISOFIX»

Якорные крепления «ISOFIX» расположены между подушкой и спинкой задних сидений (крайние сиденья слева и справа) и отмечены соответствующими символами.

Закрепление детского автокресла с помощью системы «ISOFIX» (при наличии)

Чтобы установить детское автокресло стандарта ISOFIX на любом из задних боковых сидений, выполните следующие действия:

1. Извлеките пряжку ремня безопасности из креплений ISOFIX.
2. Уберите все предметы, которые могут мешать подсоединению детской удерживающей системы к анкерным креплениям ISOFIX.
3. Установите детское автокресло на сиденье автомобиля и зафиксируйте его в якорных креплении

- ниях ISOFIX в соответствии с инструкциями производителя автокресла.
4. Для правильной установки и фиксации креплений ISOFIX на детском автокресле в якорных креплениях ISOFIX необходимо строго следовать инструкциям производителя автокресла.

⚠ Предупреждение

При использовании системы ISOFIX соблюдайте следующие меры предосторожности:

- Прочитать прилагаемые к детской удерживающей системой инструкции по установке.
- Ребенок может достать и схватить не втянутые ремни безопасности, поэтому следует застегнуть все неиспользуемые ремни безопасности и втянуть лямки ремней безопасности позади ребенка. Ребенок может задохнуться, если плечевая лямка обернется вокруг его шеи и ремень безопасности натянется.
- ЗАПРЕЩАЕТСЯ присоединять несколько детских удерживающих систем к одному анкерному креплению. Это может привести к ослаблению или поломке якорного крепления.
- После дорожно-транспортного происшествия всегда проверьте состояние системы

ISOFIX(i-Size) у своего дилера. В результате аварии система ISOFIX может быть повреждена и не будет обеспечивать надлежащее крепление детского автокресла.

Закрепление детского автокресла с помощью системы якорных ремней (при наличии)



Петли фиксаторов детского автокресла расположены на спинке сиденья.



1. Перебросьте ремень детского автокресла через спинку сиденья.

Если автомобиль укомплектован регулируемыми подголовниками, проденьте якорный ремень под подголовником между его стоек. В противном случае перебросьте ремень через верхнюю часть спинки сиденья.

2. Подсоедините якорный ремень к якорному креплению, затем затяните якорный ремень в соответствии с инструкциями производителя детского сиденья, чтобы прикрепить детское сиденье к сиденью автомобиля.

⚠ Предупреждение

При установке якорного ремня соблюдайте следующие меры предосторожности:

- Прочитать прилагаемые к детской удерживающей системой инструкции по установке.
- ЗАПРЕЩАЕТСЯ присоединять несколько детских удерживающих систем к одному анкерному креплению ISOFIX для верхнего ремня. Это может стать причиной ослабления или поломки анкерного крепления или крюка ремня.
- Запрещается крепить верхний ремень к другим анкерным креплениям, кроме специально предназначенного. При ненадлежащем креплении ремень может не обеспечивать надежной фиксации.

- Крепления детского автокресла рассчитаны только на нагрузки, возникающие при правильной установке автокресла. Ни при каких обстоятельствах не допускается их использование для крепления штатных ремней безопасности или для фиксации других предметов или оборудования в автомобиле.

Крепление детского автокресла с использованием поясного/плечевого ремня безопасности

Если не используется система ISOFIX, то все детские кресла необходимо прикрепить к заднему сиденью с помощью поясного/плечевого ремня безопасности.



Для установки детского автокресла на заднем сидении выполните следующие действия:

1. Установите детское автокресло на заднее сиденье и протяните поясной/плечевой ремень вокруг автокресла или через него,

соблюдая указания производителя автокресла.

Убедитесь, что лента ремня безопасности не перекручена.

2. Закрепите защелку поясного/плечевого ремня в пряжке. Должен раздаться отчетливый щелчок. Расположите кнопку фиксатора таким образом, чтобы обеспечить к ней беспрепятственный доступ в случае чрезвычайной ситуации.



3. По возможности натяните ремень, нажав на детское автокресло и одновременно направляя плечевой ремень безопасности во втягивающее устройство.
4. Попробуйте сдвинуть детскую удерживающую систему в разные стороны, чтобы убедиться в надежности ее крепления ремнем безопасности.



Если производитель детского автокресла рекомендует использовать якорный ремень с поясным/плечевым ремнем безопасности, см. раздел Закрепление детского автокресла с помощью системы якорных ремней (при наличии).

Чтобы снять детское автокресло, нажмите кнопку на пряжке, а затем вытащите ремень безопасности из детского кресла, дав ему полностью втянуться.

Пригодность каждого посадочного места для размещения детских автокресел, крепящихся ремнями безопасности и с помощью системы ISOFIX в соответствии с нормами ООН (Информация для владельцев автомобилей и производителей детских автокресел)

- Да: подходит для установки ДУС указанной категории
- Нет — не подходит для указанной категории детских автокресел
- «?»: не применимо
- Таблица приведена для автомобилей с расположением руля с левой стороны. За исключением переднего пассажирского сиденья, данные в таблице действительны для автомобилей с правосторонним управлением.
Для автомобилей с расположением руля с правой стороны используйте информацию для пассажирского места номер 3.

F: по ходу движения

R: против хода движения

Категории детских автокресел		Позиции сидений									
		1	2	3		4	5	6	7	8	9
				Подушка безопасности вкл.	Подушка безопасности выкл.						
Универсальные детские автокресла, крепящиеся ремнями безопасности	Все весовые категории	-	-	Нет	Да* ¹ (F, R)	Да* ² (F, R)	Да (F, R)	Да* ² (F, R)	Да* ^{3*4} (F, R)	-	Да* ^{3*4} (F, R)
Детские автокресла стандарта i-size	ISOFIX CRF: F2, F2X, R1, R2	-	-	Нет	Нет	Да (F, R)	Нет	Да (F, R)	Нет	-	Нет
Переносная детская кроватка (детское автокресло с креплением ISOFIX, устанавливаемое поперечно)	ISOFIX CRF: L1, L2	-	-	Нет	Нет	Нет	Нет	Нет	Нет	-	Нет
Автокресла ISOFIX для младенцев* (*: детские автокресла ISOFIX)	ISOFIX CRF: R1	-	-	Нет	Нет	Да (R)	Нет	Да (R)	Да* ³ (R)	-	Да* ³ (R)
Автокресла ISOFIX для детей ясельного возраста — маленькие	ISOFIX CRF: F2, F2X, R2, R2X	-	-	Нет	Нет	Да (F, R)	Нет	Да (F, R)	Да* ⁵ (F, R)	-	Да* ⁵ (F, R)

Категории детских автокресел		Позиции сидений									
		1	2	3		4	5	6	7	8	9
				Подушка безопасности вкл.	Подушка безопасности выкл.						
Автокресла ISOFIX для детей ясельноговозраста — большие* (*: не дополнительные подушки)	ISOFIX CRF: F3, R3	-	-	Нет	Нет	Да (F, R)	Нет	Да (F, R)	Да (F)	-	Да (F)
Дополнительная подушка — узкая	ISO CRF: B2	-	-	Нет	Нет	Да	Нет	Да	Да	-	Да
Дополнительная подушка — полноразмерная	ISO CRF: B3	-	-	Нет	Нет	Да	Нет	Да	Да	-	Да

3

* 1. Для установки универсального автокресла спинка пассажирского сиденья первогоряда должна быть поднята вертикально

*2. Для установки универсального автокресла спинка сиденья второгоряда должна быть поднята вертикально

*3. Никогда не устанавливайте автокресло с опорной ногой на сиденье третьего ряда

*4. Для установки автокресла сиденье второгоряда должно быть максимально выдвинуто вперед

*5. Запрещено устанавливать кресло R2X втретьем ряду

Номер сиденья	Позиция в автомобиле	Позиции сидений
1	Переднее левое	
2	Переднее центральное	
3	Переднее правое	
4	Левое второго ряда	
5	Центральное второго ряда	
6	Правое 2-го ряда	
7	Левое 3-го ряда	
8	Центральное третьего ряда	
9	Правое 3-го ряда	

* Если подголовник сиденья мешает правильной установке детского автокресла, необходимо отрегулировать или полностью снять подголовник этого сиденья.

* Ни при каких обстоятельствах не устанавливайте детское автокресло на переднее пассажирское сиденье, если не отключена подушка безопасности.

* Сиденья третьего ряда имеются в шести- и семиместных автомобилях

Рекомендуемое автокресло для автомобиля в соответствии с нормами ООН

Весовая категория	Наименование	Производитель	Тип крепления	ECE №. разрешения
Категория 0-1	BABY-SAFE 2 i-SIZE a BABY-SAFE i-SIZE BASE	Britax Romer	Кресло ISOFIX с опорной ногой, устанавливаемое против направления движения	R129 - E1 - 000008
Категория 1	Детское автокресло Duo Plus	Britax Romer	ISOFIX и верхний ремень	R44 - E1 - 04301133
Категория 2	KidFix2 R	Britax Romer	ISOFIX и ремень безопасности, с использованием поясного ремня безопасности CRS	E1 — 04301304
Группа 3	Dream	Nania/OSANN	Ремень безопасности	E2 — 0403011

Информация о производителях детских автокресел

Britax Römer <http://www.britax.com>

Osann: www.osann.de

Подушка безопасности — система пассивной безопасности

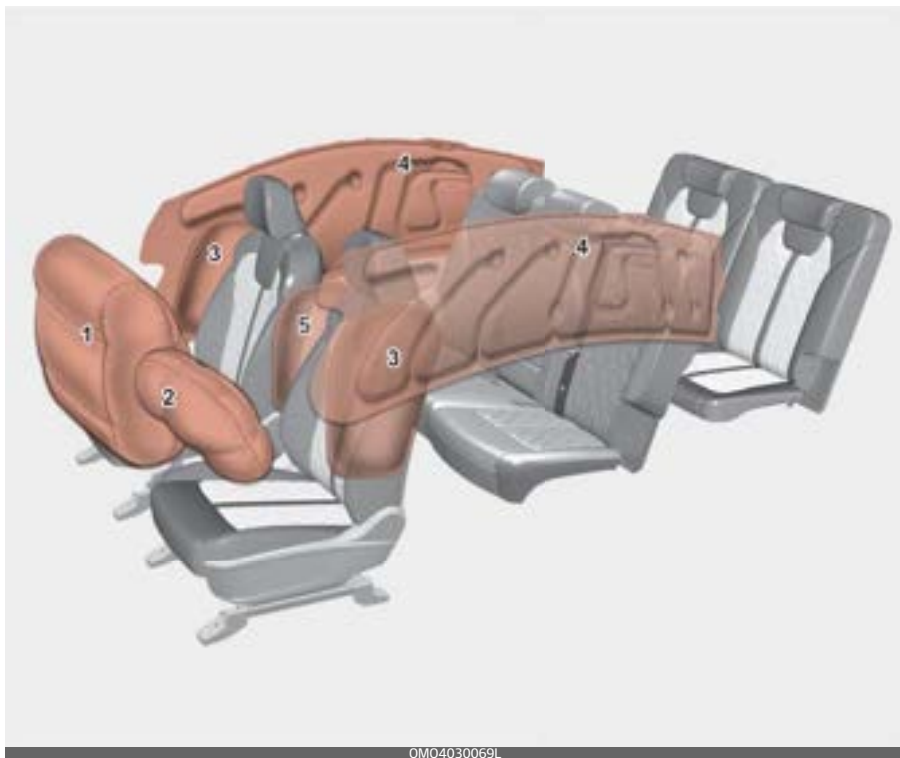

ваться от изображенных на рисунке.

1. Фронтальная подушка безопасности пассажира
2. Фронтальная подушка безопасности водителя
3. Боковая подушка безопасности*
4. Боковая шторка безопасности*
5. Центральная подушка безопасности водителя*

* Фактические подушки безопасности в автомобиле могут отли-

6. Переключатель «ON/OFF» (Вкл./выкл.) передней подушки безопасности пассажира*

* : при наличии

⚠ Предупреждение

- Даже если автомобиль оснащен подушками безопасности, водитель и пассажиры должны всегда пристегиваться ремнями безопасности, которые снижают риск получения и тяжесть травм в случае столкновения или в большинстве случаев опрокидывания автомобиля.
- Система пассивной безопасности и натяжители ремня безопасности содержат взрывчатые химические вещества.

Перед очисткой автомобиля необходимо снять систему пассивной безопасности и натяжители, в противном случае это может привести к возникновению пожара. Перед утилизацией автомобиля следует обратиться в специализированную мастерскую. Kia рекомендует проконсультироваться с официальным дилером Kia или партнерской сервисной компанией.

- Храните детали и проводку системы пассивной безопасности в сухом месте. Под воздействием воды или другой жидкости они могут прийти в негодность и привести к пожару или серьезным травмам.

Принцип действия подушки безопасности

- Подушки безопасности активируются (при необходимости могут надуваться) только при включенном замке зажигания или переключении кнопки «ENGINE START/STOP» (Запуск/остановка двигателя) в положение «ON» (Вкл.), по истечению 3 минут после выключения зажигания.
- Подушки безопасности незамедлительно надуваются в случае сильного фронтального или бокового столкновения (если автомобиль оснащен боковой подушкой или шторкой безопасности) с целью уберечь находящихся в салоне людей от серьезных травм.

*** Примечание****При наличии датчика опрокидывания**

Подушки безопасности также незамедлительно надуваются в случае опрокидывания (если автомобиль оснащен боковой подушкой или шторкой безопасности) с целью уберечь находящихся в салоне людей от серьезных травм.

- Конкретной скорости автомобиля, на которой надуваются подушки безопасности, нет. В общем случае подушки безопасности срабатывают в зависимости от силы и направления столкновения. На основании этих двух факторов датчики передают сигнал с командой на раскрытие/надувание подушек безопасности.
- Раскрытие подушки безопасности зависит от совокупности факторов, в частности от скорости автомобиля, угла удара, а также плотности и жесткости транспортных средств или других объектов, в которые врезался автомобиль при столкновении. Определяющие факторы не ограничиваются перечисленными выше.

- Фронтальные подушки безопасности полностью наполняются и опорожняются за очень короткий промежуток времени. Практически невозможно увидеть, как подушки безопасности надуваются во время аварии. Скорее всего, вы увидите сработавшие и опорожненные подушки безопасности, свисающие из отделений, где они хранятся, уже после столкновения.
- Для того чтобы обеспечить защиту при серьезном столкновении, подушки безопасности должны наполняться очень быстро. Высокая скорость наполнения подушки безопасности обусловлена крайне коротким промежутком времени, в течение которого происходит столкновение, а также необходимостью раскрытия подушки безопасности в пространстве между пассажиром и элементами конструкции автомобиля прежде, чем пассажир ударится об эти элементы. Высокая скорость наполнения подушки безопасности уменьшает риск получения тяжелых или опасных для жизни травм при сильном столкновении, поэтому данный параметр является важной характеристикой ее конструкции.

- Однако наполнение подушки безопасности также может причинить травмы, например ссадины на лице, гематомы и переломы, так как вследствие высокой скорости наполнения подушки безопасности раскрываются со значительной силой.
- **В некоторых обстоятельствах контакт с подушкой безопасности рулевого колеса может привести к смертельным травмам, особенно если человек сидит слишком близко к рулю.**

⚠ Предупреждение

- Для того чтобы избежать тяжелых травм или смерти вследствие раскрытия подушек безопасности при столкновении, водитель должен сидеть как можно дальше от подушки безопасности рулевого колеса. Передний пассажир должен отодвинуть сиденье как можно дальше назад и сидеть, откинувшись на спинку.
- В случае столкновения подушки безопасности наполняются мгновенно, и пассажиры могут пострадать от силы раскрытия подушек, если сидят в неправильном положении.
- Наполнение подушки безопасности может стать причиной травм, в частности ссадин на лице и теле, порезов от разбившегося стекла или ожогов.

Шум и дым

Когда подушки надуваются, они производят громкий шум, и в салоне автомобиля появляются дым и порошковая взвесь в воздухе. Это нормальное явление, которое происходит в результате срабатывания устройства надувания подушки безопасности. После срабатывания подушки безопасности вы можете почувствовать существенный дискомфорт при дыхании вследствие контакта груди с ремнем безопасности и подушкой безопасности, а также вдыхания дыма и порошка.

Откройте двери и/или окна как можно скорее после удара, чтобы уменьшить дискомфорт и предотвратить длительное воздействие дыма и порошка.

Хотя дым и порошок нетоксичны, они могут вызывать раздражение кожи (глаз, носа, горла и т. д.). В этом случае промойте пораженный участок холодной водой и сразу же обратитесь к врачу, если симптомы не проходят.

⚠ Предупреждение

- При раскрытии подушки безопасности относящиеся к ней детали в рулевом колесе и/или приборной панели и/или по обе стороны рейлингов на крыше над передними и задними дверями становятся очень горячими. Во избежание травм не прикасайтесь к внутренним компонентам подушки безопасности в местах их хранения сразу после развертывания.
- Не размещайте и не устанавливайте в зонах срабатывания подушек безопасности, таких как панель приборов, окна, стойки и рейлинги крыши автомобиля.

Табличка, содержащая сведения о подушке безопасности переднего сиденья пассажира с предупреждением об установке детского автокресла

Тип А



Тип В



⚠ Предупреждение

- Запрещается устанавливать детское автокресло на переднее пассажирское сиденье в положении против хода автомобиля, если не отключена подушка безопасности пассажира. При срабатывании подушки безопасности пассажира она ударяет о детское автокресло, что может привести к гибели ребенка.
- Крайне опасно! Не помещайте детское автокресло, в котором ребенок находится лицом назад, на сиденье, защищенное подушкой безопасности, расположенной перед ним!
- Запрещается размещать детское автокресло на переднем пассажирском сиденье. При срабатывании подушки безопасности переднего пассажира она может нанести тяжелые или смертельные травмы.

Кроме того, не рекомендуется устанавливать на переднем пассажирском сиденье детское кресло в положении по ходу движения автомобиля. При срабатывании подушки безопасности переднего пассажира ребенок может получить тяжелые или смертельные травмы.

Если автомобиль оснащен выключателем подушки безопасности переднего пассажира, то ее можно включать или выключать при необходимости.

Подробнее см. в разделе "Детская удерживающая система (ДУС)" на странице 3–45. (при наличии)

⚠ Предупреждение

- КАТЕГОРИЧЕСКИ запрещается устанавливать детское автокресло против хода автомобиля на сиденье с **ВКЛЮЧЕННОЙ ПОДУШКОЙ БЕЗОПАСНОСТИ**, возможна **ГИБЕЛЬ** ребенка или нанесение ему **ТЯЖЕЛЫХ ТРАВМ**.
- Если ребенок сидит в автокресле, которое расположено на крайнем заднем сиденье автомобиля, оснащенном боковыми подушками безопасности и/или шторками безопасности, то детское автокресло нужно устанавливать на максимальном

удалении от двери и надежно закреплять.

При срабатывании боковых подушек/шторок безопасности они могут причинить младенцу или маленькому ребенку тяжелые травмы или стать причиной его гибели.

Предупреждение и индикатор подушки безопасности

Сигнальная лампа подушки безопасности

Сигнальная лампа неисправности подушки безопасности на приборной панели автомобиля призвана предупреждать о потенциальной проблеме с подушкой безопасности (системой пассивной безопасности).



Когда замок зажигания или кнопка «ENGINE START/STOP» (Запуск/остановка двигателя) переключается в положение «ON» (Вкл.), должен загореться индикатор приблизительно на 3–6 секунд, а затем погаснуть.

Проверьте систему в следующих случаях.

- Лампа не загорается на короткое время при включении зажигания.
- Индикатор продолжает гореть спустя примерно 3~6 секунд.
- Лампа загорается при движении автомобиля.
- Лампа мигает, когда переключатель зажигания или кнопка «ENGINE START/STOP» (запуска/остановки двигателя) находятся в положении «ON» (Вкл.).

Индикатор включения передней подушки безопасности пассажира (при наличии)



 Индикатор включения фронтальной подушки безопасности пассажира обычно загорается приблизительно на 4 секунды после переключения замка зажигания или кнопки «ENGINE START/STOP» (Запуск/остановка двигателя) в положение «ON» (Вкл.). Но если замок зажигания или кнопка

«ENGINE START/STOP» (Запуск/остановка двигателя) не будут переключены в положение «ON» (Вкл.) в течение 3 минут после выключения зажигания, индикатор не загорится.

Индикатор включения передней подушки безопасности пассажира также загорается, когда переключатель «ON/OFF» (Вкл/выкл.) передней подушки безопасности пассажира установлен в положение «ON» (Вкл.).

Индикатор отключения (OFF) передней подушки безопасности пассажира (при наличии)



 Сигнальная лампа выключения передней подушки безопасности пассажира горит около 4 секунд после переключения замка зажигания или кнопки «ENGINE START/STOP» (запуска/остановки двигателя) в положение «ON» (Вкл.). Но если замок зажигания или кнопка «ENGINE START/

STOP» (Запуск/остановка двигателя) переключить в положение «ON» (Вкл.) в течение 3 минут после выключения зажигания, индикатор не загорится.

Индикатор выключения фронтальной подушки безопасности также включается, когда выключатель фронтальной подушки безопасности устанавливается в положение «OFF» (Выкл.) и выключается, когда выключатель передней подушки безопасности устанавливается в положение «ON» (Вкл.).

⚠ Предостережение

В случае неполадок переключателя фронтальной подушки безопасности пассажира индикатор выключения передней подушки безопасности пассажира не загорается (загорается индикатор включения фронтальной подушки безопасности пассажира), а фронтальная подушка безопасности пассажира надувается при лобовом ударе, даже если переключатель передней подушки безопасности пассажира установлен в положение «OFF» (Выкл.).

В этом случае следует проверить переключатель «ON/OFF» (Вкл./выкл.) передней подушки безопасности пассажира и систему подушек безопасности SRS в специализированной мастерской.

Kia рекомендует проконсультироваться с официальным дилером Kia или партнерской сервисной компанией.

Компоненты и функции системы пассивной безопасности

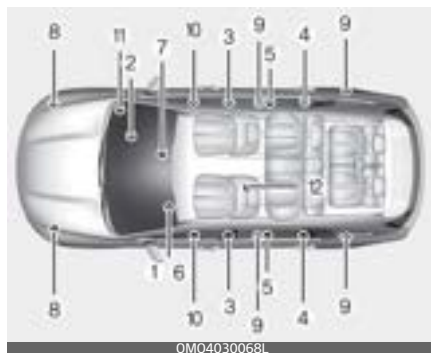

* Фактическое расположение компонентов детского автокресла может отличаться от изображения на рисунке.

Система пассивной безопасности состоит из следующих компонентов:

1. Модуль фронтальной подушки безопасности водителя
2. Модуль фронтальной подушки безопасности пассажира
3. Модули боковых подушек безопасности*
4. Модули надувных шторок*
5. Втягивающие устройства предварительного натяжения в сборе
6. Сигнальная лампа подушки безопасности

7. Модуль управления системой пассивной безопасности (SRSCM)/датчик опрокидывания
8. Датчики лобового удара.
9. Датчики бокового удара.
10. Датчики бокового давления.
11. Переключатель «ON/OFF» (Вкл./выкл.) фронтальной подушки безопасности пассажира*
12. Модуль центральной подушки безопасности водителя*

* : при наличии

Когда переключатель зажигания или кнопка «ENGINE START/STOP» (запуска/остановки двигателя) находится в положении «ON» (Вкл.), модуль SRSCM постоянно контролирует состояние всех элементов и на основании силы лобового, близкого к лобовому или бокового столкновения определяет необходимость активации подушек безопасности или механизма предварительного натяжения ремня безопасности.

После перемещения переключателя зажигания или кнопки «ENGINE START/STOP» (запуска/остановки двигателя) в положение «ON» (Вкл.) сигнальная лампа SRS подушек безопасности на приборной панели загорится приблизительно на 6 секунд, после чего сигнальная лампа подушек безопасности должна погаснуть.

Предупреждение

Любое из следующих условий указывает на наличие неисправности в системе пассивной безопасности. В этом случае следует проверить систему в специализированной мастерской. Kia рекомендует обратиться к официальному дилеру Kia или партнерской сервисной компании.

- Лампа не загорается на короткое время при включении зажигания.
- Лампа продолжает гореть спустя примерно 6 секунд.
- Лампа загорается при движении автомобиля.
- Лампа мигает, когда переключатель зажигания или кнопка «ENGINE START/STOP» (запуска/остановки двигателя) находятся в положении «ON» (Вкл.).

Фронтальная подушка безопасности водителя (1)



Модули подушек безопасности располагаются по центру рулевого колеса и в передней панели над перчаточным ящиком, напротив пассажира. Если модуль SRSCM регистрирует сильный удар в переднюю часть автомобиля, то автоматически срабатывают подушки безопасности.

Фронтальная подушка безопасности водителя (2)



Когда срабатывают подушки безопасности, под давлением от их разворачивания отделяются отрывные швы в предохранительных крыш-

ках. После открывания крышки подушка безопасности полностью надувается.

Фронтальная подушка безопасности водителя (3)



Полностью раскрывшаяся подушка безопасности в сочетании с правильно пристегнутым ремнем замедляет движение водителя или пассажира вперед и снижает риск травм головы и грудной клетки.

После полного раскрытия подушка безопасности сразу же начинает сдуваться, позволяя водителю видеть ситуацию на дороге, а также работать рулем и использовать другие органы управления.

Фронтальная подушка безопасности пассажира



ODEEV058051NR

⚠ Предупреждение

- Не следует устанавливать или размещать какие-либо аксессуары (подстаканник, держатель компакт-дисков, этикетки и т. д.) на панели напротив переднего пассажира выше перчаточного ящика, если автомобиль оснащен подушкой безопасности пассажира. Такие предметы могут представлять опасность в случае столкновения, так как при срабатывании подушки безопасности они отлетают в салон и могут причинить травмы.
- Устанавливая в салоне автомобиля контейнер с жидким освежителем воздуха, не следует располагать его рядом с комбинацией приборов или на приборной панели.

Он представляет опасность в случае столкновения, так как при срабатывании подушки безопасности отлетит в салон и может причинить травмы.

⚠ Предупреждение

- При срабатывании подушки безопасности может слышаться сильный шум, сопровождающийся выбросом пыли в салон автомобиля. Это нормальное явление, не представляющее опасности: при упаковке подушки безопасности обрабатываются этим порошком. Пыль, которая выделяется при срабатывании подушек безопасности, может вызвать раздражение кожи или глаз, а также приступ астмы. После аварии, при которой сработали подушки безопасности, тщательно вымойте все открытые участки кожи холодным мягким мыльным раствором.
- Система SRS работает, только если ключ зажигания находится в положении «ON» (Вкл.). Если сигнальная лампа подушки безопасности системы SRS не загорается после повороте ключа зажигания в положение «ON» (Вкл.), продолжает гореть спустя примерно 6 секунд после поворота ключа зажигания в положение «ON» (Вкл.) или запуска двигателя либо загорается во

время движения, то система SRS работает неправильно. В этом случае следует проверить систему в специализированной мастерской. Kia рекомендует проконсультироваться с официальным дилером Kia или партнерской сервисной компанией.

- Перед тем как производить замену предохранителя или отключать клемму аккумулятора, переместите переключатель зажигания или кнопку «ENGINE START/STOP» (запуска/остановки двигателя) в положение «LOCK» (Блокировка) и извлеките переключатель зажигания или отключите кнопку «ENGINE START/STOP» (запуска/остановки двигателя). Запрещается извлекать или заменять предохранители, связанные с подушками безопасности, когда переключатель зажигания или кнопка «ENGINE START/STOP» (запуска/остановки двигателя) находится в положении «ON» (Вкл.). При несоблюдении данного требования загорится сигнальная лампа подушки безопасности системы SRS.

Фронтальная подушка безопасности водителя и пассажира

Фронтальная подушка безопасности водителя



Фронтальная подушка безопасности пассажира



Ваш автомобиль оснащен системой пассивной безопасности (подушками безопасности) и поясными/плечевыми ремнями безопасности для водителя и пассажира.

О наличии этой системы в автомобиле свидетельствует вырезанная надпись «AIR BAG» (Подушка безопасности) на крышке подушки безопасности рулевого колеса и

накладке на передней панели со стороны пассажира, над перчаточным ящиком.

Система пассивной безопасности (SRS) состоит из подушек безопасности, установленных под предохранительными крышками в центре рулевого колеса и на передней панели со стороны пассажира, над перчаточным ящиком.

Система SRS призвана обеспечить водителю и/или переднему пассажиру автомобиля дополнительную защиту, по сравнению с применением только ремней безопасности, в случае достаточно сильного лобового удара.

⚠ Предупреждение

Руки водителя должны располагаться на рулевом колесе, на девяти и трех часах условного циферблата. Пассажир должен держать руки на коленях.

⚠ Предупреждение

Используйте ремни безопасности и детские удерживающие системы — при каждой поездке, каждый раз, для каждого, кто находится в автомобиле! Подушки безопасности срабатывают со значительной силой за долю секунды. Ремни безопасности удерживают пассажиров в правильном положении, благодаря чему достигается максимальная эффективность подушек безопасности. Если водитель и пассажиры неправильно пристегнуты или вообще не пристегнуты ремнями безопасности, подушки безопасности не могут уберечь их от тяжелых травм. Всегда соблюдайте меры предосторожности, изложенные в данном руководстве, в отношении ремней безопасности, подушек безопасности и безопасности водителя и пассажиров. Чтобы свести к минимуму риск получения тяжелых или смертельных травм и обеспечить максимальную эффективность системы безопасности, выполняйте следующие рекомендации.

- Не располагайте ребенка на переднем сиденье в детском автокресле или на дополнительной подушке.
- Всегда пристегивайте детей ремнями безопасности на заднем сидении. Это наиболее безопас-

ное место для перевозки детей любого возраста.

- Фронтальные и боковые подушки безопасности могут причинить травмы водителю или переднему пассажиру, которые занимают неправильное положение на сиденье.
- Располагайте сиденье как можно дальше от подушки безопасности, но так, чтобы при этом вы могли беспрепятственно управлять автомобилем.
- Вы и пассажиры не должны сидеть слишком близко к подушкам безопасности или наклоняться к ним без необходимости. Если водитель или пассажиры неправильно располагаются на сиденьях, то при срабатывании подушек безопасности они могут получить тяжелые травмы.
- Не следует опираться на дверь или центральную консоль — всегда сидите в вертикальном положении.
- Не следует размещать какие-либо предметы на модулях подушек безопасности на рулевом колесе, приборной панели и панели переднего пассажира над перчаточным ящиком или рядом с этими областями, поскольку любой такой предмет может причинить вред в случае аварии, при которой сработают подушки безопасности.
- Не ремонтируйте и не отключайте проводку системы SRS или другие ее компоненты. Эти действия могут стать причиной получения травм вследствие случайного срабатывания подушек безопасности или выхода системы SRS из строя.
- Если сигнальная лампа подушки безопасности системы SRS горит во время движения автомобиля, следует проверить систему в специализированной мастерской. Kia рекомендует обратиться к официальному дилеру Kia или партнерской сервисной компании.
- Подушки безопасности можно использовать только один раз — следует заменить систему в специализированной мастерской. Kia рекомендует обратиться к официальному дилеру Kia или партнерской сервисной компании.
- Система SRS дает команду на срабатывание фронтальных подушек безопасности, только если удар имеет достаточную силу и направлен под углом менее 30° к продольной оси автомобиля. Кроме того, подушки безопасности рассчитаны только на однократное срабатывание. Ремни безопасности всегда должны быть пристегнуты.

- Фронтальные подушки безопасности не рассчитаны на срабатывание при боковом ударе, ударе сзади или опрокидывании. Кроме того, фронтальные подушки безопасности не срабатывают в лобовых столкновениях, при которых сила удара ниже порога срабатывания.
- Запрещается устанавливать детскую удерживающую систему на переднее сиденье. В случае аварии младенец или ребенок может получить серьезные травмы или погибнуть в результате срабатывания подушки безопасности.
- Детей возрастом 13 лет и младше следует перевозить на заднем сиденье, правильно пристегнув ремнями безопасности. Запрещено перевозить детей на переднем пассажирском сиденье. Если на переднее сиденье необходимо посадить ребенка старше 13 лет, следует правильно пристегнуть его и отодвинуть сиденье как можно дальше назад.
- В целях обеспечения максимальной защиты при любой аварии водитель и все пассажиры должны быть пристегнуты ремнями безопасности независимо от того, оснащено ли их посадочное место подушкой безопасности, что позволит свести к минимуму риск получения тяжелых травм или гибели при ава-

- рии. Не садитесь слишком близко и не опирайтесь на подушки безопасности во время движения автомобиля.
- При неправильной посадке или расположении не по центру сиденья возможно получение тяжелых или смертельных травм в случае аварии. До тех пор, пока автомобиль не припаркован и ключ зажигания не вынут из замка, все пассажиры должны сидеть вертикально, по центру подушек их сидений, комфортно вытянув ноги и не отрывая стоп от пола, с поднятыми спинками сидений и пристегнутыми ремнями безопасности.
 - Чтобы обеспечивать защиту при столкновении, система подушек безопасности SRS должна срабатывать очень быстро. Если водитель или пассажир сидят неправильно вследствие того, что не пристегнули ремни безопасности, подушка безопасности может сильно ударить их и причинить тяжелые или смертельные травмы.
-

⚠ Предупреждение

Не размещать предметы вблизи подушек безопасности

Не размещайте предметы (например, покрытие амортизирующей накладки, подставку для мобильного телефона, подставку для чашки, освежитель воздуха или наклейки) над модулями подушек безопасности на рулевом колесе, панели инструментов, ветровом стекле и панели переднего пассажира над перчаточным ящиком или возле этих модулей. В случае аварии, достаточно сильной для раскрытия подушек безопасности, подобные предметы могут стать травмоопасными. Водитель или пассажир не должны размещать какие-либо предметы над подушкой безопасности или между подушкой безопасности и собой.

Переключатель «ON/OFF» (Вкл./выкл.) фронтальной подушки безопасности пассажира (при наличии)



Фронтальную подушку безопасности пассажира можно отключить с помощью соответствующего переключателя «ON/OFF» (Вкл./выкл.), если на сиденье переднего пассажира установлено детское автокресло или это сиденье не занято человеком.

Для обеспечения безопасности ребенка фронтальная подушка безопасности пассажира должна быть отключена, когда в исключительных обстоятельствах на сиденье переднего пассажира необходимо установить обращенное назад детское автокресло.

Деактивация или повторная активация фронтальной подушки безопасности пассажира



- Для того чтобы отключить фронтальную подушку безопасности пассажира, вставьте мастер-ключ в выключатель фронтальной подушки безопасности и переместите его в положение «OFF» (Выкл.).

Загорится индикатор отключения фронтальной подушки безопасности пассажира (⊗)², который будет гореть все время, пока не будет снова включена фронтальная подушка безопасности.

- Для того чтобы повторно активировать фронтальную подушку безопасности пассажира, вставьте мастер-ключ в выключатель фронтальной подушки безопасности и переместите его в положение «ON» (Вкл.).

Погаснет индикатор отключения фронтальной подушки безопасности пассажира и загорится индикатор включения фронтальной подушки безопасности пассажира (⊗)²), который будет гореть, пока не будет отключена фронтальная подушка безопасности пассажира.



⚠ Предупреждение

Изменить положение выключателя фронтальной подушки безопасности можно не только ключом, но и с помощью аналогичного небольшого жесткого предмета. Не забывайте проверять положение выключателя фронтальной подушки безопасности и состояние индикатора ее включения/отключения.

* Примечание

- Если выключатель фронтальной подушки безопасности пассажира находится в положении «ON» (Вкл.), то подушка включена, и на переднем сиденье нельзя устанавливать детское автокресло.
- Если выключатель фронтальной подушки безопасности пассажира находится в положении «OFF» (Выкл.), то эта подушка безопасности отключена.

⚠ Предостережение

- Если переключатель включения/выключения фронтальной подушки безопасности пассажира не работает надлежащим образом, на приборной панели загорается сигнальная лампа неисправности подушки безопасности (). Если индикатор выключения фронтальной подушки безопасности пассажира () не загорается (а индикатор включения фронтальной подушки безопасности пассажира загорается), модуль управления системой SRS повторно активирует фронтальную подушку безопасности пассажира, которая сработает при лобовом столкновении, даже если переключатель включения/выключения фронтальной подушки безопасности пассажира находится в положении «OFF» (Выкл.).

В этом случае следует проверить систему в специализированной мастерской. Kia рекомендует проконсультироваться с официальным дилером Kia или партнерской сервисной компанией.

- Если сигнальная лампа подушки безопасности системы SRS мигает или не загорается при перемещении переключателя зажигания или кнопки «ENGINE START/STOP» (запуска/остановки двигателя) в положение «ON» (Вкл.) либо загорается во время движения автомобиля, следует проверить систему в специализированной мастерской. Kia рекомендует проконсультироваться с официальным дилером Kia или партнерской сервисной компанией.

⚠ Предупреждение

- Ответственность за положение выключателя фронтальной подушки безопасности пассажира несет водитель.
- Отключать фронтальную подушку безопасности пассажира можно только при выключенном переключателе зажигания или кнопки «ENGINE START/STOP» (запуска/остановки двигателя): в противном случае модуль управления системой SRS может выйти из строя. Кроме того, существует опасность несрабатывания или неправильного срабатывания фронтальных подушек безопасности, а также боковых подушек и шторок безопасности водителя

- и/или переднего пассажира в случае столкновения.
- Запрещается устанавливать на переднее пассажирское сиденье детское автокресло в положении против хода автомобиля, если не отключена фронтальная подушка безопасности пассажира. В случае аварии младенец или ребенок может получить серьезные травмы или погибнуть в результате срабатывания подушки безопасности.
 - Несмотря на то что в данном автомобиле имеется выключатель фронтальной подушки безопасности пассажира, не следует устанавливать детское автокресло на сиденье переднего пассажира. Запрещается устанавливать детскую удерживающую систему на переднее сиденье. Дети, которые не помещаются в детское автокресло, должны располагаться на заднем сиденье и быть пристегнуты поясными/плечевыми ремнями безопасности. В случае аварии дети будут в наибольшей безопасности, если они правильно пристегнуты на заднем сиденье автомобиля.
 - После снятия детского автокресла с переднего пассажирского сиденья включите фронтальную подушку безопасности пассажира.

- Никогда не вставляйте предметы в маленькие отверстия рядом с указателями нахождения боковых подушек безопасности на сиденьях автомобиля. При срабатывании подушки, предмет может помешать срабатыванию, что приведет к нежелательным травмам.

Предупреждение

Не размещать предметы вблизи подушек безопасности

Не размещайте предметы (например, покрытие амортизирующей накладки, подставку для мобильного телефона, подставку для чашки, освежитель воздуха или наклейки) над модулями подушек безопасности на рулевом колесе, панели инструментов, ветровом стекле и панели переднего пассажира над перчаточным ящиком или возле этих модулей. В случае аварии, достаточно сильной для раскрытия подушек безопасности, подобные предметы могут стать травмоопасными. Водитель или пассажир не должны размещать какие-либо предметы над подушкой безопасности или между подушкой безопасности и собой.

Боковая подушка безопасности и фронтальная центральная подушка безопасности (при наличии)

Данный автомобиль оснащен боковыми подушками безопасности в каждом переднем сиденье.



* Фактические подушки безопасности в автомобиле могут отличаться от изображенных на рисунке.

Подушка безопасности обеспечивает водителю и/или переднему пассажиру автомобиля дополнительную защиту по сравнению с использованием одних только ремней безопасности.

Боковые подушки безопасности и центральная подушка безопасности водителя срабатывают только при определенных условиях бокового столкновения в зависимости от силы, угла, скорости и точки приложения удара. Боковые подушки безопасности и центральная подушка безопасности сраба-

тывают не при всех боковых ударах.



* Фактические подушки безопасности в автомобиле могут отличаться от изображенных на рисунке.

⚠ Предупреждение

Пассажирам, которые занимают сиденья, укомплектованные боковыми подушками и/или шторками безопасности, не следует позволять опираться головой или телом о дверь, класть на дверь руки и высовывать руки из окон, а также располагать какие-либо предметы между собой и дверями.

*** Примечание****при наличии датчика опрокидывания**

- В некоторых случаях опрокидывания срабатывают обе боковые подушки безопасности.
- Боковые подушки безопасности могут сработать, если датчик опрокидывания определяет ситуацию как опрокидывание автомобиля.

⚠ Предупреждение

- Боковая подушка безопасности и центральная подушка безопасности водителя служат дополнением для ремней безопасности водителя и пассажира и не заменяют собой эти ремни. По этой причине в движущемся автомобиле ремни безопасности обязательно должны быть пристегнуты. Подушки безопас-

ности срабатывают только в определенных ситуациях бокового удара или опрокидывания. Только в автомобилях, оснащенных датчиком опрокидывания, водитель и пассажиры могут получить тяжелые травмы.

- Для того чтобы обеспечить оптимальную защиту с помощью системы боковых подушек безопасности, а также исключить травмирование пассажиров вследствие раскрытия боковой подушки безопасности, оба человека на передних сиденьях должны сидеть вертикально, с правильно пристегнутыми ремнями безопасности.
- Не следует использовать декоративные чехлы для сидений.
- При использовании чехлов для сидений эффективность системы может снизиться до полного отказа.
- Чтобы предотвратить неожиданное срабатывание боковой подушки безопасности и центральной подушки безопасности водителя, которое может привести к травмам, не допускайте ударов по датчику бокового удара, если замок зажигания находится во включенном положении.

- При повреждении сиденья или чехла сиденья следует пройти обслуживание в специализированной мастерской. Kia рекомендует проконсультироваться с официальным дилером Kia или партнерской сервисной компанией.

⚠ Предупреждение

Не размещать предметы вблизи подушек безопасности

- Водитель или пассажир не должны размещать какие-либо предметы над подушкой безопасности или между подушкой безопасности и собой. Также запрещается устанавливать какие-либо предметы вокруг области раскрытия подушек безопасности, например около двери, стекол дверей, а также передней и задней стойки.
- Не следует размещать какие-либо предметы между дверью и сиденьем. При раскрытии боковой подушки безопасности они могут нанести серьезную травму.
- Не устанавливайте какие-либо аксессуары на боковых подушках безопасности или вблизи них.

Шторка безопасности (при наличии)



OMQ4030077

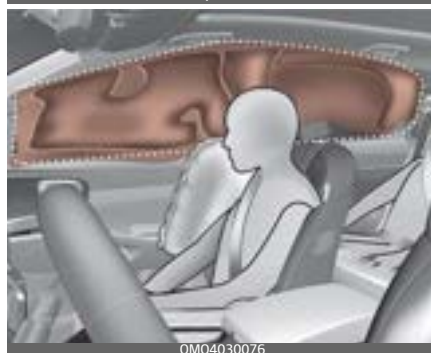

OMQ4030076

* Фактические подушки безопасности в автомобиле могут отличаться от изображенных на рисунке.

Шторки безопасности расположены с обеих сторон вдоль обеих балок крыши над передними и задними дверями.

Они предназначены для защиты головы человека, сидящего на переднем или заднем сидении второго ряда, при некоторых видах боковых столкновений.

Шторки безопасности срабатывают только при определенных условиях бокового столкновения, в зависимости от силы, угла, скорости и точки приложения удара. Шторки безопасности срабатывают не при каждом боковом ударе, они не срабатывают при столкновении спереди, сзади, а также в большинстве случаев поворота автомобиля.

* Примечание

при наличии датчика опрокидывания

- В некоторых случаях опрокидывания срабатывают обе боковые подушки безопасности.
- Шторки безопасности могут сработать, если датчик опрокидывания определяет ситуацию как опрокидывание автомобиля.

⚠ Предупреждение

- Из соображений безопасности не вешайте тяжелые предметы на крючки для одежды.
- Боковые подушки и шторки безопасности обеспечивают максимальный уровень безопасности, когда пассажиры на передних и обоих крайних задних сиденьях сидят вертикально и пристегнуты ремнями безопасности.

Дети должны перевозиться в детском автокресле, установленном на заднем сиденье автомобиля.

- Если ребенок перевозится на крайнем заднем сиденье, он должен находиться в подходящем детском автокресле. Детское автокресло должно располагаться как можно дальше от двери и быть надежно зафиксировано в месте установки.
- Пассажирам, которые занимают сиденья, укомплектованные боковыми подушками и/или шторками безопасности, не следует позволять опираться головой или телом о дверь, класть на дверь руки и высовывать руки из окон, а также располагать какие-либо предметы между собой и дверями.
- Не пытайтесь вскрывать или ремонтировать какие-либо компоненты системы боковых подушек и шторок безопасности. При необходимости следует пройти обслуживание в специализированной мастерской. Kia рекомендует проконсультироваться с официальным дилером Kia или партнерской сервисной компанией.

При несоблюдении изложенных выше инструкций водитель и пассажиры могут получить травмы или погибнуть в случае аварии.

⚠ Предупреждение**Не размещать предметы вблизи подушек безопасности**

- Не размещайте предметы над подушкой безопасности. Кроме того, не размещайте предметы возле участков, где подушка безопасности наполняется воздухом, например возле дверей, стекол боковых дверей, передней и задней стоек, боковых брусьев крыши.
 - Не размещайте на вешалке для одежды твердые или бьющиеся предметы.
-

Датчики столкновения для подушки безопасности



OMQ4H030002



* Фактическая форма и положение датчиков могут отличаться от изображенных на рисунке.

1. Модуль управления системой пассивной безопасности/датчик опрокидывания (при наличии)
2. Датчик фронтального удара
3. Датчик давления бокового удара (передняя дверь) (при наличии)
4. Датчик бокового удара (стойка В) (при наличии)
5. Датчик бокового удара (стойка С) (при наличии)

⚠ Предупреждение

- Не следует бить или допускать удары любых объектов по местам размещения подушек безопасности или их датчиков. Такой удар может спровоцировать неожиданное срабатывание подушки безопасности, что может стать причиной тяжелых травм или летального исхода.
- При изменении места установки или угла расположения датчиков подушки безопасности могут сработать в неожиданный момент или не сработать в необходимый момент, что может привести к нанесению серьезного ущерба здоровью или летальному исходу. Поэтому не следует пытаться производить обслуживание датчиков подушек безопасности или зоны вокруг датчиков. Следует пройти обслуживание в специализированной мастерской. Kia рекомендует проконсультироваться с официальным дилером Kia или партнерской сервисной компанией.
- Проблемы могут возникнуть при изменении угла установки датчиков вследствие деформации переднего бампера, кузова или передних и задних стоек кузова, в которых установлены датчики бокового столкновения. В этом случае следует пройти обслужи-

вание в специализированной мастерской. Kia рекомендует проконсультироваться с официальным дилером Kia или партнерской сервисной компанией.

- Автомобиль рассчитан для гашения удара и срабатывания подушек безопасности при определенных видах столкновений. При установке на бампер накладок или при замене бампера на неоригинальные запчасти возможно ухудшение характеристик автомобиля и срабатывания подушек безопасности при столкновении.

⚠ Предупреждение

При наличии датчика опрокидывания

Если автомобиль оснащен боковыми подушками и шторками безопасности, то при буксировке автомобиля переключите замок зажигания или кнопку «ENGINE START/STOP» (Запуск/остановка двигателя) в положение «OFF» (Выкл.) или «ACC» (Доп. устройства) и подождите 3 минуты.

Возможно срабатывание боковых подушек и шторок безопасности, если замок зажигания находится в положении «ON» (Вкл.) либо был отключен на 3 минуты, а датчик опрокидывания расценивает ситуацию как опрокидывание автомобиля.

Почему при столкновении не сработала подушка безопасности? (Условия наполнения и ненаполнения подушек безопасности.)

Существует много типов аварий, при которых подушка безопасности не обеспечивает дополнительную защиту.

К таким авариям относятся удары в заднюю часть, второй или третий удар при ДТП с несколькими соударениями, а также удары на низкой скорости.

Условия наполнения подушек безопасности

Фронтальные подушки безопасности



Фронтальные подушки безопасности предназначены для надувания при лобовом столкновении в зависимости от интенсивности, скорости или угла удара.

Боковые подушки и шторки безопасности (при наличии)





* Фактические подушки безопасности в автомобиле могут отличаться от изображенных на рисунке.

Боковые подушки и/или шторки безопасности раскрываются только при обнаружении удара датчиками бокового столкновения, в зависимости от силы удара, его направления, скорости и точки соприкосновения.

Боковые подушки и шторки безопасности также раскрываются при опрокидывании автомобиля.

Хотя фронтальные подушки безопасности (подушки водителя и переднего пассажира) предназначены для раскрытия только при лобовых столкновениях, но при сильном воздействии на фронтальные датчики столкновения они также могут раскрыться и при других типах столкновений. Боковые подушки безопасности (боковые подушки и шторки безопасности) предназначены для раскрытия

только при боковых столкновениях, но при сильном воздействии на боковые датчики они также могут раскрыться и при других типах столкновений.

Например, боковая подушка безопасности и шторки безопасности могут надуваться, если датчики опрокидывания указывают на возможность опрокидывания автомобиля (даже если автомобиль не опрокинулся) или в других ситуациях, в том числе когда автомобиль находится в наклонном положении во время буксировки. Даже если боковые подушки безопасности и/или шторки безопасности не обеспечивают защиту от ударов при опрокидывании, они будут срабатывать для предотвращения выпадения пассажиров, особенно тех, которые удерживаются ремнями безопасности.

Подушки безопасности могут раскрыться вследствие сильных ударов по шасси во время движения по плохой дороге или обочине. Для предупреждения нежелательного раскрытия подушек безопасности старайтесь ехать по плохим дорогам или бездорожью максимально осторожно.

* Примечание

При наличии датчика опрокидывания

Боковые подушки и шторки безопасности также раскрываются при опрокидывании автомобиля.

В каких условиях не наполняется подушка безопасности

- При столкновениях на низких скоростях подушки безопасности могут не сработать. Подушки безопасности не рассчитаны на срабатывание в таких случаях, поскольку при подобных столкновениях они не могут повысить уровень защиты, который дают ремни безопасности.



- Подушки безопасности не рассчитаны на срабатывание при задних столкновениях, так как под действием удара пассажиры перемещаются назад. В этом случае срабатывание подушек без-

опасности не принесет дополнительной пользы.



- Фронтальные подушки безопасности могут не сработать при боковых столкновениях, так как пассажиры перемещаются по направлению к месту удара, а в случае с боковым ударом фронтальные подушки безопасности не могут повысить уровень защиты пассажиров и водителя.



- Однако, если в автомобиле установлены боковые подушки и шторки безопасности, они могут сработать в зависимости от ско-

рости автомобиля, а также силы и угла удара.

- Если столкновение происходит под углом, то под действием силы удара пассажиры могут переместиться в том направлении, в котором подушки безопасности не способны обеспечить дополнительную защиту, поэтому датчики не подают подушкам безопасности команду срабатывания.



- Часто случается так, что непосредственно перед столкновением водители резко тормозят. При резком торможении передняя часть автомобиля опускается, из-за чего он «подныривает» под транспортное средство, имеющее больший дорожный просвет. При таком «подныривании» подушки безопасности могут не сработать, так как замедление, которое регистрируется датчиками, в столкновениях такого типа может значительно снижаться.



- Подушки безопасности могут не надуваться при авариях с опрокидыванием автомобиля, поскольку автомобиль не может распознать подобную аварию. Однако боковые подушки безопасности и/или боковые шторки безопасности могут надуваться при опрокидывании автомобиля после бокового удара.

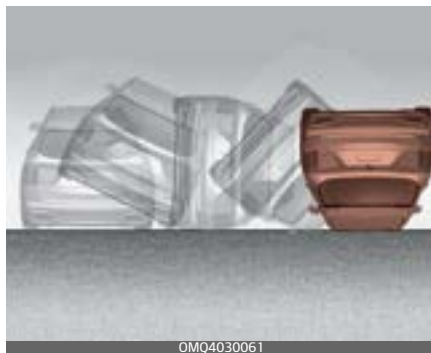

* Примечание

Если в автомобиле установлены боковые подушки и шторки безопасности, они могут сработать при опрокидывании автомобиля вследствие бокового удара.

* Примечание

При наличии датчика опрокидывания

Если в автомобиле установлены боковые подушки и шторки безопасности, они могут сработать при опрокидывании, если оно регистрируется соответствующим датчиком.

* Примечание

без датчика опрокидывания

Если в автомобиле установлены боковые подушки и шторки безопасности, они могут сработать при опрокидывании автомобиля вследствие бокового удара.

- Подушки безопасности могут не сработать, если автомобиль врежется в такие объекты как столбы ЛЭП или деревья, когда удар приходится на относительно малую площадь, а сила от удара не достигает датчиков.



Уход за системой пассивной безопасности

Система пассивной безопасности (SRS) практически не требует обслуживания, по этим причинам в ней отсутствуют компоненты, ремонт которых вы можете безопасно проводить самостоятельно.

Если сигнальная лампа подушки безопасности системы SRS не загорается или горит непрерывно, следует проверить систему в специализированной мастерской. Kia рекомендует обратиться к официальному дилеру Kia или партнерской сервисной компании.

⚠ Предупреждение

- Модификация компонентов системы SRS или ее проводки, включая размещение любых предметов на крышках накладок либо изменение конструкции кузова, может отрицательно сказаться на эксплуатационных показателях SRS и стать причиной получения травм.
- Для очистки крышек накладок подушек безопасности необходимо использовать мягкую сухую ткань, допускается смочить ткань обычной водой. Растворители или моющие средства могут повредить крышки накладок подушек безопасности, что отрицательно повлияет на правильность срабатывания всей системы.
- На модулях подушек безопасности на рулевом колесе, приборной панели и панели переднего пассажира над перчаточным ящиком или рядом с ними не следует размещать какие-либо предметы, поскольку любой такой предмет может причинить вред в случае аварийной ситуации и при срабатывании подушек безопасности.
- При срабатывании подушек безопасности следует заменить систему в специализированной мастерской. Kia рекомендует обратиться к официальному дилеру Kia или партнерской сервисной компании.
- Не ремонтируйте и самостоятельно не отключайте проводку системы SRS или другие ее компоненты. Эти действия могут стать причиной получения травм вследствие случайного срабатывания подушек безопасности или выхода системы SRS из строя.
- Если компоненты системы подушек безопасности необходимо утилизировать, либо если автомобиль подлежит переработке, то соблюдайте определенные меры предосторожности. Данные меры предосторожности известны официальному дилеру компании Kia, и он может предоставить всю необходимую информацию. Несоблюдение данных мер и процедур предосторожности может повысить риск потенциального причинения вреда здоровью.
- Если автомобиль был затоплен и напольные покрытия промокли или на пол попала вода, не нужно пытаться завести двигатель; в этом случае следует проверить автомобиль в специализированной мастерской. Kia рекомендует связаться с официальным дилером Kia или партнерской сервисной компанией.

Дополнительные меры предосторожности

- **Запрещается перевозить пассажиров в багажном отделении или на заднем сиденье со сложенной спинкой.** Водитель и все пассажиры должны сидеть вертикально, опираясь спинами на спинки сидений, с пристегнутыми ремнями безопасности, удерживая стопы на полу.
- **Во время движения автомобиля пассажиры не должны покидать или менять места.** Если пассажир не пристегнут ремнем безопасности, то при аварии или экстренной остановке его может ударить о внутренние детали салона автомобиля, отбросить на других пассажиров или выбросить из автомобиля.
- **Ремень безопасности рассчитан для использования одним человеком.** Если ремень безопасности используется несколькими людьми, то при столкновении они могут получить тяжелые травмы или погибнуть.
- **Не следует устанавливать на ремни безопасности какие-либо аксессуары.** Устройства, предназначенные для повышения комфорта пассажира или изменения положения ремня безопасности, могут привести к ухудшению функциональности ремня и повысить риск получения тяжелых травм при аварии.
- **Пассажирам не следует размещать твердые или острые предметы между собой и подушками безопасности.** Если у вас на коленях или во рту находится твердый или острый предмет, то при срабатывании подушки безопасности вы можете получить травмы.
- **Водитель и пассажиры не должны располагаться вплотную к крышкам подушек безопасности.** Водитель и все пассажиры должны сидеть вертикально, опираясь спинами на спинки сидений, с пристегнутыми ремнями безопасности, удерживая стопы на полу. Если пассажиры располагаются слишком близко к крышкам подушек безопасности, то при срабатывании подушек они могут получить травмы.
- **Не следует закреплять или размещать посторонние предметы на крышках подушек безопасности или рядом с ними.** Предмет, закрепленный на крышке фронтальной или боковой подушки безопасности, а также размещенный непосредственно перед крышкой, может препятствовать правильной работе подушек безопасности.

- **Запрещается изменять конструкцию передних сидений.** При изменении конструкции передних сидений возможно нарушение функционирования датчиков системы пассивной безопасности или боковых подушек безопасности.
- **Не следует размещать какие-либо предметы под передними сиденьями.** Размещенные под передними сиденьями предметы могут отрицательно сказаться на функционировании датчиков системы пассивной безопасности или боковых подушек безопасности.
- **Не перевозите младенца или маленького ребенка у себя на коленях.** В случае аварии младенец или маленький ребенок может получить тяжелые травмы или погибнуть. Младенцы и дети должны быть пристегнуты ремнями детского автокресла либо сидеть на заднем сиденье с пристегнутыми ремнями безопасности.

Предупреждение

- При неправильной или смещенной посадке пассажир или водитель могут оказаться слишком близко к разворачивающейся подушке безопасности, удариться о детали внутренней отделки салона или вылететь из автомобиля, что приведет к получению серьезных травм или гибели.
- Сидеть следует прямо, по центру подушки, комфортно вытянув ноги и не отрывая стоп от пола, с поднятой спинкой сиденья и пристегнутым ремнем безопасности.

Установка дополнительного или модификация существующего оборудования на автомобиле с подушками безопасности

Модификация автомобиля путем изменения рамы, бамперов, капота, боковой обшивки или коррекции высоты расположения кузова могут отрицательно повлиять на работу подушек безопасности.

Этикетки, предупреждающие о наличии подушек безопасности (при наличии)

Наклейки, предупреждающие о наличии подушек безопасности, уведомляют водителя и пассажиров о потенциальном риске, связанном с системой подушек безопасности.



Ключи	4-8
• Запишите номер вашего ключа.....	4-8
• Замена батарейки	4-8
• Дистанционный ключ	4-9
• Интеллектуальный ключ	4-12
• Механический ключ	4-14
• Система противоугонной сигнализации	4-15
• Иммоилайзер	4-21
• Замки дверей.....	4-23
Система запоминания положения сиденья водителя	4-34
• Сохранение положений в памяти.....	4-34
• Восстановление сохраненных положений из системы запоминания	4-35
• Сброс системы запоминания положения сиденья водителя	4-36
• Функция быстрого доступа.....	4-37
Дверь багажного отделения	4-38
• Открытие двери багажного отделения	4-38
• Закрытие двери багажного отделения	4-39
• Устройство аварийного разблокирования двери багажного отделения	4-40
дверь багажника с электроприводом	4-41
• Открытие двери багажного отделения	4-43
• Закрытие двери багажного отделения	4-44
• Условия, в которых не открывается дверь багажного отделения с электроприводом	4-45
• Сброс параметров двери багажного отделения.....	4-47
• Регулировка скорости электропривода двери багажного отделения	4-48

4 Особенности автомобиля

- Пользовательская настройка высоты открытия двери багажного отделения с электроприводом 4-48

Система автоматического открывания двери багажника 4-49

- Как пользоваться системой автоматического открывания двери багажника 4-49
- Как отключить функцию автоматического открывания багажника с помощью интеллектуального ключа 4-51
- Зона распознавания 4-52

Окна 4-54

- Открывание и закрывание окон 4-56
- Кнопка блокировки стеклоподъемника 4-58

Капот 4-60

- Открывание капота 4-60
- Предупреждение об открытом капоте 4-60
- Закрывание капота 4-61

Крышка заливной горловины топливного бака 4-62

- Открывание крышки заливной горловины топливного бака 4-62
- Закрытие лючка топливного бака 4-63

Панорамный люк в крыше 4-66

- Предупреждение о незакрытом люке в крыше 4-68
- Солнцезащитная шторка 4-68
- Сдвигание люка в крыше 4-69
- Установка люка в крыше под углом 4-69
- Закрытие верхнего люка 4-70
- Сброс параметров люка в крыше 4-72

Рулевое колесо 4-73

- Электроусилитель рулевого управления (EPS) 4-73

• Регулировка наклона и вылета рулевого колеса	4-74
• Обогрев рулевого колеса	4-75
• Звуковой сигнал	4-77
Зеркала	4-77
• Внутреннее зеркало заднего вида	4-77
• Наружное зеркало заднего вида.....	4-79
Комбинация приборов	4-85
• Комбинация приборов.....	4-86
• Приборы	4-87
• Индикатор переключения передач.....	4-92
ЖК-дисплей	4-95
• Режимы ЖК-дисплея	4-96
ЖК-дисплей	4-106
• Информация о поездке (маршрутный компьютер)....	4-106
• Сервисный режим	4-109
• Отображение информации о поездке	4-110
• Сообщения на ЖК-дисплее	4-111
Сигнальные лампы и индикаторы	4-116
• Сигнальные лампы	4-116
• Индикаторные лампы	4-128
Приборная панель на ветровом стекле (HUD)	4-135
• Информация приборной панели на ветровом стекле	4-136
• Настройки приборной панели на ветровом стекле....	4-136
Монитор заднего вида (RVM)	4-137
• Настройки системы	4-137
• Работа системы	4-138
• Неисправность и ограничения системы	4-140
монитор кругового обзора (SVM)	4-142

4 Особенности автомобиля

- Настройки системы..... 4-143
- Работа системы 4-145
- Неисправность и ограничения системы 4-148
- Система предупреждения о расстоянии при парковке задним ходом (PDW)..... 4-149**
- Настройки системы..... 4-151
- Работа системы 4-152
- Система предупреждения о расстоянии при парковке передним/задним ходом (PDW) 4-154**
- Настройки системы..... 4-155
- Работа системы 4-155
- Неисправность и ограничения системы 4-158
- Освещение 4-161**
- Функция экономии заряда аккумулятора..... 4-161
- Функция подсветки фарами головного света 4-161
- Дневные ходовые огни (DRL)..... 4-162
- Управление освещением..... 4-162
- Использование дальнего света 4-164
- Использование указателей поворота и смены полосы движения 4-165
- Использование передней противотуманной фары . 4-166
- Использование задней противотуманной фары 4-167
- Функция автоматического переключения фар дальнего света (НВА) 4-167
- Регулятор угла наклона фар 4-172
- Стеклоочистители и стеклоомыватели 4-173**
- Автоматическая регулировка 4-175
- Работа стеклоомывателей лобового стекла 4-176

• Работа переключателя стеклоочистителя и стеклоомывателя заднего стекла	4-178
Система приветствия	4-179
Внутреннее освещение	4-180
• Функция автоматического выключения	4-180
• Лампа подсветки карты	4-181
• Лампа внутреннего освещения	4-182
• Лампа багажного отделения	4-182
• Лампа подсветки зеркала в солнцезащитном козырьке	4-183
• Лампа перчаточного ящика	4-184
Система климат-контроля	4-184
• Работа системы	4-184
• Воздушный фильтр системы климат-контроля	4-187
• Табличка с указанием хладагента системы кондиционирования	4-188
• Проверка количества хладагента в кондиционере и масла в компрессоре	4-189
Система климат-контроля с ручным управлением	4-191
• Обогрев и кондиционирование воздуха	4-193
система климат-контроля с автоматическим управлением	4-199
• Обогрев и кондиционирование воздуха в автоматическом режиме	4-201
• Обогрев и кондиционирование воздуха в ручном режиме	4-203
функция устранения обледенения и запотевания лобового стекла	4-210

4 Особенности автомобиля

- Устранение запотевания внутренней стороны лобового стекла с помощью системы климат-контроля с ручным управлением 4-211
- Устранение обледенения внешней стороны лобового стекла с помощью системы климат-контроля с ручным управлением 4-211
- Устранение запотевания внутренней стороны лобового стекла с помощью системы климат-контроля с автоматическим управлением 4-212
- Устранение обледенения внешней стороны лобового стекла с помощью системы климат-контроля с автоматическим управлением 4-212
- Автоматическая система устранения запотевания (только для системы климат-контроля с автоматическим управлением) 4-213
- Обогреватель стекла 4-214
- Принцип устранения запотевания 4-215
- Отсек для хранения 4-217**
- Отсек для хранения в центральной консоли 4-217
- Перчаточный ящик 4-217
- Принадлежности салона 4-218**
- Окружающее освещение 4-218
- Пепельница 4-219
- Подстаканник 4-220
- Подогрев сидений 4-221
- Вентиляция сидений 4-224
- Солнцезащитный козырек 4-224
- Зарядное устройство USB 4-225
- Розетка 4-227
- Система беспроводной зарядки смартфонов 4-228

• Часы.....	4-231
• Крючок для одежды.....	4-232
• Боковая шторка.....	4-232
• Фиксаторы коврика.....	4-233
• Держатель багажной сетки.....	4-234
• Защитный экран для груза.....	4-234
• Полка багажного отделения.....	4-237
• Лоток для багажного отсека.....	4-237
• Боковой лоток багажного отделения.....	4-238
Наружные элементы.....	4-238
• Багажник на крыше.....	4-238
Информационно-развлекательная система.....	4-240
• Аудиосистема.....	4-240

Особенности автомобиля

Ключи

Запишите номер вашего ключа

Номер ключа проштампован на специальной бирке, прикрепленной к набору ключей.

В случае утери ключей, Kia рекомендует обратиться к официальному дилеру Kia или партнерской сервисной компании. Отсоедините бирку с кодом ключа и храните ее в надежном месте. Кроме того, запишите код ключа и храните его в надежном месте (не в автомобиле).

⚠ Предупреждение

Никогда не оставляйте ключи в автомобиле

Опасно оставлять детей без присмотра в автомобиле с ключами, даже если кнопка запуска двигателя не установлена в положение «АСС» (Доп. устройства) или «Вкл.». Дети, оставленные без присмотра, могут вставить ключ в замок зажигания или нажать кнопку «ENGINE START/STOP» (запуск/остановка двигателя), и могут управлять стеклоподъемниками или другими системами регулировки, или даже привести автомобиль в движение, что может повлечь за собой СЕРЬЕЗНЫЕ ТРАВМЫ ИЛИ ДАЖЕ

СМЕРТЬ. Никогда не оставляйте ключи в автомобиле с включенным двигателем, если в автомобиле находятся дети без присмотра.

Замена батареек

В дистанционном или интеллектуальном ключе используется литиевая батарейка напряжением 3 В, срок службы которой обычно составляет несколько лет.



При необходимости ее замены используйте следующую процедуру.

1. Вставьте тонкий инструмент в отверстие, аккуратно подцепите и откройте крышку дистанционного или интеллектуального ключа.
2. Замените батарейку на новую (CR2032). При замене батарейки убедитесь, что она правильно установлена.

3. Установите батарейку в порядке, обратном снятию.

Для замены дистанционного или интеллектуального ключа Kia рекомендует проконсультироваться с официальным дилером Kia или партнерской сервисной компанией.

⚠ Предостережение

- Дистанционный или интеллектуальный ключ рассчитан на безотказное использование в течение многих лет, однако он может выйти из строя под воздействием влаги или статического электричества. Если вы не знаете, как использовать или заменить батарейку, Kia рекомендует проконсультироваться с официальным дилером Kia или партнерской сервисной компанией.
- Использование неподходящей батарейки может вызвать неисправность дистанционного или интеллектуального ключа. Используйте только подходящую батарейку.
- Во избежание повреждения дистанционного или интеллектуального ключа не роняйте его, берегите от влаги и не подвергайте воздействию тепла или солнечного света.

⚠ Предостережение



Неправильно утилизированный аккумулятор может нанести вред окружающей среде и здоровью человека.

Утилизировать аккумулятор нужно в соответствии с местными законами или нормами.

Дистанционный ключ

С помощью дистанционного ключа вы можете заблокировать или разблокировать дверь и багажник.



0BDC049030RE

Блокировка (1)

По нажатию кнопки блокировки запираются все двери при условии, что все они закрыты.

При этом мигнут лампы аварийной сигнализации для индикации факта блокировки всех дверей.

Однако, если какая-либо из боковых дверей, капот двигателя или

дверь багажного отделения останется открытой, лампы аварийной сигнализации не сработают. Если закрыть все двери (включая капот двигателя и дверь багажного отделения) после того как нажата кнопка блокировки, лампы аварийной сигнализации мигнут один раз.

Разблокировка (2)

По нажатию кнопки разблокировки отпираются все двери.

При этом дважды мигнут лампы аварийной сигнализации для индикации факта отпирания всех дверей.

После нажатия этой кнопки двери автоматически запираются, если одна из них не будет открыта в течение 30 секунд.

Разблокировка двери багажного отделения (3)

Нажмите и удерживайте эту кнопку более секунды, чтобы разблокировать замок или открыть дверь багажного отделения в зависимости от варианта автомобиля.

Если открыть, а затем закрыть дверь багажного отделения, она автоматически запирается.

Запуск

Автомобиль можно запустить не вставляя ключ.

* Подробнее см. в разделе "кнопка «ENGINE START/STOP» (Запуск/остановка двигателя) (при наличии)" на странице 5-15.

**** Примечание***

Для предотвращения повреждения дистанционного ключа придерживайтесь следующих правил:

- Следует предохранять дистанционный ключ от воздействия воды и других жидкостей, а также огня. Если внутренняя часть дистанционного ключа становится влажной (вследствие попадания жидкости или влаги) или была нагрета, внутренняя цепь может работать со сбоями, что может привести к снятию автомобиля с гарантии.
- Старайтесь не ронять и не бросать дистанционный ключ.
- Защищайте дистанционный ключ от воздействия высоких температур.

⚠ Предупреждение

Kia рекомендует использовать запасные детали, приобретенные у официального дилера Kia или партнерской сервисной компании. Ключ, приобретенный на рынке запчастей, может не вернуться в положение «ON» из положения «START». В этом случае стартер будет продолжать работать, что приведет к повреждению его двигателя и, возможно, возгоранию в результате воздействия большого тока на электропроводку.

Механический ключ

Если передатчик дистанционного управления не работает должным образом, дверь можно запирать и отпирать с помощью механического ключа.



Раскладывание ключа

- Нажмите кнопку фиксатора, ключ разложится автоматически.

Складывание ключа

- Сложите ключ вручную, нажав кнопку фиксатора.

⚠ Предостережение

Не пытайтесь сложить ключ без нажатия кнопки фиксатора. Это приведет к повреждению ключа.

Меры предосторожности при работе с передатчиком

* Примечание

Передатчик не работает в приведенных ниже случаях:

- В замок зажигания вставлен ключ зажигания.
- Превышено рабочее расстояние (около 10 м).
- В передатчике разрядилась батарейка.
- Сигнал блокируют другие автомобили или объекты.
- Чрезмерно низкая температура воздуха.
- Передатчик находится рядом с другим источником радиоволн, таким как радиостанция или аэропорт, который создает помехи для его нормальной работы.

Если передатчик работает неправильно, то откройте и закройте дверь ключом зажигания. Если в работе передатчика отмечаются проблемы, рекомендуется обратиться к официальному дилеру компании Kia или партнерской сервисной компании.

- Если передатчик находится рядом с мобильным телефоном или смартфоном, то его сигнал может блокироваться при использовании мобильного телефона или смартфона. Особенно это возможно во время активной работы телефона — при совершении вызова, ответе на входящий вызов, получении текстовых сообщений и/или отправке/получении сообщений по электронной почте.

Не кладите мобильный телефон или смартфон в один карман с ключом, между данными устройствами должно быть некоторое расстояние.

Интеллектуальный ключ (при наличии)

С помощью интеллектуального ключа можно запереть или отпереть любую дверь и даже запустить двигатель, не вставляя ключ в замок зажигания.

Тип А



Тип В



Блокировка (1)

По нажатию кнопки блокировки запираются все двери при условии, что все они закрыты.

При этом мигнут лампы аварийной сигнализации для индикации факта блокировки всех дверей.

Однако, если какая-либо из боковых дверей, капот двигателя или дверь багажного отделения останется открытой, лампы аварийной сигнализации не сработают. Если закрыть все двери (включая капот двигателя и дверь багажного отделения) после того как нажата кнопка блокировки, лампы аварийной сигнализации мигнут один раз.

Разблокировка (2)

По нажатию кнопки разблокировки отпираются все двери.

При этом дважды мигнут лампы аварийной сигнализации для индикации факта отпирания всех дверей.

После нажатия этой кнопки двери автоматически запираются, если одна из них не будет открыта в течение 30 секунд.

Открытие двери багажного отделения (3)

Нажмите и удерживайте эту кнопку более секунды, чтобы разблокировать замок или открыть дверь багажного отделения в зависимости от варианта автомобиля.

Если открыть, а затем закрыть дверь багажного отделения, она автоматически запирается.

Дистанционный запуск (4) (при наличии)

Для запуска автомобиля можно использовать кнопку дистанционного запуска (4) на интеллектуальном ключе.

Дистанционный запуск автомобиля

- Заблокируйте двери, нажав кнопку блокировки дверных замков (1), находясь в радиусе до 10 м (32 фута) от автомобиля.
- Нажмите и удерживайте кнопку дистанционного запуска более 2 секунд в течение 4 секунд после блокировки дверей.

Нажмите кнопку дистанционного запуска один раз, чтобы выключить зажигание.

Если в течение 10 минут после дистанционного запуска двигателя не будет выполнено ни одного действия по управлению оборудованием/управлению автомобилем, зажигание будет выключено.

Дистанционный интеллектуальный помощник при парковке (RSPA) (5, 6) (при наличии)

Интеллектуальная система автоматической парковки (RSPA) помогает водителям парковать автомобиль с помощью датчиков, которые измеряют парковочные места, управляют рулем, переключением передач и скоростью автомобиля для полуавтоматической парковки автомобиля. С помощью кнопок «вперед» и «назад» (5, 6) на электронном ключе водитель может перемещать автомобиль вперед или назад. Подробнее см. в разделе "Интеллектуальная система помощи при парковке с дистанционным управлением (RSPA) (при наличии)" на странице 5–293.

Запуск

Автомобиль можно запустить не вставляя ключ.

* Подробнее см. в разделе "кнопка «ENGINE START/STOP» (Запуск/остановка двигателя) (при наличии)" на странице 5–15.

Механический ключ

Если интеллектуальный ключ не работает должным образом, дверь можно запирать и отпирать с помощью механического ключа.



Извлечение механического ключа

- Нажмите кнопку разблокировки (1) и, удерживая ее, извлеките механический ключ (2).

Вставка механического ключа

- Поместите ключ в скважину и нажмите на него до щелчка.

Меры предосторожности при использовании интеллектуального ключа

*** Примечание**

- Если вы по каким-то причинам потеряете интеллектуальный ключ, вы не сможете запустить двигатель. Отбуксируйте автомобиль, если необходимо, обратитесь в специализированную мастерскую. Kia рекомендует связаться с официальным дилером Kia или партнерской сервисной компанией.
- Для одного автомобиля может быть зарегистрировано не более 2 интеллектуальных ключей. При утере интеллектуального ключа Kia рекомендует проконсультироваться с официальным дилером Kia или партнерской сервисной компанией.
- Интеллектуальный ключ не работает в следующих случаях:
 - Интеллектуальный ключ находится рядом с радиопередатчиком (радиостанция или аэропорт), который может помешать нормальной работе интеллектуального ключа.
 - Интеллектуальный ключ находится рядом с мобильной приемопередающей радиустановкой или мобильным радиотелефоном.

- Рядом с автомобилем активирован интеллектуальный ключ от другого автомобиля. Если интеллектуальный ключ работает неправильно, то откройте и закройте дверь обычным ключом. Если в работе интеллектуального ключа отмечаются проблемы, рекомендуется обратиться к официальному дилеру компании Kia или партнерской сервисной компании.

Система противоугонной сигнализации (при наличии)

Система противоугонной сигнализации предназначена для защиты от несанкционированного доступа в автомобиль.

Автомобили, оборудованные противоугонной сигнализацией, будут иметь на себе этикетку со следующими словами:

1. ОСТОРОЖНО
2. SECURITY SYSTEM (ОХРАННАЯ СИСТЕМА)



Работа этой системы включает три этапа:

- Приведение в готовность
- Срабатывание системы противоугонной сигнализации
- Снятие с охраны



При срабатывании система подает звуковой сигнал с миганием аварийной световой сигнализации.

Приведение в готовность

Система противоугонной сигнализации переходит в состояние готовности через 30 секунд после блокировки дверей с помощью переключателя на внешней ручке двери/кнопки блокировки на ключе.

Использование интеллектуального ключа

Припаркуйте автомобиль и выключите двигатель. Поставьте систему на охрану, как описано ниже.

1. Выключите двигатель.
2. Убедитесь в том, что все двери (включая дверь багажного отделения) и капот двигателя закрыты и заперты.
3. Выполните одно из следующих действий:

- Заблокируйте двери, нажав кнопку на внешней ручке передней двери, при этом у вас должен находиться интеллектуальный ключ. После выполнения всех вышеприведенных действий однократно мигают аварийные сигнальные лампы для индикации включения охранной системы автомобиля. Если одна из дверей остается открытой, двери останутся незаблокированными и в течение 3 секунд будет звучать предупредительный сигнал. Закройте дверь и попытайтесь вновь заблокировать двери. Если дверь багажного отделения или капот двигателя остались открытыми, аварийная световая сигнализация не сработает и противоугонная сигнализация не будет поставлена на охрану. После этого, если

дверь багажного отделения и капот двигателя закрыты, лампы аварийной сигнализации мигнут один раз.

- Заблокируйте двери, нажав кнопку на внешней ручке передней двери, при этом у вас должен находиться интеллектуальный ключ. После выполнения всех вышеприведенных действий однократно мигают аварийные сигнальные лампы для индикации включения охранной системы автомобиля. Если одна из дверей остается открытой, двери останутся незаблокированными и в течение 3 секунд будет звучать предупредительный сигнал. Закройте дверь и попытайтесь вновь заблокировать двери. Если дверь багажного отделения или капот двигателя остались открытыми, аварийная световая сигнализация не сработает и противоугонная сигнализация не будет поставлена на охрану. После этого, если дверь багажного отделения и капот двигателя закрыты, лампы аварийной сигнализации мигнут один раз.
- Заблокируйте двери, нажав кнопку блокировки на интеллектуальном ключе. После выполнения всех вышеприведенных действий однократно

мигают аварийные сигнальные лампы для индикации включения охранной системы автомобиля. Если одна из дверей (включая дверь багажного отделения) или капот двигателя остались открытыми, аварийная световая сигнализация не сработает и противоугонная сигнализация не будет поставлена на охрану. После этого, если все двери (включая дверь багажного отделения) и капот двигателя закрыты, лампы аварийной сигнализации мигнут один раз.

Использование дистанционного ключа

Припаркуйте автомобиль и выключите двигатель. Поставьте систему на охрану, как описано ниже.

1. Выключите двигатель и извлеките ключ из замка зажигания.
2. Убедитесь в том, что все двери (включая дверь багажного отделения) и капот двигателя закрыты и заперты.
3. Заблокируйте двери, нажав кнопку блокировки на передатчике дистанционного управления. После выполнения описанных выше шагов один раз мигнет аварийная световая сигнализация, указывая, что система поставлена на охрану. Если одна из дверей (включая

дверь багажного отделения) или капот двигателя остались открытыми, аварийная световая сигнализация не сработает и противоугонная сигнализация не будет поставлена на охрану. После этого, если все двери (включая дверь багажного отделения) и капот двигателя закрыты, лампы аварийной сигнализации мигнут один раз.

Ультразвуковая охранная сигнализация (UIP) (при наличии)

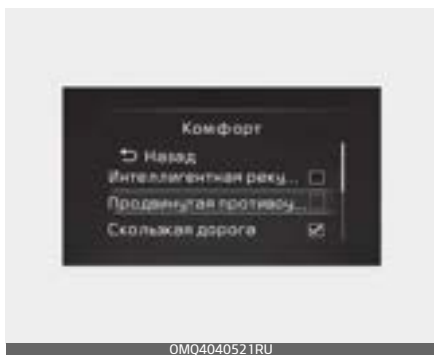

- Чтобы отключить датчик, выберите пункт «Settings» (Настройки) → «Convenience» (Удобство) и для параметра Ultrasonic Intrusion Protection (Ультразвуковая охранная сигнализация) выберите значение «Выкл.».
- Если система включена, но датчик находится в отключенном состоянии, датчик проникновения и наклона работать не будет.

Тем не менее если будет выполнено условие отключения датчика проникновения и наклона на стадии срабатывания противоугонной системы, включится сигнал тревоги.

Чтобы снова включить датчик, выберите пункт «Settings» (Настройки) → «Convenience» (Удобство) и для параметра Ultrasonic Intrusion Protection (Ультразвуковая охранная сигнализация) выберите значение «Вкл.».

⚠ Предостережение

- Не включайте датчик, если есть вероятность наклона автомобиля из-за внешних факторов (например, при переправе на пароме, при парковке в башенных парковках и т. д.). В противном случае возможно непреднамеренное срабатывание sireны.
- Убедитесь, что когда датчик включен, все окна закрыты. Если окна открыты, датчик может обнаружить перемещения внутри автомобиля при их отсутствии (например, при ветре или попадании бабочки в салон), из-за чего включится сирена.
- Если в салоне автомобиля располагается много багажа, датчик не сможет обнаружить движение за багажом. При падении предметов

багажа внутри салона также включится сирена.

- Датчик не сможет работать надлежащим образом при попадании на него посторонних веществ, например, косметики, жидкости спрея освежителя воздуха или жидкости спрея для очистки стекол.

Срабатывание системы противоугонной сигнализации

Сигнализация срабатывает, если после приведения системы в готовность происходит какое-либо из перечисленных ниже действий.

- Дверь открывается без использования передатчика дистанционного управления или интеллектуального ключа.
- Крышка багажника открывается без использования пульта ДУ или электронного ключа.
- Открыт капот.

Раздается звуковой сигнал, и около 30 секунд будут мигать лампы аварийной сигнализации. Чтобы выключить систему, отойдите от двери с помощью передатчика дистанционного управления или интеллектуального ключа.

Ультразвуковая охранная сигнализация (UIP) выключена

Сигнализация срабатывает, если после приведения системы в готовность происходит какое-либо из перечисленных ниже действий.

- Передняя или задняя дверь открываются без использования датчика (или интеллектуального ключа).
- Дверь багажного отделения открывается без помощи передатчика (или интеллектуального ключа).
- Открыта крышка капота.
- Замок зажигания или кнопка «Запуск/остановка двигателя» находится в положение «ON» (Вкл.).

*** Примечание**

Ультразвуковая охранная сигнализация включается при повторном запуске двигателя.

Ультразвуковая охранная сигнализация (UIP) включена

Сигнализация срабатывает, если после приведения системы в готовность и включения датчика происходит какое-либо из перечисленных ниже действий.

- Пассажир двигается в автомобиле.
- Наклон транспортного средства изменился больше заданного значения.
- Передняя или задняя дверь открываются без использования датчика (или интеллектуального ключа).
- Дверь багажного отделения открывается без помощи передатчика (или интеллектуального ключа).
- Закрыта крышка капота.
- Замок зажигания или кнопка «Запуск/остановка двигателя» находится в положение «Выкл.».

При возникновении условия срабатывания сигнализации в течение приблизительно 27 секунд непрерывно звучит сирена и мигают огни, предупреждающие об угрозе. Этот цикл повторяется не более 8 раз.

Чтобы выключить систему, отпирите двери с помощью датчика (или интеллектуального ключа).

Снятие с охраны

Система снимается с охраны в следующих случаях.

Дистанционный ключ

- Нажата кнопка разблокировки двери.
- Двигатель запущен.
- Автомобиль находится в положении «Вкл.» в течение 30 секунд или более.

Интеллектуальный ключ

- Нажата кнопка разблокировки двери.
- Нажата наружная кнопка передней двери, когда система распознала интеллектуальный ключ.
- Двигатель запущен.

После отпирания дверей дважды мигнет аварийная световая сигнализация, чтобы указать, что система снята с охраны.

Если после нажатия кнопки разблокировки какая-либо дверь (включая дверь багажного отделения) не откроется в течение 30 секунд, система будет повторно поставлена на охрану.

*** Примечание****Система без иммобилайзера**

- Не пытайтесь запустить двигатель при активированной сигнализации. Стартер автомобиля не будет работать при работающей противоугонной сигнализации. Если система отключена с помощью передатчика, вставьте ключ в замок зажигания, поверните ключ зажигания в положение «Вкл.» и подождите в течение 30 секунд. После этого система будет снята с охраны.

Иммобилайзер (при наличии)

Ваш автомобиль может быть оснащен электронной системой блокировки запуска двигателя для уменьшения риска несанкционированного использования автомобиля.

Иммобилайзер состоит из небольшого транспондера в переключателе зажигания и электронного устройства внутри автомобиля.

Автомобили без системы интеллектуального доступа

Иммобилайзер, когда ключ зажигания вставляется в замок зажигания и поворачивается в положение «Вкл.», проверяет, определяет и подтверждает подлинность ключа зажигания.

Если ключ верный, то двигатель запускается.

Если ключ неверный, двигатель не запускается.

Отключение иммобилайзера

Вставьте ключ зажигания в цилиндр для ключа и поверните его в положение «Вкл.».

Активация иммобилайзера

Поверните ключ зажигания в положение «Выкл.». Иммобилайзер включится автоматически. Без ключа зажигания, соответствующего вашему автомобилю, двигатель не запустится.

Автомобили с системой интеллектуального ключа

Каждый раз при установке кнопки «Запуска/остановки двигателя» в положение «Вкл.», система иммобилайзера проверяет допустимость ключа.

Если ключ верный, то двигатель запускается.

Если ключ неверный, двигатель не запускается.

Отключение иммобилайзера

Установите кнопку «ENGINE START/STOP» (запуска/остановки двигателя) в положение «Вкл.».

Активация иммобилайзера

Установите кнопку «Запуска/остановки двигателя» в положение «Выкл.». Иммобилайзер включится автоматически. Без интеллектуального ключа, соответствующего вашему автомобилю, двигатель не запустится.

⚠ Предупреждение

Чтобы предотвратить угон автомобиля, не оставляйте в нем запасные ключи. Пароль вашего иммобилайзера является уникальным паролем заказчика и должен храниться в тайне. Не оставляйте этот номер в автомобиле.

*** Примечание**

При использовании ключа для запуска двигателя рядом не должно быть других ключей иммобилайзера. В противном случае двигатель может не запуститься или остановиться вскоре после запуска. Храните каждый ключ по отдельности во избежание неисправности при запуске.

⚠ Предостережение

Не кладите металлические предметы возле замка зажигания. Металлические предметы могут препятствовать передаче сигнала с транспондера и мешать запуску двигателя.

*** Примечание**

Если вам нужны дополнительные ключи или ваши ключи утеряны, Kia рекомендует проконсультироваться с официальным дилером Kia или партнерской сервисной компанией.

⚠ Предостережение

Транспондер в ключе зажигания является важной частью системы иммобилайзера. Он рассчитан на безотказную работу в течение многих лет, однако его следует беречь от влаги, статического электричества и грубого обращения. Это может привести к неисправности системы иммобилайзера.

⚠ Предостережение

Не вносите изменений, дополнений или корректировок в систему иммобилайзера, так как это может привести к ее неисправности. В этом случае следует пройти обслуживание в специализированной мастерской. Kia рекомендует проконсультироваться с официальным дилером Kia или партнерской сервисной компанией.

Неисправности, вызванные переделкой, корректировкой или модификацией системы иммобилайзера, не подпадают под действие гарантийных обязательств изготовителя автомобиля.

Замки дверей

Ознакомьтесь с принципом работы дверных замков, чтобы суметь заблокировать или разблокировать дверь в случае необходимости.

При использовании интеллектуального ключа



Имея при себе интеллектуальный ключ, вы можете запирать и отпирать двери автомобиля (включая дверь багажного отделения). С его помощью можно также запустить двигатель. Подробнее см. далее.

Блокировка

При нажатии кнопки дверной ручки на двери водителя, когда все двери закрыты и какая-либо дверь не заблокирована, происходит блокировка всех дверей. Если все двери и капот двигателя закрыты, лампы аварийной сигнализации мигнут один раз, указывая, что все двери заперты.

Кнопка работает только тогда, когда электронный ключ находится на расстоянии 0,7~1 м от ручки водительской двери. Если Вы хотите убедиться, что дверь заперта, потяните за ручку двери со стороны водителя.

Даже если вы нажмете кнопки на ручке двери водителя, двери не заблокируются. В следующих случаях в течение 3 секунд будет звучать предупредительный звуковой сигнал:

- Интеллектуальный ключ находится в автомобиле.
- Кнопка «ENGINE START/STOP» (запуска/остановки двигателя) находится в положении «ACC» (Доп. устройства) или «Вкл.».
- Открыта одна из дверей, кроме двери багажного отделения.

Разблокировка

При нажатии кнопки дверной ручки на двери водителя, когда все двери закрыты и заблокированы, происходит разблокировка всех дверей. При этом дважды мигнут лампы аварийной сигнализации для индикации факта отпирания всех дверей.

Кнопка работает только тогда, когда электронный ключ находится на расстоянии 0,7~1 м от ручки водительской двери.

Если электронный ключ будет обнаружен в радиусе 0,7~1 м от ручки водительской двери, другие люди также могут открыть дверь, не имея интеллектуального ключа.

После нажатия этой кнопки двери автоматически запираются, если одна из них не будет открыта в течение 30 секунд.

При использовании механического ключа



1. Потяните за ручку двери.
 2. Нажмите на рычажок (1), расположенный внутри под нижней частью крышки, ключом или шлицевой отверткой.
 3. Не отпуская рычажок (2), снимите крышку.
 4. Поверните ключ по направлению к задней части автомобиля, чтобы отпереть и к передней части автомобиля, чтобы запереть замок.
- Двери также можно запирать и отпирать с помощью передатчика.
 - Когда дверь отперта, ее можно открыть, потянув за ручку.
 - Закрывая дверь, толкните ее рукой. Убедитесь, что двери закрыты надежно.

Управление замками дверей изнутри автомобиля

Для управления дверными замками можно использовать дверную ручку или центральный переключатель блокировки дверей.

С помощью дверной ручки



- Передняя дверь
Если потянуть внутреннюю ручку двери при заблокированной двери, дверь будет разблокирована и откроется.
- Задняя дверь
Если потянуть внутреннюю ручку двери при заблокированной двери, дверь будет разблокирована.
Если потянуть за внутреннюю ручку двери еще раз, дверь откроется.

⚠ Предупреждение

Неисправность механизма блокировки двери

Если механизм блокировки дверей выходит из строя, в то время как вы находитесь в автомобиле, есть несколько способов решения проблемы:

- несколько раз разблокируйте дверь (как вручную, так и с помощью электронного замка), одновременно потянув на себя ручку двери;
- проверьте работу замков и ручек на других дверях, передних и задних;
- опустите переднее стекло и откройте дверь снаружи ключом;
- переместитесь в багажное отделение откройте дверь багажного отделения.

⚠ Предупреждение

Не тяните за внутреннюю ручку двери со стороны водителя (или пассажира), когда автомобиль находится в движении.

С помощью переключателя центральной блокировки дверей

Сторона водителя



Сторона пассажира



1. Дверной замок
2. Разблокировка двери
3. Световая сигнализация «Doors» (Двери)

Нажмите переключатель центральной блокировки дверей.

- Чтобы заблокировать все двери автомобиля, нажмите центральный переключатель блокировки дверей (1) со стороны водителя и пассажира.
- Чтобы разблокировать все двери автомобиля, нажмите центральный переключатель блокировки дверей (2) со стороны водителя и пассажира.

Когда все двери автомобиля заблокированы, загораются световые индикаторы (3) на двери водителя и пассажира. Если какая-либо из дверей разблокирована, то индикаторы погаснут.

Если в замке зажигания находится ключ (или если в автомобиле находится интеллектуальный ключ), то при открытии любой двери автомобиля блокировка дверей не происходит даже при нажатии переключателя центральной блокировки дверей.

Предупреждение

Двери

- Во время движения автомобиля все его двери должны быть полностью закрыты и заблокированы, чтобы предотвратить возможные несчастные случаи, связанные с непреднамеренным открытием дверей. Заблокированные двери также не позволяют проникнуть в салон посторонним при остановке или снижении скорости автомобиля.
- Соблюдайте осторожность при открытии дверей, следите за тем, чтобы открытая дверь не оказалась на пути других автомобилей, мотоциклов или пешеходов. При открытии двери во время приближения к автомобилю другого объекта возможно повреждение автомобиля или причинение вреда здоровью.

Предупреждение

Незапертые автомобили

В незапертый автомобиль могут проникнуть злоумышленники, вследствие чего можете пострадать вы и другие люди. Оставляя автомобиль без присмотра, всегда извлекайте ключ из замка зажигания, включайте стояночный тормоз, закрывайте все окна и запирайте все двери.

⚠ Предупреждение**Дети, оставленные без присмотра**

Запертый автомобиль может сильно нагреваться, вследствие чего дети или животные, оставленные без присмотра в салоне без возможности его покинуть, могут погибнуть или получить тяжелые травмы. Кроме того, дети могут добраться до органов управления автомобилем и причинить себе вред, либо они могут пораниться любым иным образом, возможно, вследствие того, что посторонние попытаются проникнуть в автомобиль. Ни в коем случае не оставляйте без присмотра детей или животных в салоне автомобиля.

Функции блокировки/разблокировки дверей

Для безопасности и удобства пассажиров в автомобиле предусмотрена функция блокировки/разблокировки дверей.

Система разблокирования дверей при столкновении

Когда под воздействием удара срабатывают подушки безопасности, автоматически происходит разблокирование всех дверей.

Система блокировки дверей при увеличении скорости

Когда скорость автомобиля превышает 15 км/ч, все двери автоматически блокируются.

Вы можете активировать или деактивировать устройства автоматической блокировки/разблокировки дверей автомобиля. См. раздел "Режим установок" на странице 4-98.

Полная блокировка (при наличии)

Некоторые автомобили оснащаются системой полной блокировки. Полная блокировка предотвращает открытие двери изнутри или снаружи автомобиля после активации полной блокировки и обеспечивает дополнительную защиту автомобиля.

Чтобы заблокировать автомобиль, используя функцию полной блокировки, двери должны быть заблокированы с помощью интеллектуального ключа. Чтобы разблокировать автомобиль, необходимо снова использовать интеллектуальный ключ.

Электронная система блокировки для защиты от детей (при наличии)

При нажатии переключателя блокировки электронной системы защиты от детей загорается световой индикатор, и пассажиры, сидящие сзади, не могут открыть заднюю пассажирскую дверь изнутри автомобиля.



Чтобы отключить электронную систему блокировки для защиты от детей, еще раз нажмите переключатель этой системы, при этом выключится соответствующий световой индикатор.

Система обеспечения безопасного выхода (SEA) работает, если включена электронная система блокировки для защиты от детей и на приборной панели выбран пункт «SEA». Однако, SEA не включает автоматически электронную систему блокировки для защиты от детей.

Электронная система блокировки для защиты от детей включена всегда, когда кнопка «Запуск/остановка двигателя» или замок зажигания находится в положении «Вкл.». Кроме того, она работает приблизительно 3 минуты после выключения двигателя.

Если автомобиль оснащен электронной системой блокировки для защиты от детей, замки блокировки задних дверей от детей, включаемые вручную, на него не установлены.

При включенной электронной системе блокировки для защиты от детей пассажир, находящийся на заднем сиденье, не сможет открыть или закрыть заднее окно. Подробнее см. в разделе "Окна" на странице 4-54.

⚠ Предостережение

Если электронная система блокировки для защиты от детей не включилась после нажатия переключателя этой системы, отобразится соответствующее сообщение и будет звучать сигнал.

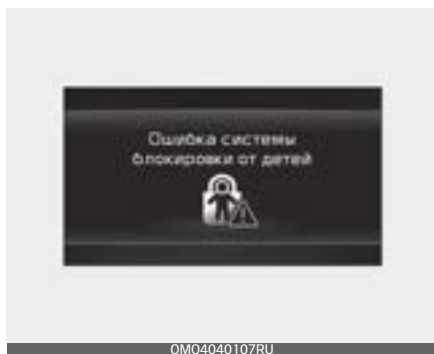

В этом случае следует проверить систему в специализированной мастерской. Kia рекомендует обратиться к официальному дилеру Kia.

Что делать в случае возникновения аварийной ситуации во время движения

Если электропереключатель центральной блокировки дверей не работает (например, из-за севшего аккумулятора), единственным способом запираения дверей является использование механического ключа, вставленного в замочную скважину снаружи.

Двери без внешнего замочной скважины можно запереть следующим образом:

1. Откройте дверь.
2. Вставьте ключ в замочное отверстие экстренной блокировки двери и поверните ключ в положение блокировки, как показано на рисунке.



3. После закрытия дверь будет заблокирована.

* Примечание

Если на переключатель центральной блокировки дверей не подается электропитание (например, из-за севшего аккумулятора), а дверь багажника закрыта, открыть ее удастся только после восстановления подачи электропитания.

Замок задней двери с защитой от детей (при наличии)

Задние двери автомобиля оснащены замками с функцией защиты от детей изнутри автомобиля.



Их следует использовать всякий раз, когда в автомобиле находятся дети.

Замок защиты от детей находится на торце каждой задней двери. После того, как замок-блокировка от детей будет установлен в запертое положение (1), открыть заднюю дверь изнутри автомобиля, потянув на себя ручку, будет невозможно.

Чтобы запереть замок защиты от детей, вставьте ключ (или отвертку) в отверстие и поверните в запертое положение.

Чтобы разрешить открывание задней двери изнутри автомобиля, откройте замок для защиты от детей.

Чтобы открыть заблокированную дверь, потяните за внешнюю ручку (2).

⚠ Предупреждение

Замки задних дверей

Случайное открытие ребенком задней двери во время движения может привести к травмам и даже смертельному исходу вследствие выпадения из автомобиля. Для предотвращения открывания ребенком задней двери изнутри автомобиля замки задних дверей с функцией открывания детьми следует использовать всякий раз, когда в автомобиле находятся дети.

⚠ Предупреждение

- Система не может обнаружить все помехи, приближающиеся к зонам дверей автомобиля.
- В случае аварии, возникающей при высадке из автомобиля, ответственность за нее несут водитель и пассажиры. При высадке из автомобиля всегда осматривайте область вокруг автомобиля.

Система предупреждения о присутствии пассажира на заднем сидении (ROA)

Система предупреждения о присутствии пассажира на заднем сидении (ROA) предусмотрена для того, чтобы не дать вам покинуть автомобиль, на заднем сидении которого остается пассажир.

- Если вы открываете переднюю дверь после того, как открыли и закрыли заднюю дверь и выключили двигатель, на приборной панели появится предупреждение «Проверьте задние сидения».

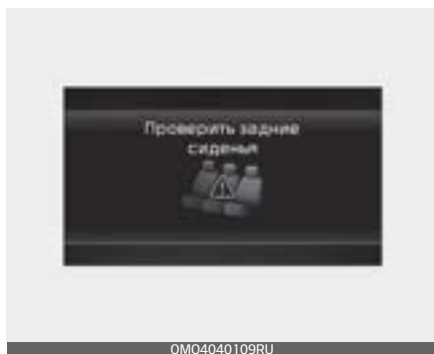

Вы можете активировать или деактивировать ROA в режиме установок на ЖК-дисплее приборной панели. Если автомобиль оснащен информационно-развлекательной системой, водитель может научиться настраивать параметры на веб-сайте, перейдя по QR-коду в кратком справочном руководстве по информационно-развлекательной системе.

Его можно найти в следующем меню:

1. Несколько раз нажмите кнопку «Режим» (☰) на рулевом колесе, пока на ЖК-дисплее не появится меню «Установки».
2. Переключателем «Перемещение» (∧ / ∨) и кнопкой «ОК» на рулевом колесе выберите «Комфорт» → «Предупреждение о присутствии пассажира на заднем сидении».

Если ваш автомобиль оснащен информационно-развлекательной системой, ее можно найти в следующем меню:

1. Нажмите кнопку «SETUP» (Настройка) информационно-развлекательной системы.
2. На экране информационно-развлекательной системы нажмите «Автомобиль» → «Комфорт» → «Предупреждение о присутствии пассажира на заднем сидении».

⚠ Предупреждение

Система предупреждения о присутствии пассажира на заднем сидении (ROA), на самом деле, не обнаруживает наличие объектов или людей на заднем сидении. Используя историю открытия и закрытия дверей, система сообщает водителю, что на заднем сидении что-то может находиться.

⚠ Предостережение

- Система предупреждения о присутствии пассажира на заднем сидении (ROA) использует историю открытия и закрытия дверей.
 - История сбрасывается после того, как водитель в обычном порядке выключает зажигание, выходит из автомобиля и закрывает дверь дистанционно, используя дистанционный ввод без ключа. Поэтому предупреждение системы ROA может появиться, даже если задняя дверь не открывалась повторно.
 - Например, если после появления предупреждения системы ROA водитель не закрывает дверь и едет, появится предупреждение.
-

⚠ Предупреждение

Дверной замок может не работать при неисправности электрической системы. Научите детей открывать дверь вручную до возникновения аварийной ситуации. Так они сумеют открыть дверь вручную даже при возникновении аварийной ситуации.

Система запоминания положения сиденья водителя (при наличии)

Система «Система запоминания положения водителя» позволяет простым нажатием кнопки сохранить и восстановить следующие сохраненные параметры.



- Положение сиденья водителя
- Положение наружного зеркала заднего вида
- Яркость подсветки приборной панели
- Положение и яркость приборной панели на ветровом стекле (HUD) (при наличии)

⚠ Предупреждение

Никогда не используйте систему запоминания положения сиденья водителя во время движения автомобиля.

Это может привести к потере управления и созданию аварийной ситуации со смертельным исходом, серьезными травмами и повреждением имущества.

* Примечание

- При отключении аккумуляторной батареи сохраненные параметры стираются.
- Если Driver Position Memory System (Система запоминания положения водителя) не работает надлежащим образом, рекомендуется проверить систему у официального дилера Kia.

Сохранение положений в памяти

1. Замок зажигания или кнопка «Запуск/остановка двигателя» находится в положение «ON» (Вкл.).
2. Отрегулируйте и установите желаемое положение сиденья водителя, наружного зеркала заднего вида, а также желаемую яркость подсветки приборной панели.
3. Нажмите кнопку «SET» (Установка). Прозвучит один звуковой

сигнал, и на ЖК-дисплее появится сообщение «Press button to save settings» (Нажмите кнопку для сохранения настроек).

4. Нажмите и удерживайте в течение 4 секунд одну из кнопок системы запоминания (1 или 2). Когда положение будет сохранено в памяти, система издаст двойной звуковой сигнал.
5. На ЖК-дисплее появится сообщение «Настройки 1 (или 2) сохранены».

Восстановление сохраненных положений из системы запоминания

1. Замок зажигания или кнопка «Запуск/остановка двигателя» находится в положение «ON» (Вкл.).
2. Нажмите желаемую кнопку системы запоминания (1 или 2). Система подаст однократный звуковой сигнал, после этого положение кресла водителя, наружного зеркала заднего вида, яркость подсветки приборной панели, высота расположения и яркость приборной панели на лобовом стекле автоматически отрегулируются в соответствии с сохраненными настройками.
3. На ЖК-дисплее появится сообщение «Настройки 1 (или 2) применены».

- Нажатие кнопки «SET» (Установка) или 1 во время восстановления настроек положения «1» из системы запоминания временно приостанавливает регулировку согласно сохраненным параметрам. Нажатие кнопки 2 восстанавливает настройки положения «2» из системы запоминания.
- Нажатие кнопки «SET» (Установка) или 2 во время восстановления настроек положения «2» из системы запоминания временно приостанавливает регулировку согласно сохраненным параметрам. Нажатие кнопки 1 восстанавливает настройки положения «1» из системы запоминания.
- Если во время восстановления сохраненных настроек нажать одну из кнопок управления положением сиденья водителя, наружного зеркала заднего вида или подсветкой приборной панели, текущее перемещение соответствующего компонента прекратится, и он переместится в направлении нажатой кнопки управления.

Сброс системы запоминания положения сиденья водителя

Если система Driver position memory system (Система запоминания положения водителя) работает не надлежащим образом, иницилируйте систему следующим образом.

Как инициализировать:

1. Остановите автомобиль и откройте водительскую дверь, при этом переключатель зажигания или кнопка «Запуск/остановка двигателя» должны находиться в положении «Вкл.», а рычаг коробки передач автомобиля переведен в положение «Р» (парковка).
2. Выдвиньте сиденье водителя как можно дальше вперед, а спинку сиденья приведите в максимально приближенное к вертикальному положение, используя переключатели регулировки переднего/заднего положения сиденья водителя и переключатели угла (наклона) спинки сиденья.
3. Одновременно нажмите и удерживайте кнопку «SET» (Установка) и кнопку перемещения сиденья вперед в течение 2 секунд.

Инициализация в ходе процесса.

1. Инициализация начинается, когда раздается аварийный сигнал.

2. Сиденье и спинка автоматически передвинутся назад. Звуковой сигнал будет продолжаться, пока работает система.

3. Инициализация будет полностью завершена после того, как сиденье и спинка сиденья переместятся в среднее положение и прозвучит звуковой сигнал.

Однако в случаях, подобных описанным ниже, процесс останавливается вместе, а звуковой сигнал отключается.

- При нажатии кнопки системы запоминания положения сиденья водителя
- При нажатии переключателя регулировки водительского сиденья по высоте
- При перемещении рычага коробки передач из положения «Р» (Парковка) в другое положение
- Когда скорость движения превышает 3 км/ч
- Когда дверь водителя закрыта

Функция быстрого доступа (при наличии)

Система автоматически передвигает сиденье водителя следующим образом:

Без системы интеллектуального доступа

- При извлечении ключа зажигания и открытии двери водителя сиденье водителя переместится в заднее положение.
- Сиденье водителя перемещается в переднее положение, когда переключатель зажигания находится в положении «АСС» (Доп. оборудование) или «Вкл.».

С системой интеллектуального доступа

- Сиденье водителя переместится в заднее положение при переключении кнопки «Запуск/остановка двигателя» в положение «Выкл.» и открытии двери водителя.
- Сиденье водителя переместится в переднее положение после запуска двигателя в положении «Вкл.» или закрытия двери водителя интеллектуальным ключом.

Вы можете активировать или деактивировать функцию Easy Access (Функция быстрого доступа) в режиме «Пользовательские настройки» на панели ЖК-дисплея. Подробнее см. в разделе "ЖК-дисплей" на странице 4-95. Если

ваш автомобиль оснащен дополнительной системой навигации, см. подробные сведения в поставляемом отдельно руководстве по информационно-развлекательной системе.

Дверь багажного отделения

⚠ Предупреждение

Выхлопные газы

При езде с открытой дверью багажного отделения в салон автомобиля попадают опасные выхлопные газы, что может привести к серьезным травмам или смерти водителя или пассажиров.

Если необходимо ехать с открытой дверью багажного отделения, откройте все вентиляционные отверстия и окна, чтобы снаружи в автомобиль поступало больше свежего воздуха.

⚠ Предупреждение

Задний грузовой отсек

Запрещается перевозка пассажиров в заднем грузовом отсеке, где отсутствуют ремни безопасности. Во избежание травм в случае аварии или резких остановок пассажиры всегда должны быть надлежащим образом пристегнуты ремнями безопасности.

Открытие двери багажного отделения



- Блокировка и разблокировка двери багажного отделения осуществляется при каждой блокировке/разблокировке всех дверей с помощью передатчика (или электронного ключа) или переключателя центральной блокировки дверей.
- Для разблокировки двери багажного отделения необходимо нажать кнопку разблокировки на передатчике или электронном ключе и удерживать ее в течение примерно 1 секунды.
- Разблокированную дверь багажного отделения можно открыть, нажав на ручку и потянув ее вверх.
- При открытии и закрытии двери багажного отделения она автоматически блокируется. (Все двери должны быть заблокированы.)

* Примечание

При холодной и влажной погоде замки и механизмы дверей могут не работать должным образом из-за замерзания.

⚠ Предупреждение

Дверь багажного отделения поднимается вверх. При открытии двери багажного отделения убедитесь в том, что в непосредственной близости от задней части автомобиля нет посторонних предметов и людей.

⚠ Предостережение

Перед началом движения проверьте, закрыта ли дверь багажного отделения. Движение с открытой дверью багажного отделения может привести к повреждению ее газовых подъемников и подсоединенных деталей.

Закрытие двери багажного отделения



OMQ4040486L

- Чтобы закрыть дверь багажного отделения, опустите ее и надавите на нее. Убедитесь, что она захлопнулась.

⚠ Предупреждение

Перед тем как закрывать дверь багажного отделения, проследите за тем, чтобы не защемить руку, ногу или другие части тела.

⚠ Предупреждение

Выхлопные газы

Дверца багажника должна всегда быть полностью закрытой, пока автомобиль находится в движении. Если она остается открытой или приоткрытой, ядовитые выхлопные газы могут попасть в машину, что может привести к серьезным заболеваниям или смерти.

⚠ Предостережение

Проследите за тем, чтобы при закрытии двери багажного отделения рядом с защелкой и накладной пластиной не было посторонних предметов. В противном случае возможно повреждение защелки замка в двери багажного отделения.

Устройство аварийного разблокирования двери багажного отделения

Автомобиль оснащен устройством аварийного открытия двери багажного отделения, которое находится в ее нижней части. При случайном запираии человека внутри багажного отделения.



Необходимо выполнить следующие действия внутри багажного отделения.

1. Вставьте механический ключ в отверстие.
2. Поверните механический ключ вправо (1).

3. Поднимите дверь багажного отделения.

⚠ Предупреждение

- На всякий случай необходимо хорошо знать расположение рычага аварийного освобождения задней крышки и порядок ее открывания при случайном запираии себя в багажном отделении.
- Нахождение людей внутри багажного отделения автомобиля не допускается ни при каких обстоятельствах. В случае аварии багажное отделение является одним из наиболее опасных мест.
- Используйте рычаг аварийного отпирания двери багажного отделения только в экстренных ситуациях. Соблюдайте предельную внимательность, особенно во время движения автомобиля.

⚠ Предупреждение

Не держитесь руками за часть, поддерживающую крышку багажника (газовый подъемник), так как это может привести к серьезной травме.



дверь багажника с электроприводом (при наличии)

1. Кнопка открытия/закрытия двери багажного отделения с электроприводом



4

2. Переключатель ручки двери багажного отделения с электроприводом



3. Кнопка закрытия двери багажного отделения с электроприводом



4. Кнопка блокирования двери багажника с электроприводом



5. Кнопка открытия/закрытия двери багажного отделения с электроприводом



* Примечание

Для управления дверью багажного отделения с электроприводом замок зажигания должен находиться в положении «Вкл.», а рычаг коробки передач — в положении «Р» (Парковка).

* Примечание

Не ставьте тяжелые предметы на дверь багажного отделения с электроприводом. Дополнительный вес на открывающейся/закрывающейся двери может привести к поломке системы.

⚠ Предупреждение

Ни в коем случае не оставляйте без присмотра детей или животных в салоне автомобиля. Они могут случайно открыть или закрыть дверь багажного отделения с электроприводом и повредить автомобиль или нанести травму себе или другим людям.

⚠ Предупреждение

При открытии двери багажного отделения с электроприводом (двери багажного отделения с интеллектуальным управлением) убедитесь в отсутствии посторонних предметов и людей в непосредственной близости от задней части автомобиля. В противном случае это может привести к травмам или повреждениям автомобиля или окружающих предметов.

**⚠ Предостережение**

Не открывайте и не закрывайте дверь багажного отделения с электроприводом вручную. Это может привести к ее поломке. Если дверь необходимо закрыть или открыть вручную в случае разрядки или отсоединения аккумулятора, не прилагайте чрезмерных усилий.

⚠ Предупреждение

Перед тем как открывать или закрывать дверь багажника с электроприводом, убедитесь, что рядом с ней нет людей или каких-либо объектов. Подождите, пока дверь багажника полностью откроется и остановится, прежде чем складывать или выгружать багаж.

Открытие двери багажного отделения

Дверь багажного отделения с электроприводом открывается автоматически при выполнении одного из следующих действий.

- Нажатие кнопки открывания двери багажного отделения с электроприводом примерно на одну секунду.



- Нажатие кнопки открывания двери багажного отделения с электроприводом примерно на одну секунду.

- Для экстренного прекращения движения двери багажного отделения нажмите и тут же отпустите кнопку электропривода ее открытия/закрытия.



- Нажатие на переключатель ручки в двери багажного отделения (необходимо иметь при себе интеллектуальный ключ).



Закрытие двери багажного отделения

Дверь багажного отделения с электроприводом закрывается автоматически при выполнении одного из следующих действий.

- При открытой двери багажного отделения примерно на одну секунду зажмите кнопку электропривода ее закрытия.



Дверь багажного отделения автоматически закрывается и запирается.

- Для экстренного прекращения движения двери багажного отделения нажмите и тут же отпустите кнопку электропривода ее открытия/закрытия.
- При открытой двери багажного отделения нажмите кнопку электропривода ее закрытия.



OMQ4H050031

Дверь багажного отделения закроется автоматически.

- При открытой двери багажного отделения нажмите кнопку блокировки электропривода.



OMQ4H050032

Дверь багажного отделения автоматически закрывается и запирается.

Условия, в которых не открывается дверь багажного отделения с электроприводом

Дверь багажного отделения с электроприводом не будет автоматически открываться, если автомобиль движется со скоростью более 3 км/ч (2 миль/ч).

⚠ Предупреждение

Если вы двигаетесь со скоростью более 3 км/час с открытой дверью багажного отделения, то будет раздаваться непрерывный звуковой сигнал. Немедленно остановите машину в безопасном месте и проверьте, открыта ли дверь багажного отделения.

⚠ Предостережение

Запрещается использовать дверь багажного отделения с электроприводом более 5 раз подряд. Это может привести к повреждению системы электропривода двери багажного отделения. Если использовать дверь багажного отделения с электроприводом более 5 раз подряд, трижды прозвучит звуковой сигнал и дверь перестанет работать. В этом случае необходимо остановить использование двери багажного отделения с электроприводом и не трогать ее более 1 минуты.

*** Примечание**

- Дверь багажного отделения с электроприводом может открываться и закрываться при неработающем двигателе. Однако эта дверь потребляет большое количество электроэнергии автомобиля. Чтобы не разряжать аккумулятор, не используйте ее слишком часто, например больше 10 раз подряд.
- Чтобы не разряжать аккумулятор, не оставляйте дверь багажного отделения с электроприводом в открытом положении на длительное время.
- Запрещается самостоятельно модифицировать или ремонтировать любую часть двери багажного отделения с электроприводом. Kia рекомендует проконсультироваться с официальным дилером Kia или партнерской сервисной компанией.
- Запрещается использовать дверь багажного отделения с электроприводом во время подъема автомобиля домкратом для замены колеса или ремонта автомобиля. Это может привести к неправильной работе электропривода двери багажного отделения.

- В условиях холодного и влажного климата дверь багажного отделения с электроприводом может не работать должным образом из-за замерзания.

Автоматическое изменение направления

В случае если при открытии и закрытии дверь багажного отделения с электроприводом блокируется каким-либо объектом или частью тела, система определит наличие препятствия.

- Если препятствие будет обнаружено во время открытия двери багажного отделения, то она остановится и будет двигаться в противоположную сторону.
- Если препятствие будет обнаружено во время закрытия двери багажного отделения, то она остановится и будет двигаться в противоположную сторону.

Однако, если препятствие незначительное, например небольшой или мягкий объект, или если дверь багажного отделения находится в заблокированном положении, система автоматической остановки и изменения направления движения может не обнаружить такое препятствие. Если в процессе открытия или закрытия двери багажного отделения с электроприводом направление ее движе-

ния поменялось дважды, то она может остановиться в текущем положении. В этом случае закройте дверь багажного отделения вручную и вернитесь к автоматическому управлению.

⚠ Предупреждение

- Не создавайте искусственные препятствия на пути движения двери багажного отделения с электроприводом с целью проверки работы функции автоматической остановки и изменения направления движения.
- Не задействуйте электропривод двери багажного отделения, если на ней закреплены тяжелые предметы (например, велосипеды). Это может привести к повреждению электропривода двери багажного отделения.

Сброс параметров двери багажного отделения

При разрядке или отсоединении аккумулятора или замене или отсоединении соответствующего предохранителя необходимо сбросить настройки двери багажного отделения с электроприводом следующим образом:

1. Автоматическая коробка передач / коробка с двойным сцеплением

Убедитесь, что рычаг передач находится в положении «Р» (Парковка).

2. Одновременно нажмите кнопку закрытия двери и удерживайте переключатель ручки двери дольше 3 секунд (прозвучит предупредительный сигнал).
3. Закройте дверь багажного отделения с помощью кнопки.

Если после этого дверь багажного отделения с электроприводом не будет работать должным образом, следует проверить систему в специализированной мастерской. Kia рекомендует проконсультироваться с официальным дилером Kia или партнерской сервисной компанией.

*** Примечание**

Если дверь багажного отделения с электроприводом не работает должным образом, убедитесь, что рычаг передач находится в правильном положении.

Регулировка скорости электропривода двери багажного отделения

Для регулировки скорости электропривода двери багажного отделения перейдите в режим «Пользовательские настройки» и выберите на ЖК-дисплее «Door» (Дверь) → «Power tailgate speed» (Скорость электропривода двери багажного отделения) → «Normal» (Нормально) / «Fast» (Быстро).

- При отключенной функции регулировки скорости электропривода двери багажного отделения или не полностью закрытой двери багажного отделения отрегулировать скорость невозможно.
- Изначально для электропривода двери багажного отделения установлена скорость «Fast» (Быстро).

Подробнее см. в разделе "ЖК-дисплей" на странице 4-95.

Пользовательская настройка высоты открытия двери багажного отделения с электроприводом (при наличии)

Чтобы настроить высоту полного открывания двери багажного отделения, выполните следующие указания.

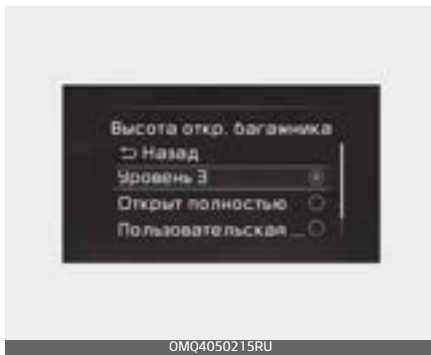

Высоту открытия двери багажного отделения можно задать в меню настроек приборной панели или информационно-развлекательной системы.

Чтобы настроить высоту открытия двери багажного отделения, перейдите в меню «Режим пользовательских настроек» → «Двери» → «Высота открытия двери багажного отделения с электроприводом» → «Уровень 1/ уровень 2/ уровень 3/ полностью открыта/ пользовательская настройка высоты».

1. Установите необходимую высоту открытия двери багажного отделения.

2. Удерживайте кнопку закрытия двери багажного отделения с электроприводом в течение 3 секунд.
3. Когда раздастся звуковой сигнал, это означает, что настройка завершена.

Теперь дверь багажного отделения будет открываться на заданную высоту.

Если автомобиль оснащен информационно-развлекательной системой, водитель может научиться настраивать параметры на веб-сайте, перейдя по QR-коду в кратком справочном руководстве по информационно-развлекательной системе.

Система автоматического открывания двери багажника (при наличии)

На автомобиле с интеллектуальным ключом дверь багажника можно открыть дистанционно с помощью системы автоматического открывания двери багажника.



4

Как пользоваться системой автоматического открывания двери багажника

Дверь багажного отделения можно открыть дистанционно, если выполняются все перечисленные ниже условия.

- Прошло 15 секунд после закрытия и запираения всех дверей.
- Ключ находится в зоне обнаружения более 3 секунд.

* Примечание

Система автоматического открывания багажника не работает в следующих случаях.

- Система определяет наличие интеллектуального ключа в течение 15 секунд после закрытия и запираения дверей, после чего ключ определяется постоянно.
- Система определяет наличие интеллектуального ключа в течение 15 секунд после закрытия и запираения дверей, при этом ключ находится на расстоянии 1,5 м от дверных ручек (для автомобилей с функцией подсветки при посадке).
- Дверь не заперта или не закрыта.
- Интеллектуальный ключ находится в автомобиле.

1. Настройка

Для того чтобы включить систему автоматического открывания багажника, перейдите в режим «User Settings Mode» (Режим пользовательских настроек) и выберите на ЖК-дисплее пункт «Smart Tailgate» (Автоматическое открывание багажника). Подробнее см. в разделе "ЖК-дисплей" на странице 4-95.

2. Обнаружение и предупреждение



Если вы находитесь в зоне обнаружения (50–100 см за автомобилем) и у вас при себе есть электронный ключ, мигает аварийная сигнализация и подается звуковой сигнал, которые предупреждают вас, что система определила электронный ключ и багажник откроется.

* Примечание

Не заходите в зону обнаружения, если дверь багажного отделения открывать не требуется. Если вы непреднамеренно вошли в зону обнаружения и сработали аварийная световая сигнализация и звуковой сигнал, покиньте зону обнаружения вместе с интеллектуальным ключом. Дверь багажного отделения останется закрытой.

3. Автоматическое открывание



Мигают аварийные огни и 6 раз подается звуковой сигнал, после чего дверь багажного отделения открывается.

⚠ Предупреждение

- Перед началом движения проверьте, закрыта ли дверь багажника.
- Перед тем как открывать или закрывать дверь багажного отделения, убедитесь в том, что рядом с ней нет людей и посторонних объектов.
- Убедитесь, что предметы, находящиеся в багажнике, не выпадут из автомобиля при открывании двери багажника в случае, если автомобиль находится на поверхности с уклоном. Это может стать причиной серьезных травм.

- Отключайте функцию автоматического открывания багажника перед мойкой автомобиля. В противном случае возможно самопроизвольное открывание двери багажного отделения.
- Ключ следует хранить в недоступном для детей месте. Дети могут непреднамеренно активировать систему автоматического открывания багажника, играя у задней части автомобиля.

Как отключить функцию автоматического открывания багажника с помощью интеллектуального ключа



1. ДВЕРНОЙ ЗАМОК
2. Разблокировка двери
3. Открытие двери багажного отделения

При нажатии любой кнопки интеллектуального ключа на этапе «Detect» (Обнаружение) и «Alert» (Оповещение) функция автомати-

ческого открывания двери багажника отключается.

Ознакомьтесь с процедурой отключение функции автоматического открывания двери багажника, это может понадобиться вам в чрезвычайных ситуациях.

* Примечание

- При нажатии кнопки разблокировки дверей (2) функция автоматического открывания двери багажного отделения временно отключается. Если в течение 30 секунд после отключения функции автоматического открывания двери багажного отделения не открыть какую-либо дверь, то функция будет снова включена.
- Чтобы открыть дверь багажного отделения, нажмите кнопку (3) и удерживайте ее дольше 1 секунды.
- При нажатии на кнопку блокировки двери (1) или кнопку открывания двери багажника (3), когда система интеллектуального открывания двери багажного отделения не находится на этапе «Detect» (Обнаружение) и «Alert» (Оповещение), данная функция не отключается.
- Если функция автоматического открывания двери багажника была отключена нажатием кнопки на интеллектуальном

ключе и дверь была открыта, то для включения функции автоматического открывания двери багажника закройте и заблокируйте все двери.

Зона распознавания



- Система автоматического открывания двери багажника подает сигнал при обнаружении интеллектуального ключа в 50–100 см от багажника.
- Если интеллектуальный ключ находится за пределами диапазона обнаружения, сигнал отключается.

*** Примечание**

- Функция автоматического открывания двери багажника не работает в следующих случаях.
 - Интеллектуальный ключ находится рядом с радиопередатчиком (радиостанция или аэропорт), который может помешать нормальной работе передатчика.
 - Интеллектуальный ключ находится рядом с мобильной приемо-передающей радиустановкой или мобильным радиотелефоном.
 - Рядом с автомобилем активирован интеллектуальный ключ от другого автомобиля.
 - Диапазон обнаружения может уменьшаться или увеличиваться в следующих случаях.
 - Одна сторона автомобиля приподнята для замены шины и осмотра автомобиля.
 - Автомобиль припаркован на наклонной плоскости на склоне, грунтовой дороге и т. д.
-

Окна

Двери данного автомобиля оснащены электрическими стеклоподъемниками, для управления ими предусмотрены переключатели.

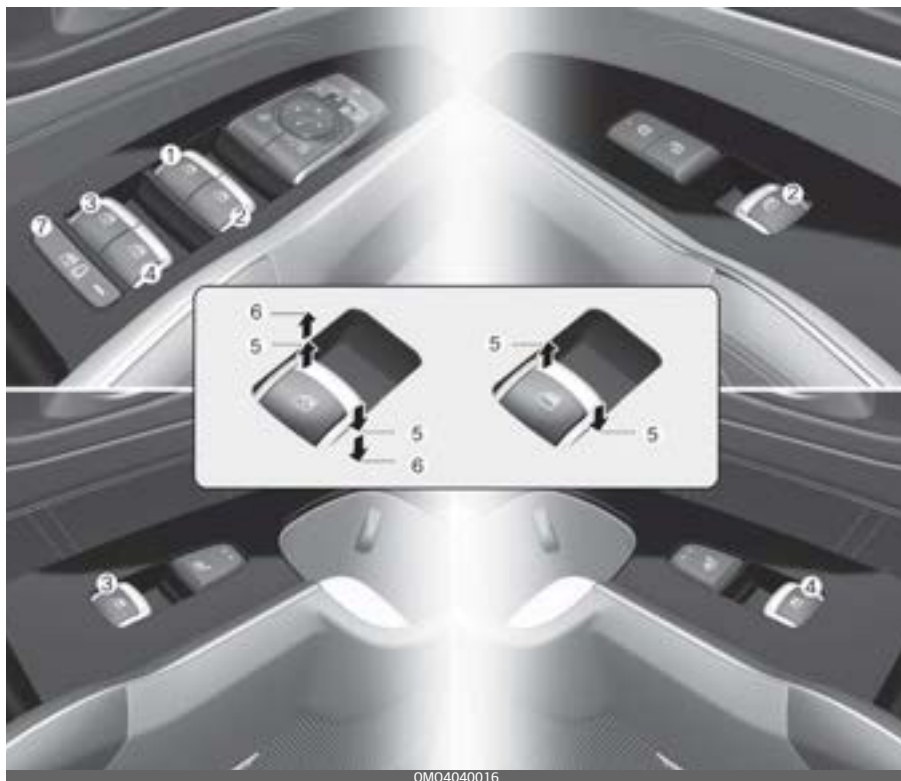

1. Переключатель стеклоподъемника двери водителя
2. Переключатель стеклоподъемника передней двери пассажира
3. Переключатель стеклоподъемника задней двери (слева)
4. Переключатель стеклоподъемника правой задней двери
5. Открывание и закрывание окон
6. Автоматическое закрытие/открытие окон
7. Переключатель блокировки стеклоподъемника

*** Примечание**

При холодной и влажной погоде стеклоподъемники могут не работать должным образом из-за замерзания.

Электрические стеклоподъемники работают только тогда, когда замок зажигания или кнопка «ENGINE START/STOP» (запуск/остановка двигателя) находится в положении «Вкл.».

Выключатели стеклоподъемников расположены на каждой двери. Кроме того, у водителя имеется выключатель блокировки стеклоподъемников задних окон пассажиров. После переключения замка зажигания или кнопки «ENGINE START/STOP» (запуск/остановка двигателя) в положение «ACC» (доп. устройства) или «LOCK» (блокировка) управлять стеклоподъемниками можно еще в течение приблизительно 10 секунд. Тем не менее это невозможно, если открыты передние двери автомобиля, даже в течение периода в 10 минут.

На двери водителя расположен выключатель, с помощью которого можно управлять всеми стеклоподъемниками в автомобиле.

Если закрытию окна мешает какой-либо предмет, извлеките его и закройте окно.

*** Примечание**

При движении автомобиля с опущенными стеклами задних дверей или с полностью или частично открытым люком в крыше (при наличии) могут ощущаться вибрации, вызванные ветром, или пульсирующий шум. Это нормальное явление, которое можно уменьшить или устранить. Если шум возникает при опущенных стеклах на одной или обеих задних дверях, опустите стекла обеих передних дверей примерно на 2–3 см. Если шум возникает при открытом люке, немного прикройте его.

⚠ Предупреждение

Не устанавливайте никаких аксессуаров в зоне окна. Это может привести к заземлению.

Открытие и закрытие окон

С помощью переключателя электрического стеклоподъемника можно открывать и закрывать окно.

Тип А



OMQ4040444

Для того чтобы открыть или закрыть окно, переместите переднюю часть соответствующего переключателя вниз или вверх до первого положения фиксации (5).

Тип В – автоматическое закрытие/открытие окна (при наличии)

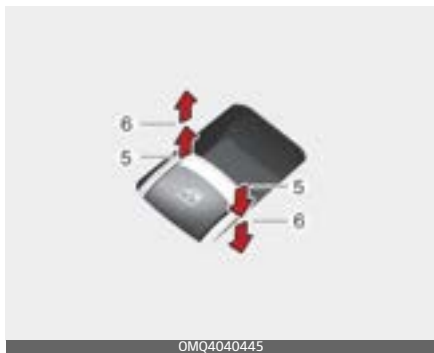

OMQ4040445

При кратковременном перемещении переключателя стеклоподъем-

ника вверх или вниз до второго положения фиксации (6) окно полностью опускается или поднимается, даже если переключатель уже отпущен. Для того чтобы остановить окно в нужном положении при работающем стеклоподъемнике, переведите переключатель в том или ином направлении, а затем отпустите его.

Сброс параметров автоматической системы управления стеклоподъемниками

Если стеклоподъемник работает неправильно, то необходимо произвести сброс параметров автоматической системы управления стеклоподъемниками, выполнив следующие действия:

1. Переключите замок зажигания или кнопку «ENGINE START/STOP» (запуск/остановка двигателя) в положение «Вкл.».
2. Закройте окно и продолжайте удерживать переключатель стеклоподъемника не менее 1 секунды после того, как окно полностью закроется.

Автоматическое изменение направления (при наличии)



Если подъему окна препятствует какой-либо предмет или часть тела, система определяет наличие противодействия и прекращает движение. Затем окно опускается приблизительно на 30 см (11,8 дюйма), чтобы можно было вынуть объект, попавший между стеклом и рамой окна.

Если система определяет наличие противодействия, когда переключатель стеклоподъемника удерживается в поднятом вверх положении, подъем окна прекращается, после чего оно опускается приблизительно на 2,5 см (1 дюйм).

Если снова перевести вверх и удерживать переключатель стеклоподъемника в течение 5 секунд после того, как окно было опущено функцией автоматического изменения направления, то эта функция работать не будет.

*** Примечание**

Функция автоматического изменения направления движения стеклоподъемника действует только в том случае, когда используется функция автоматического поднятия окна при полном перемещении переключателя вверх. Функция автоматического изменения направления не работает, если окно поднимается путем перемещения переключателя стеклоподъемника в промежуточное положение.

⚠ Предупреждение

Перед тем как поднимать окно, проследите за тем, чтобы между рамой и стеклом не было посторонних объектов, что позволит избежать травм и повреждения автомобиля. Если между оконным стеклом и верхним уплотнительным желобом попал объект, диаметр которого составляет менее 4 мм (0,16 дюйма), то функция автоматического изменения направления может не определить противодействие, в результате чего стекло не остановится и не изменит направление движения.

⚠ Предупреждение

Во время сброса параметров системы стеклоподъемника функция автоматического изменения направления движения не работает.

Закрывая окна, соблюдайте осторожность, чтобы не защемить части тела или другие предметы поблизости.

Кнопка блокировки стеклоподъемника

Водитель может отключить переключатели стеклоподъемников на задних пассажирских дверях, переведя кнопку стеклоподъемника в положение блокировки (нажатое).



Если нажат переключатель стеклоподъемника:

- С пульта переднего пассажира можно управлять стеклоподъемником передней пассажирской двери;
 - С пультов задних пассажирских дверей нельзя управлять стеклоподъемниками задних пассажирских дверей.
- * При включении переключателя блокировки стеклоподъемников с электроприводом (горит соответствующий индикатор), пассажир, находящийся на заднем пассажирском сидении, не может открыть заднюю дверь (при наличии электронной системы блокировки для защиты от детей). Подробнее см. в разделе "Электронная система блокировки для защиты от детей (при наличии)" на странице 4-29.

⚠ Предостережение

- Для предотвращения возможного повреждения системы стеклоподъемников не следует открывать или закрывать два или более окон одновременно. Благодаря этому также увеличивается срок службы предохранителя.
 - Не активируйте стеклоподъемник с основного пульта на двери водителя и с пульта на конкретной двери, нажимая переключатели одновременно и задавая противоположные направления движения стекла. В этом случае стекло останавливается, и его нельзя ни закрыть, ни открыть.
- Перед тем как закрыть окно, всегда убеждайтесь в отсутствии риска зажатия руки, головы или иного объекта.
 - Не позволяйте детям играть со стеклоподъемниками. Кнопка блокировки стеклоподъемника на пульте водительской двери должна находиться в положении «LOCK» (Блокировка) (нажатое положение). Вследствие непреднамеренного включения стеклоподъемника ребенком возможно причинение СЕРЬЕЗНОЙ ТРАВМЫ.
 - Не следует высовывать голову и конечности из окна автомобиля во время движения.
-

⚠ Предупреждение

Окна

- НИКОГДА не оставляйте ключи в автомобиле с включенным двигателем, если в автомобиле находятся дети без присмотра.
- ЗАПРЕЩАЕТСЯ оставлять в автомобиле детей без присмотра. Даже очень маленький ребенок способен непреднамеренно стронуть автомобиль с места, застрять в окне или причинить вред себе окружающим любым другим способом.

Капот

Под капотом находится моторный отсек.

Откройте капот в случае необходимости проведения технического обслуживания в моторном отсеке или осмотра моторного отсека.

Открытие капота

1. Потяните за рычаг, чтобы открыть капот. Капот должен слегка приподняться.



2. Подойдите к автомобилю спереди, слегка приподнимите капот, нажмите на вторую защелку (1) и приподнимите капот (2).



Предупреждение об открытом капоте

Это предупреждающее сообщение отображается на ЖК-дисплее, когда капот открыт.



⚠ Предупреждение

Открывать капот следует после выключения двигателя, когда автомобиль стоит на ровной поверхности, включен стояночный тормоз, а рычаг передач находится в положении «Р» (Парковка).

Этот предупреждающий сигнал звучит, когда автомобиль движется на скорости 3 км/ч (2 миль/ч) или выше с открытым капотом.

Закрывание капота

1. Перед закрытием капота убедитесь в соблюдении следующих условий:
 - Все крышки заливных горловин в моторном отсеке установлены правильно.
 - Перчатки, ветошь или другие горючие материалы должны быть удалены из моторного отсека.
2. Опустите капот до уровня приблизительно 30 см от закрытого положения и отпустите его. Убедитесь, что он закрылся.
3. Убедитесь, что капот был закрыт должным образом.
 - Если крышку капота можно слегка приподнять, значит, она не закрыта должным образом.
 - Необходимо открыть и закрыть его заново, приложив чуть больше усилий.

⚠ Предупреждение

- Перед закрытием капота, убедитесь в отсутствии препятствий для закрытия. Закрытие капота при наличии препятствий в его проеме может привести к повреждению имущества или тяжелой травме.
- Не оставляйте перчатки, ветошь и любые другие горючие материалы в моторном отсеке. Это может привести к их возгоранию

под воздействием высокой температуры.

⚠ Предупреждение

- Перед началом движения всегда проверяйте надежность закрытия капота. В противном случае во время движения капот может открыться и перекрыть обзор водителю, что может послужить причиной аварии.
- Не управляйте автомобилем с открытым капотом. В противном случае он закроет обзор водителю, может упасть или получить повреждения.

Крышка заливной горловины топливного бака

Крышка заливной горловины топливного бака открывается и закрывается вручную снаружи автомобиля.

Открывание крышки заливной горловины топливного бака

1. Выключите двигатель.
2. Убедитесь, что дверь водителя разблокирована.
3. Нажмите на край лючка горловины топливного бака в точке, соответствующей 3 часам на циферблате часов.



4. Потяните лючок горловины топливного бака (1), чтобы открыть его полностью.

Крышка заливной горловины топливного бака

Бензин



Дизельный



5. Чтобы снять крышку топливного бака (2), поверните ее против часовой стрелки. Вы можете услышать шипение из-за выравнивания давления в баке.
6. Наденьте крышку на дверцу горловины топливного бака.

⚠ Предупреждение

Перед заправкой бака проверьте, какое топливо используется для вашего автомобиля.

Использование дизельного топлива для автомобиля с бензиновым двигателем или бензина для автомобиля с дизельным двигателем может негативно повлиять на топливную систему и серьезно повредить автомобиль.

*** Примечание**

Если лючок горловины топливного бака не открывается вследствие обледенения, слегка постучите по нему или нажмите, чтобы сломать лед и открыть лючок. Не поддевайте лючок какими-либо инструментами рычажного типа. При необходимости используйте жидкость для удаления льда (не допускается использование антифриза из системы охлаждения двигателя) или дайте автомобилю отстояться в теплом месте.

Закрытие лючка топливного бака

1. Для того чтобы установить на место крышку заливной горловины топливного бака, вращайте ее по часовой стрелке до щелчка.
2. Чтобы закрыть крышку заливной горловины топливного бака, нажмите на нее в точке, соответствующей 3 часам на циферблате часов.
3. Чтобы заблокировать крышку заливной горловины топливного бака, убедитесь, что она полностью закрыта, а дверь автомобиля находится в положении «LOCK» (Заблокировано). Если крышка заливной горловины топливного бака закрыта не полностью, она не будет заблокирована.

⚠ Предостережение

Во время мойки автомобиля (при использовании аппаратов высокого давления или автоматической мойки) дверь должна находиться в положении «LOCK» (Заблокировано).

⚠ Предупреждение

Бензин — легковоспламеняющееся и взрывоопасное вещество. Несоблюдение данных инструкций может привести к ТЯЖЕЛЫМ ТРАВМАМ И СМЕРТЕЛЬНОМУ ИСХОДУ.

- Внимательно прочтите и соблюдайте все предупреждения, размещенные на автозаправочной станции.
- Перед заправкой определите положение клапана аварийного перекрытия бензина (при наличии на автозаправочной станции).
- Перед тем как прикасаться к заправочному пистолету, следует снять с тела потенциально опасный заряд статического электричества, прикоснувшись ничем не покрытой рукой к металлической части автомобиля на безопасном расстоянии от горловины топливного бака, заправочного пистолета или другого источника выделения паров бензина.
- Во время заправки не следует пользоваться мобильным телефоном. Электрический ток и (или) помехи, создаваемые мобильным телефоном, могут привести к воспламенению паров топлива и вызвать пожар.
- Запрещено возвращаться в салон автомобиля после начала заправки автомобиля топливом. Это может привести к образованию статического заряда в результате прикосновения, трения или скольжения по любому предмету или ткани, способных накапливать статический заряд. Разряд статического электричества может воспламенить пары топлива и вызвать пожар. Если вам обязательно необходимо вернуться в автомобиль, то нужно повторно снять заряд статического электричества, прикоснувшись к металлической части автомобиля ничем не покрытой рукой на безопасном расстоянии от горловины топливного бака, заправочного пистолета или другого источника выделения паров бензина.
- При заправке автомобиля топливом переключите рычаг передач в положение «Р» (Парковка), включите стояночный тормоз и переключите замок зажигания или кнопку «Запуск/остановка двигателя» в положение «LOCK/OFF» (Блокировка/выкл.).
- Искры, возникающие при работе электрических компонентов, связанных с двигателем, могут воспламенить пары топлива и вызвать пожар.

- Если используется одобренная к применению переносная топливная канистра, перед заправкой ее следует поставить на землю. Заряд статического электричества, скопившийся на канистре, может воспламенить пары топлива и вызвать пожар. Контакт с автомобилем должен сохраняться от начала до завершения заправки.
- Для транспортировки и хранения бензина разрешается использовать только одобренные к применению пластиковые топливные канистры, специально предназначенные для этих целей.
- Запрещается пользоваться спичками или зажигалкой, курить или оставлять в автомобиле зажженную сигарету, находясь на территории автозаправочной станции, особенно во время самого процесса заправки.
- Не допускайте перелива топлива выше края заливной горловины: это может привести к разливу топлива.
- Если во время заправки произошло возгорание, отойдите от автомобиля, незамедлительно обратитесь к менеджеру автозаправочной станции, а затем позвоните в местную пожарную службу. Следуйте полученным от нее указаниям по технике безопасности.
- При разливе топлива, подающегося под давлением, оно может попасть на одежду или кожу, что влечет за собой риск воспламенения и получения ожогов. Крышку с горловины топливного бака нужно снимать осторожно и медленно. Если из-под крышки выделяется топливо или слышно шипение, подождите, пока это не прекратится, прежде чем полностью снимать крышку.
- Проверяйте надежность фиксации крышки заливной горловины, чтобы исключить разлив топлива в случае аварии.

* Примечание

Заправку автомобиля следует выполнять в соответствии с пунктом "Требования к топливу" на странице 1–2.

* Примечание

- Не следует проливать топливо на внешние поверхности автомобиля. Любое топливо, пролитое на окрашенные поверхности, может повредить лакокрасочное покрытие.
- Если требуется заменить крышку горловины топливного бака, используйте только оригинальную крышку Kia или эквивалент, указанный для вашего автомо-

бия. Неправильно подобранная крышка горловины топливного бака может стать причиной серьезной неисправности топливной системы или системы понижения токсичности выхлопа.

Панорамный люк в крыше (при наличии)

Если ваш автомобиль оснащен люком в крыше, его можно открыть или приоткрыть при помощи переключателя управления люком, который находится на потолочной консоли.



Люк можно открывать, закрывать или наклонять только тогда, когда переключатель зажигания или кнопка ENGINE START/STOP (запуск/остановка двигателя) находится в положении «Вкл.».

Люк в крыше работает в течение 3 минут после перевода переключателя зажигания или кнопки «Запуск/остановка двигателя» в положение «Выкл.» или «ACC» (Доп. оборудование).

Тем не менее, он не будет работать даже в течение 3 минут, если передние двери автомобиля открыты.

*** Примечание**

- В холодных и влажных климатических условиях люк может не работать из-за замерзания.
- После мойки автомобиля или после дождя перед открытием люка в крыше необходимо вытереть с него всю воду.

▲ Предупреждение

- Не регулируйте люк во время движения. Это может привести к потере управления и созданию аварийной ситуации со смертельным исходом, серьезными травмами и повреждением имущества.
- Перед использованием верхнего люка необходимо убедиться, что он не заденет голову, другие части тела или предметы.
- Запрещается во время движения высовывать из люка голову, руки или другие части тела во избежание серьезных травм.
- Не следует оставлять электронный ключ в автомобиле при работающем двигателе, если в нем находятся дети без присмотра.
- Дети, оставленные без присмотра, могут задействовать люк в крыше, а это может привести к серьезным травмам.

- Не следует сидеть на крыше автомобиля. Это может привести к травмам или повреждению автомобиля.

*** Примечание**

- Отпустите рычаг управления люком после полного открытия, закрытия или наклона. Если продолжить его нажимать, это может привести к повреждению электродвигателя или других элементов системы.
- Покидая автомобиль, убедитесь, что люк полностью закрыт.
- Это защитит ваш автомобиль от кражи, и в салон не будут попадать дождь и снег.

Предупреждение о незакрытом люке в крыше



- Если водитель выключает двигатель, когда верхний люк закрыт не полностью, через несколько секунд прозвучит предупреждающий сигнал, а на ЖК-дисплее появится предупреждающее сообщение об открытом верхнем люке.
- Если водитель выключил двигатель и открыл дверь, а люк остался закрытым не полностью, на ЖК-дисплее появится предупреждение об открытом люке, которое исчезнет после закрытия двери или полного закрытия люка.

Оставляя автомобиль без присмотра, всегда закрывайте люк.

Солнцезащитная шторка



- Чтобы открыть солнцезащитную шторку в люке на крыше, отведите рычаг управления люком (1) назад до первого положения фиксации.
- Чтобы закрыть солнцезащитную шторку при закрытом верхнем люке, переведите рычаг управления верхним люком (1) вперед, в первое положение фиксации.

Чтобы в любой момент остановить движение, кратковременно нажмите на переключатель управления верхним люком.

Сдвигание люка в крыше

Когда солнцезащитная шторка закрыта



Отведите рычаг управления верхним люком (1) назад, солнцезащитная шторка и стеклянный люк будут полностью открыты. Движение люка можно в любой момент остановить, на мгновение передвинув или нажав рычаг управления верхним люком (1).

Когда солнцезащитная шторка открыта

Потяните назад рычаг управления люком – люк полностью откроется. Движение люка можно в любой момент остановить, на мгновение передвинув рычаг управления люком.

* Примечание

Только переднее стекло панорамного люка в крыше может открываться и закрываться.

Установка люка в крыше под углом



Когда солнцезащитная шторка закрыта

Переведите вверх рычаг управления люком: солнцезащитная шторка откроется, а затем стекло люка займет наклонное положение.

Движение люка можно в любой момент остановить, на мгновение передвинув рычаг управления люком.

Когда солнцезащитная шторка открыта

Передвиньте вверх рычаг управления люком: люк в крыше займет наклонное положение.

Движение люка можно в любой момент остановить, на мгновение передвинув рычаг управления люком.

Закрытие верхнего люка



Закрывание только стекла люка

Переведите рычаг управления люком в крыше (1) вперед, в первое положение фиксации.

Закрывание стекла люка и солнцезащитной шторки

Переведите рычаг управления люком в крыше (1) вперед, во второе положение фиксации.

Стекло люка и солнцезащитная шторка закроются автоматически.

Движение люка можно в любой момент остановить, на мгновение нажав на рычаг управления верхним люком (1).

Автоматическое изменение направления

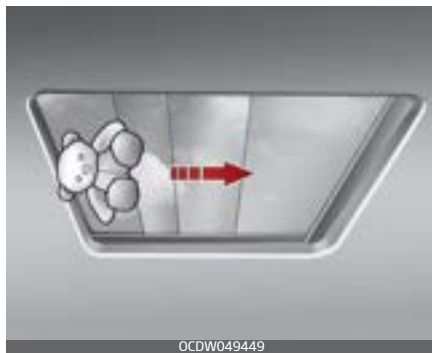

Если в ходе автоматического закрытия люка в крыше или солнцезащитной шторки будет обнаружен какой-либо объект или часть тела, система изменит направление на обратное, а затем остановит движение.

Функция автоматического изменения направления не работает, если между раздвижным стеклом или солнцезащитной шторкой и рамой люка расположено совсем маленькое препятствие. Перед закрытием люка убедитесь, что он не заденет пассажиров или какие-либо объекты.

⚠ Предупреждение

Система автоматического изменения направления не способна обнаруживать небольшие предметы, застрявшие между люком и передним каналом стекла. В таких случаях датчик люка не обнаруживает предмет и не меняет направление перемещения.

⚠ Предупреждение

- Закрывая люк, соблюдайте осторожность, чтобы не защемить голову или другие части тела, а также предметы поблизости.
- Чтобы избежать серьезной травмы или смерти, не следует высовывать голову, руки или тело через люк во время движения.
- Ненадлежащая эксплуатации верхнего люка, особенно детьми, может стать причиной аварии. Запрещается оставлять в автомобиле ребенка без присмотра.
- Не следует сидеть на крыше автомобиля. Это может привести к травмам или повреждению автомобиля.

*** Примечание**

- Периодически удаляйте грязь, которая может скапливаться на направляющих верхнего люка или между верхним люком и крышей автомобиля и создавать шум.
- Не пытайтесь открыть люк при температуре ниже нуля или когда крыша покрыта снегом или льдом: это может повредить мотор привода. В холодных и влажных климатических условиях могут наблюдаться нарушения в работе люка.

*** Примечание**

После мойки автомобиля или после дождя перед открытием люка в крыше необходимо вытереть с него всю воду.

Сброс параметров люка в крыше



Сброс настроек системы управления люком может потребоваться в следующих случаях.

- АКБ разряжена или отключена, или предохранитель люка был заменен или отключен.
- Рычаг управления люком функционирует некорректно.

Выполните сброс параметров верхнего люка, как описано ниже.

1. Запустите двигатель.
2. Закройте солнцезащитную шторку и люк в крыше, если они открыты.
3. Отпустите рычаг управления люком в крыше.
4. Нажмите на рычаг управления люком в направлении закрытия (удерживая его в течение около 10 секунд), пока солнцезащитная шторка слегка не сдвинется. Затем отпустите рычаг.
5. Нажмите на рычаг управления люком в направлении закрытия, пока солнцезащитная шторка не выполнит следующие действия, а затем отпустите рычаг.

- Открыть солнцезащитную шторку → открыть верхний люк → закрыть верхний люк → закрыть солнцезащитную шторку

6. После выполнения данных процедур система люка в крыше сбрасывается в исходное состояние и функция открытия или закрытия одним нажатием восстанавливается.

* Примечание

- Если параметры люка в крыше не были сброшены после того, как аккумулятор автомобиля был отсоединен или разряжен либо перегорел соответствующий предохранитель, то люк может работать неправильно.
- За более подробной информацией рекомендуется обратиться к официальному дилеру Kia.

Рулевое колесо

Рулевое колесо данного автомобиля оснащено электроусилителем рулевого управления (EPS).

Электроусилитель рулевого управления (EPS)

Электроусилитель руля облегчает управление автомобилем за счет электромотора.

Если выключен двигатель или не работает система электроусилителя руля, возможность управлять автомобилем сохраняется, но для этого требуется больше усилий.

Электроусилитель руля контролируется соответствующим блоком усилителя рулевого управления, который определяет момент силы, необходимый для поворота рулевого колеса, и скорость автомобиля, на основании чего подает команды электродвигателю.

Усилие поворота рулевого колеса увеличивается с ростом скорости автомобиля и сокращается с ее уменьшением, что позволяет улучшить управляемость рулевого колеса.

Если вы заметили изменение усилия, требуемого для поворота рулевого колеса при штатной эксплуатации автомобиля, следует произвести проверку системы в специализированной мастерской.

Kia рекомендует проконсультироваться с официальным дилером Kia или партнерской сервисной компанией.

* Примечание

При нормальной эксплуатации автомобиля возможно проявление следующих признаков.

- Не загорается сигнальная лампа системы EPS.
- Сразу же после переключения замка зажигания или кнопки «ENGINE START/STOP» (запуск/остановка двигателя) в положение «Вкл.» усилие поворота рулевого колеса остается высоким. Это отмечается, когда система EPS выполняет диагностику. По завершении диагностики усилие поворота рулевого колеса возвращается к обычному уровню.
- После переключения замка зажигания или кнопки «ENGINE START/STOP» (запуск/остановка двигателя) в положение «Вкл.» или «LOCK» (Блокировка) реле электрического усиления рулевого управления (EPS) может издать щелчок.
- Когда автомобиль стоит или движется на малой скорости, может быть слышен звук электромотора усилителя руля.
- При обнаружении аномальной работы электроусилителя руля,

работа функции помощи в рулевом управлении будет прекращена с целью предотвращения аварий со смертельным исходом. При этом на панели приборов загорится или замигает сигнальная лампа, а усиление рулевого управления отключится. Необходимо немедленно провести проверку, остановив автомобиль в безопасном месте.

- Усилие поворота рулевого колеса возрастает, если его постоянно вращать в стоящем на месте автомобиле. Однако через несколько минут электроусилитель вернется в нормальное рабочее состояние.
- Если система электроусилителя руля работает неправильно, то на комбинации приборов загорается соответствующая сигнальная лампа. Рулевое колесо может вращаться с большим трудом или работать неправильно. В этом случае следует проверить систему в специализированной мастерской. Kia рекомендует проконсультироваться с официальным дилером Kia или партнерской сервисной компанией.
- В процессе поворота рулевого колеса при низких температурах возможно появление шума. При повышении температуры шум исчезает. Это нормальное явление.

Регулировка наклона и вылета рулевого колеса

Средства регулировки наклона и выдвигания рулевого колеса позволяют откорректировать его положение перед поездкой. Также можно поднять рулевое колесо, чтобы оно не мешало ногам при посадке и высадке в автомобиль.

Размещайте рулевое колесо таким образом, чтобы обеспечить удобство управления автомобилем; при этом оно не должно закрывать обзор сигнальных ламп и датчиков на приборной панели.

Предупреждение

- Запрещается регулировать угол наклона рулевого колеса во время движения. Вы можете потерять управление, вследствие чего возможно нанесение тяжелых травм, гибель или провоцирование дорожно-транспортного происшествия.
- После регулировки попробуйте переместить рулевое колесо вверх и вниз для проверки надежности его фиксации.

Регулировка угла наклона и высоты рулевого колеса



1. Чтобы изменить угол наклона рулевого колеса, потяните рычаг блокировки (1) вниз.
2. Отрегулируйте руль до нужного угла (2) и высоты (3). Расположите рулевое колесо напротив груди, а не лица. Убедитесь в том, что вам видны сигнальные лампы и указатели на приборной панели. После завершения регулировки потяните рычаг блокировки вверх.
3. Поднимите рычаг блокировки, чтобы зафиксировать положение рулевого колеса. Попробуйте переместить рулевое колесо вверх и вниз для проверки надежности его фиксации.
4. Выполняйте регулировку положения рулевого колеса перед началом движения.

*** Примечание**

Иногда после регулировки отжимной рычаг фиксатора не фиксирует рулевое колесо.

Это не является неисправностью. Такая ситуация возможна, если в зацепление входят две шестерни. В этом случае отрегулируйте положение рулевого колеса повторно и зафиксируйте его.

Обогрев рулевого колеса (при наличии)

Когда переключатель зажигания находятся в положении «Вкл.» или кнопка «Запуска/остановки двигателя» находятся в положении «Вкл.», нажмите кнопку обогрева рулевого колеса, чтобы включить обогрев. Индикатор на кнопке загорится.



Чтобы отключить обогрев рулевого колеса, нажмите кнопку еще раз. Индикатор на кнопке погаснет.

- По умолчанию при переводе ключа зажигания или кнопки ENGINE START/STOP (запуск/остановка двигателя) в положение «Вкл.» обогрев рулевого колеса отключен. Однако, если включена функция Auto Comfort Control (Автоматическое управление комфортом), обогрев рулевого колеса включается и отключается в зависимости от уличной температуры.
 - Автоконтроль уровня комфорта (для водительского сиденья) (при наличии)
Функция обогрева руля автоматически регулирует температуру рулевого колеса в зависимости от окружающей температуры, когда работает двигатель. Если нажат переключатель обогрева руля, то управление обогревом руля должно выполняться вручную. Чтобы использовать эту функцию, ее необходимо включить в меню «Settings» (Настройки) на экране информационно-развлекательной системы.
- Подробные сведения см. в отдельном поставляемом с автомобилем руководстве.**

* Примечание

Обогрев рулевого колеса выключается автоматически приблизительно через 30 минут после включения.

⚠ Предостережение

- Не используйте никакие оплетки для рулевого колеса, поскольку они могут снизить эффективность работы системы обогрева рулевого колеса.
- При чистке рулевого колеса с подогревом не используйте органические растворители, такие как растворитель для краски, бензол, спирт и бензин. Это может привести к повреждению поверхности рулевого колеса.
- В случае повреждения поверхности рулевого колеса острым предметом возможно повреждение компонентов рулевого колеса с подогревом.

⚠ Предупреждение

Если рулевое колесо стало слишком горячим, отключите систему обогрева. Система обогрева рулевого колеса может причинить ожоги даже при относительно низких температурах, особенно при использовании в течение длительного времени.

Звуковой сигнал

Чтобы подать звуковой сигнал, нажмите в том месте рулевого колеса, которое обозначено символом гудка (см. иллюстрацию).



Звуковой сигнал сработает только при нажатии на эту область. Регулярно проверяйте звуковой сигнал, чтобы убедиться в его исправной работе.

⚠ Предостережение

- Не стучите с силой по сигналу и не ударяйте по нему кулаком. Не нажимайте на звуковой сигнал острыми предметами.
- При чистке рулевого колеса не используйте органические растворители, такие как растворитель для краски, бензол, спирт и бензин. Это может привести к повреждению рулевого колеса.

Зеркала

В автомобиле установлены внутреннее и наружные зеркала заднего вида, которые предназначены для обзора областей за автомобилем.

Внутреннее зеркало заднего вида

Отрегулируйте положение зеркала заднего вида по центру заднего стекла.

Делайте это каждый раз перед началом движения.

⚠ Предупреждение

Обзорность зеркала заднего вида

Не размещайте на заднем сидении или в багажном отделении предметы, которые могут ограничивать обзор через заднее стекло.

⚠ Предупреждение

Не регулируйте зеркало заднего вида во время движения автомобиля. Это может привести к потере управления и созданию аварийной ситуации со СМЕРТЕЛЬНЫМ ИСХОДОМ, СЕРЬЕЗНЫМИ ТРАВМАМИ и повреждением имущества.

⚠ Предупреждение

Не вносите какие-либо изменения в конструкцию внутреннего зеркала и не устанавливайте широкое зеркало. Это может привести к травмам при аварии или раскрытии подушки безопасности.

Дневное/ночное зеркало заднего вида (при наличии)



(A): день, (B): ночь

Эту регулировку следует выполнить перед началом движения при дневном положении переключателя дневного/ночного режима (1).

Потяните переключатель дневного/ночного режима на себя (2), чтобы уменьшить слепящий свет от фар автомобилей, едущих позади вас в ночное время.

Помните, что в ночном положении четкость отражения в зеркале заднего вида уменьшается.

Электрохроматическое зеркало (ЕСМ) (при наличии)

Электрохроматическое зеркало заднего вида автоматически убирает ослепляющий свет фар позади идущих транспортных средств в ночное время или в условиях низкой освещенности.



Датчик, установленный в зеркале, определяет уровень освещенности вокруг автомобиля и автоматически убирает ослепляющий свет фар идущих позади автомобилей.

При работающем двигателе слепящий свет автоматически убирается с помощью датчика, встроенного в зеркало заднего вида.

Наружное зеркало заднего вида

Автомобиль оборудован левым и правым наружными зеркалами заднего вида.

Обязательно отрегулируйте углы наклона зеркал перед началом движения.

Регулировку зеркал можно производить дистанционно с помощью рычагов управления или переключателя дистанционного управления в зависимости от типа установленного контроллера. Корпуса зеркал можно сложить во избежание повреждений во время автоматической мойки автомобиля или при проезде через узкую улицу.

⚠ Предупреждение

Зеркала заднего вида

- Наружные зеркала заднего вида имеют выпуклую форму. Отражающиеся в зеркале объекты находятся ближе, чем кажется.
- При смене ряда используйте внутреннее зеркало заднего вида или непосредственное наблюдение, чтобы определить фактическое расстояние до следующего за вами транспортного средства.

⚠ Предостережение

Не соскребайте лед с лицевой стороны зеркала: это может привести к повреждению поверхности стекла. Если лед мешает перемещению зеркала, не регулируйте его с применением силы. Для удаления льда используйте противообледенительный спрей либо губку или мягкую ткань с теплой водой.

⚠ Предостережение

Если зеркало заклинило из-за льда, не регулируйте его с применением силы. Используйте рекомендованный спрей-антиобледенитель (не радиаторный антифриз), чтобы разморозить заклинивший механизм, или переместите автомобиль в теплое место и дайте льду растаять.

⚠ Предупреждение

Не регулируйте и не складывайте зеркала заднего вида во время движения автомобиля. Это может привести к потере управления и созданию аварийной ситуации со СМЕРТЕЛЬНЫМ ИСХОДОМ, СЕРЬЕЗНЫМИ ТРАВМАМИ и повреждением имущества.

Регулировка наружных зеркал заднего вида

Положение левого и правого зеркала заднего вида можно дистанционно отрегулировать при помощи переключателя наружных зеркал заднего вида.



OMQ4040447

Регулировка наружных зеркал заднего вида.

1. Перемещайте переключатель «R» или «L» (1) для выбора правого или левого зеркала соответственно.
2. Нажмите на соответствующую кнопку на контроллере регулировки зеркала (2) (вверх, вниз, вправо, влево) для установки желаемого положения зеркала.

⚠ Предостережение

- При достижении максимальных углов регулирования движение зеркала прекращается, однако электродвигатель продолжает работать, пока нажат переключатель. Чтобы не повредить электродвигатель, не удерживайте переключатель нажатым дольше необходимого времени.
- Не пытайтесь отрегулировать наружное зеркало заднего вида вручную. Это может привести к повреждению деталей.

Складывание наружного зеркала заднего вида

Ручной тип (при наличии)

Для того чтобы сложить наружное зеркало заднего вида, возьмитесь за корпус зеркала и сложите его по направлению к задней части автомобиля.



OMQ4040031

Тип с электроприводом (при наличии)

Чтобы сложить или разложить наружное зеркало заднего вида, нажмите переключатель, когда переключатель зажигания или кнопка «Запуск/остановка двигателя» находится в положении «Вкл.», как показано ниже.



- Нажмите кнопку для того, чтобы сложить внешнее зеркало заднего вида.
- Для того, чтобы привести зеркало в рабочее положение, еще раз нажмите кнопку.

⚠ Предостережение

Наружное зеркало заднего вида с электроприводом работает даже в случае, если переключатель зажигания или кнопка «Запуск/остановка двигателя» находится в положении «LOCK» (Заблокировано) или «Выкл.». Однако во избежание ненужной разрядки аккумулятора не регулируйте положение зеркал дольше, чем нужно, если двигатель не работает.

⚠ Предостережение

В случае, если наружное зеркало заднего вида оснащено электроприводом, не складывайте его рукой. Так можно повредить привод.

Автоматическая регулировка зеркал заднего вида при движении задним ходом (автоматический наклон) (при наличии)

При переключении рычага передач в положение «R» (Задний ход) наружные зеркала заднего вида наклоняются вниз для содействия движению задним ходом.



Положение переключателя наружного зеркала заднего вида (1) определяет, будут ли зеркала двигаться или нет.

Влево или вправо: когда выбран переключатель «L» (Влево) или «R» (Вправо), оба внешних зеркала заднего вида будут двигаться.

Нейтральное: если никакое положение переключателя не выбрано, то наружные зеркала заднего вида не будут двигаться.

Внешние зеркала заднего вида автоматически возвращаются в исходное положение при следующих условиях.

- Замок зажигания или кнопка ENGINE START/STOP (запуск/остановка двигателя) переведен в положение «LOCK/OFF» (Блокировка/выкл.) или «ACC» (Доп. оборудование).
- Рычаг переключения передач переведен в любое положение, кроме «R» (задний ход).
- Положение переключателя дистанционного управления наружного зеркала заднего вида не выбрано.

Пользовательские настройки функции автоматического наклона при движении задним ходом

Если углы наружных зеркал заднего вида, предусмотренные в заводских настройках, не дают надлежащей обзорности, их можно отрегулировать самостоятельно с сохранением настроек.

С целью улучшения обзорности для правого и левого зеркал заднего вида можно задавать разные углы заводских настроек.

1. Поверните селектор переключения передач в положение «P» (Парковка). Убедитесь, что автомобиль стоит на месте и зеркала завершили движение.
2. Переключайте ручку в положение «L» (левое) или «R» (правое) в зависимости от того, какое из зеркал нужно отрегулировать.

3. Нажмите на педаль тормоза и поверните селектор переключения передач в положение «R» (Задний ход).
4. Подождите, пока завершится поворот зеркала заднего вида вниз, и затем отрегулируйте нужный угол зеркала, нажимая на кнопки ▼, ▲, ◀, ▶.
5. Отрегулированный угол зеркала автоматически сохранится, если повернуть селектор переключения передач в любое другое положение из положения «R» (Задний ход) или перевести ручку селектора зеркала заднего вида в нейтральное положение, и после завершения автоматического возврата зеркала.
6. Повторите действия (1–5), чтобы отрегулировать зеркало заднего вида с противоположной стороны.

Инициализация пользовательских настроек автоматического наклона при движении задним ходом

Чтобы восстановить заводские настройки функции автоматического управления зеркалами заднего вида, выполните следующие действия.

1. Поверните селектор переключения передач в положение «P» (Парковка). Убедитесь, что автомобиль стоит на месте и зеркало завершило движение.
2. Выберите зеркало, наклон которого будет регулироваться, переключив ручку в положение «L» (левое) или «R» (правое).
3. Нажмите на педаль тормоза и поверните селектор переключения передач в положение «R» (Задний ход).
4. Подождите, пока завершится поворот зеркала заднего вида вниз, затем нажимайте на кнопку ▲, чтобы поднять зеркало выше, чем оно было раньше (P, N или D).
(Установите зеркало в положение, которое выше его положение в режиме движения)
5. Инициализация произойдет после поворота селектора переключения передач в любое другое положение из положения «R» (Задний ход) или после переключения ручки селектора зеркала заднего вида в нейтральное

положение. (Инициализированное положение начнет применяться со следующей операции)

6. Повторите действия (1–5), чтобы инициализировать настройки для зеркала с другой стороны.

Предостережение

Обязательно соблюдайте порядок действий, который предписан для изменения или инициализации пользовательских настроек наклона зеркал при движении задним ходом.

Не переходите к следующему действию, не завершив предыдущее, иначе изменения могут не сохраниться или настройки не смогут инициализироваться надлежащим образом.

Комбинация приборов

Стандартная панель (тип А)



OMQ4040100L

Полная ЖК-панель (тип В)



OMQ4040101

* Фактическая комбинация приборов в автомобиле может отличаться от изображенной на рисунке.

1. Тахометр
2. Спидометр
3. Указатель температуры охлаждающей жидкости двигателя
4. Указатель уровня топлива
5. ЖК-экран (включая маршрутный компьютер)
6. Сигнальные лампы и индикаторы

Комбинация приборов (при наличии)

В полной ЖК-панели предусмотрено две темы.

Тема А

Тема А — основная тема полной ЖК-панели, она предусматривает различные графические стили в зависимости от режима движения.



Тема В

Тема В задается пользователем и предусматривает цифровой дисплей. Фонový экран изменяется в зависимости от погоды и времени суток.



- Погода: солнечная, облачная, дождливая или снежная (4 вида)
- Время суток: ночь, день, восход и закат (4 вида)

Тему можно изменить, выбрав следующие пункты меню: «Vehicle» (Автомобиль) → «Instrument Cluster Setting» (Настройка приборной панели) → «Theme Selection» (Выбор темы).

⚠ Предостережение

Информация отображается после того, как будет получена от системы передачи сведений о погоде через GPS. В зависимости от условий приема GPS, полученная информация может отличаться от погоды в данный момент в вашем регионе.

Если информация не получена через GPS (например, не оформлена подписка на услугу UVO), погода и время будут отображаться на панели как «sunny» (Ясная) и «night» (Ночь).

Приборы

На приборах отображается различная информация, например, скорость автомобиля и т. д.

Спидометр



Спидометр показывает скорость автомобиля в километрах в час (км/ч) и в милях в час (миль/ч).

Тахометр



4

Тип В



ODL3049156

Тахометр показывает приблизительное количество оборотов двигателя в минуту (об/мин).

Пользуйтесь тахометром для выбора правильной передачи и предотвращения перегрузки двигателя и/или превышения допустимого числа оборотов.

⚠ Предостережение

Не допускайте работы двигателя в **КРАСНОЙ ЗОНЕ** тахометра. Это может привести к серьезному повреждению двигателя.

Указатель температуры охлаждающей жидкости двигателя

Тип А

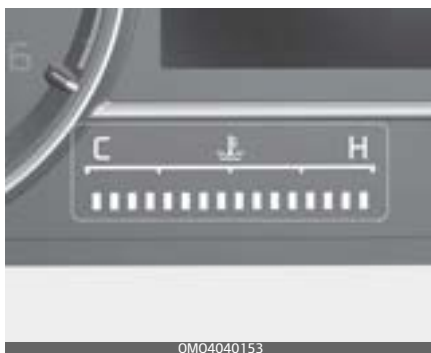

OMQ4040153

Тип В



ODL3049157

Этот индикатор показывает температуру охлаждающей жидкости двигателя, когда замок зажигания или кнопка «Запуска/остановки двигателя» находятся в положении «Вкл.».

⚠ Предостережение

Если указатель датчика выходит за пределы диапазона допустимых значений и стремится к положению «Н», это указывает на перегрев, который может привести к повреждению двигателя.

Не продолжайте движение с перегретым двигателем. Если автомобиль перегревается, см. "Перегрев двигателя" на странице 6–10.

⚠ Предупреждение

Никогда не снимайте крышку радиатора, пока двигатель горячий. Охлаждающая жидкость двигателя находится под давлением и может вызвать сильные ожоги. Перед добавлением охлаждающей жидкости в резервуар подождите, пока двигатель не остынет.

Указатель уровня топлива

Тип А



OMQ4040154

Тип В



ODL3049158

Указатель уровня топлива показывает примерное количество топлива, оставшегося в топливном баке.

* Примечание

- Объем топливного бака указан в "Рекомендуемые смазочные материалы и их количество" на странице 8–9.
- В дополнение к указателю уровня топлива автомобиль оснащен сигнальной лампой низкого уровня топлива, которая загорается, когда топливный бак почти пуст.
- На склонах и поворотах вследствие движения топлива в баке стрелка указателя уровня топлива может колебаться или сигнальная лампа низкого уровня топлива загораться раньше, чем обычно.

⚠ Предупреждение

Указатель уровня топлива

Израсходование топлива может создать опасность для водителя и пассажиров.

При включении сигнальной лампы или приближении стрелки на указателе к отметке «E», необходимо как можно скорее остановиться для дозаправки.

⚠ Предостережение

Не ездите с очень низким уровнем топлива. Если топливо закончится, это может привести к пропускам зажигания и повреждению каталитического нейтрализатора.

Одометр

Тип А



Тип В



Одометр показывает общее расстояние, которое преодолел автомобиль, и он должен использоваться для определения срока выполне-

ния периодического техобслуживания.

- Диапазон одометра: 0 ~ 1 599 999 км или 999 999 миль.

Запас хода по топливу

Тип А



Тип В



- Запас хода по топливу — это примерное расстояние, которое автомобиль может преодолеть на оставшемся количестве топлива.
 - Диапазон значений расстояния: 1 ~ 9 999 км или 1 ~ 9 999 миль

- Если расчетное расстояние составляет менее 1 км, то запас хода по топливу на дисплее маршрутного компьютера отображается как «---».
- Если уровень оставшегося топлива составляет более трех четвертей, то для изменения показаний уровня топлива требуется долить более 3 литров. В других случаях для изменения показаний уровня топлива автомобиля требуется долить более 6 литров.

*** Примечание**

- Если автомобиль находится на неровной поверхности либо был отключен аккумулятор, то функция определения запаса хода по топливу может работать неправильно.
- Запас хода по топливу может отличаться от фактически пройденного расстояния, так как это расчетный показатель дальности хода.
- Если в бак автомобиля долито менее 6 литров топлива, маршрутный компьютер может не определить повышение уровня топлива.

4

- Расход топлива и запас хода по топливу могут значительно варьироваться в зависимости от ситуации на дороге, стиля вождения и состояния автомобиля.

Указатель наружной температуры

Тип А



Тип В



Этот индикатор показывает текущую температуру наружного воздуха с точностью до 1 °С.

- Диапазон температур: от -40 до 60 °С (от -40 до 140 °F)

Температура наружного воздуха на дисплее может меняться не сразу (как на обычном термометре), чтобы не отвлекать внимание водителя.

Как изменить единицы изменения температуры (с °С на °F или с °F на °С)

Единицу измерения температуры можно изменить в режиме «User Settings» (Установки) на ЖК-дисплее.

* Подробнее см. в разделе "ЖК-дисплей" на странице 4-95.

Индикатор переключения передач

Индикатор переключения передач отображает информацию о текущей передаче в зависимости от типа трансмиссии автомобиля.

Индикатор переключения автоматической коробки передач (при наличии)

Тип А



Тип В



Этот индикатор показывает, какое положение рычага автоматической коробки передач выбрано.

- Парковка: «Р»
- Задний ход: «R»
- Нейтральное положение: «N»
- Передний ход: D

Режим переключения передач вручную

- Повышение передачи: ▲2, ▲3, ▲4, ▲5, ▲6, ▲7*, ▲8*

- Понижение передачи: ▼1, ▼2, ▼3, ▼4, ▼5, ▼6*, ▼7*

* при наличии

Индикатор переключения автоматической коробки передач в ручном режиме (при наличии)

В ручном режиме этот индикатор информирует о том, какая необходима передача для экономии топлива во время движения.

Тип А



Тип В



- Повышение передачи: ▲2, ▲3, ▲4, ▲5, ▲6, ▲7*, ▲8*

- Понижение передачи: ▼1, ▼2, ▼3, ▼4, ▼5, ▼6*, ▼7*

* при наличии

Например

- ▲3: Указывает, что рекомендуется перейти на третью передачу (в настоящий момент рычаг переключения передач находится на второй или 1-й передаче).
- ▼3: Указывает, что рекомендуется перейти на третью передачу (в настоящий момент рычаг переключения передач находится на четвертой, пятой или шестой передаче).

Если система работает неправильно, индикатор не отображается.

индикатор трансмиссии с двойным сцеплением (при наличии)



Этот индикатор показывает, какое положение рычага переключения выбрано.

- Парковка: «P»
- Задний ход: «R»
- Нейтральное положение: «N»
- Передний ход: D1, D2, D3, D4, D5, D6, D7, D8

Режим переключения передач вручную

- Повышение передачи: ▲2, ▲3, ▲4, ▲5, ▲6, ▲7*, ▲8*
- Понижение передачи: ▼1, ▼2, ▼3, ▼4, ▼5, ▼6*, ▼7*

* при наличии

Всплывающий индикатор переключения передач

Всплывающий индикатор указывает текущее положение рычага переключения коробки передач на панели в течение примерно 2 секунд, затем переключается в другое положение («Р» (Парковка) / «R» (Задний ход) / «N» (Нейтраль) / «D» (Передний ход)).



Функция всплывающего индикатора переключения передач может быть включена или отключена в режиме «User Settings» (Настройки пользователя) на панели на ЖК-дисплее.

ЖК-дисплей

Режимы ЖК-дисплея можно изменить с помощью кнопок управления.

Управление ЖК-дисплеем



1. : кнопка «MODE» (РЕЖИМ) для изменения режима дисплея.
2. : кнопка «MOVE» (Перемещение) для изменения элементов
3. «OK» (OK): кнопка «SELECT/RESET» (Выбор/сброс) для настройки или сброса выбранного элемента

Режимы ЖК-дисплея

ЖК-дисплей может работать в 5 режимах. Для выбора режимов нажимайте на кнопку «MODE» (Режим).

		 Режим				
		 Маршрутный компьютер	 Режим с навигацией по поворотам (ТВТ)*	 Система помощи при вождении	 Установки	 Общее предупреждение
 Вверх/ вниз	Экономия топлива	Путеводитель по маршруту	Система круиз-контроля (SCC)*	Проекционный дисплей*	В режиме «Общее предупреждение» отображается предупреждающее сообщение, связанное с работой автомобиля, когда одна или несколько систем не работают нормально.	
	Накопленные данные	Информация о цели	Контроль положения автомобиля по отношению к дорожной разметке (LKA)*	Помощь водителю		
	Информация			Система контроля полосы (LFA)*	Дверь	
				Система предупреждения о сосредоточенности водителя (DAW)*	Освещение	
				Система TPMS*	Звуковые сигналы	
					Комфорт	
				Межсервисный интервал		
				Другие функции		
				Сброс		

Отображаемая информация может отличаться в зависимости от того, какие функции предусмотрены для вашего автомобиля.

* : при наличии

Режим маршрутного компьютера

В режиме маршрутного компьютера отображается информация, связанная с параметрами движения автомобиля, включая расход топлива, показания одометра и скорость автомобиля.

* Подробнее см. в разделе "Информация о поездке (маршрутный компьютер)" на странице 4-106.

Режим отобр.поворотов (Turn By Turn (TBT) mode)

В этом режиме отображается состояние навигации.

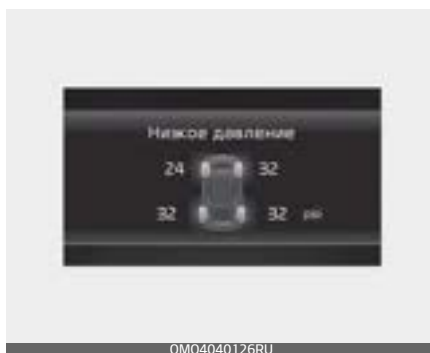
Система помощи при вождении

В данном режиме отображается состояние указанных ниже систем.

- Интеллектуальный круиз-контроль (при наличии)
- Система безопасности движения по полосам (при наличии)
- DAW (Уровень контроля внимания водителя) (при наличии)
- Давление в шинах

* Подробнее см. информацию о каждой системе в разделе "Управление автомобилем" на странице 5-8.

Состояние давления в шинах

В этом режиме отображается информация о состоянии давления в шинах.

* Подробнее см. в разделе "Система контроля давления в шинах (TPMS) (при наличии)" на странице 6-12.

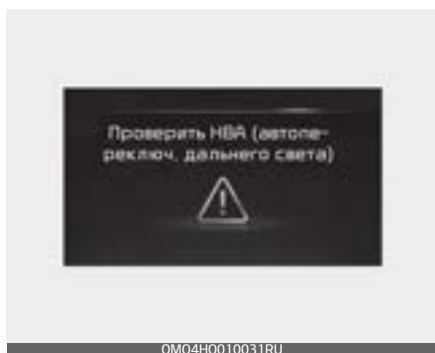
Режим общего предупреждения

Эта сигнальная лампа загорается в следующих ситуациях.

- Неисправность светодиодных фар головного света (при наличии)
- Неисправность лампы
- Неисправность системы автоматического переключения фар дальнего света (при наличии)

При этом на ЖК-дисплее появится значок общего предупреждения (⚠) за значком пользовательских настроек (⚙). Если ситуация, ставшая причиной предупреждения, устранена, главная сигнальная лампа погаснет, и значок общего предупреждения исчезнет.

Режим установок

В этом режиме можно изменить настройки комбинации приборов, дверей, ламп и так далее.

1. Проекционный дисплей
2. Помощь водителю
3. Дверь
4. Освещение
5. Звуковые сигналы
6. Комфорт
7. Межсервисный интервал
8. Другие функции
9. Сброс

Отображаемая информация может отличаться в зависимости от того, какие функции предусмотрены для вашего автомобиля.

1. Приборная панель на ветровом стекле (при наличии)

Параметр	Описание
Включение приборной панели на ветровом стекле	Если установлен флажок в этом пункте, то Head-UP Display (Приборная панель на ветровом стекле) будет включена.
Высота панели	Отрегулируйте высоту (1 ~ 20) отображения данных на экране HUD.
Вращение	Отрегулируйте угол поворота (-5 ~ +5) отображения приборной панели на ветровом стекле.
Яркость	Отрегулируйте яркость (1 ~ 20) отображения приборной панели на ветровом стекле.

2. Система помощи при вождении (при наличии)

Параметр	Описание
Время генерирования предупреждения	<ul style="list-style-type: none"> нормальное/с задержкой Выбор задержки предупреждения
Громкость предупреждений	<ul style="list-style-type: none"> Высокая/Средняя/Низкая Выбор громкости сигнализации
DAW (Уровень контроля внимания водителя)	<ul style="list-style-type: none"> Система предупреждения о невнимательном вождении Выбор функции. * Подробнее см. в разделе "Система контроля внимания водителя (DAW) (при наличии)" на странице 5-211.
Безопасность впереди	Для настройки системы предотвращения лобового столкновения. <ul style="list-style-type: none"> Active Assist/Warning Only/Off (Активная помощь/Только предупреждение/Выкл.) Выбор функций.
Безопасность движения по полосе	Для настройки системы удержания полосы. <ul style="list-style-type: none"> Lane Keeping Assist/Lane Departure Warning/Off (Система удержания полосы движения/ Предупреждения при смене полосы движения/ Выкл.) Выбор функций.

Параметр	Описание
Мониторинг слепых зон	<ul style="list-style-type: none"> • Отображение слепых зон Для включения или отключения Blind-Spot View (Отображение слепых зон). • Обеспечение безопасного выхода Для включения или отключения Safe Exit Assist (Система безопасной высадки). <p>Подробнее см. в разделе "Система безопасной высадки из автомобиля (SEA) (при наличии)" на странице 5–195.</p> <ul style="list-style-type: none"> • Активная помощь • Только предупреждение • «Выкл.» <p>Подробнее см. в разделе "Вспомогательная система предотвращения столкновения в слепой зоне (BCA) (при наличии)" на странице 5–175.</p>
Безопасная парковка	<ul style="list-style-type: none"> • Система кругового обзора — автоматический режим включен • Предупреждение о расстоянии при парковке — автоматический режим включен • Обеспечение безопасности при движении задним ходом <p>Включение или отключение системы предотвращения столкновения с объектами, движущимися в поперечном направлении позади автомобиля</p> <ul style="list-style-type: none"> • Активная помощь • Только предупреждение • «Выкл.» <p>Подробнее см. в разделе "Система предупреждения столкновений с объектами, движущимися в поперечном направлении сзади автомобиля (RCCA) (при наличии)" на странице 5–269.</p>

* Отображаемая информация может отличаться в зависимости от того, какие системы предусмотрены для вашего автомобиля.

3. Дверь

Параметр	Описание
Автоматическая блокировка	<ul style="list-style-type: none"> • Выкл.: Функция автоматической разблокировки дверей будет деактивирована. • Во время движения: все двери будут автоматически заблокированы при движении автомобиля на скорости выше 15 км/ч (9,3 миль/ч) • «Enable on shift» (При переключении передачи): все двери будут автоматически запираются при перемещении рычага переключения коробки передач из положения «P» (парковка) в положение «R» (задний ход), «N» (нейтраль) или «D» (передний ход). (активируется при включенном двигателе)
Автоматическая разблокировка	<ul style="list-style-type: none"> • Off (Выкл.): Функция автоматической разблокировки дверей будет деактивирована. • Vehicle Off/Key out (Выключение двигателя/извлечение ключа зажигания) (при наличии): все двери будут автоматически разблокированы при извлечении ключа из замка зажигания или переключении кнопки «Запуска/остановки двигателя» в положение «Выкл.». • «On shift to P» (Переключение в «P»): все двери будут автоматически отпираться при перемещении рычага переключения передач в положение «P» (Парковка). (активируется при включенном двигателе)
Система автоматического открывания двери багажника	<p>Для включения или отключения функции автоматического открывания двери багажника.</p> <p>Подробнее см. в разделе "Система автоматического открывания двери багажника (при наличии)" на странице 4-49.</p>

* Отображаемая информация может отличаться в зависимости от того, какие системы предусмотрены для вашего автомобиля.

4. Освещение

Параметр	Описание
Подсветка	Настройка подсветки приборной панели
Окружающее освещение	Настройка окружающего освещения.
Количество миганий указателя поворота	<ul style="list-style-type: none"> «Выкл.»: функция количества миганий указателя поворота отключена. «3, 5, 7 включений»: при небольшом перемещении рычага включения указателей поворота сигнал поворота мигает 3, 5 или 7 раз. <p>* Подробнее см. в разделе "Освещение" на странице 4-161.</p>
Сопровождающая подсветка	Если этот пункт выбран, активируется функция задержки отключения передних фар.
НВА (Автопереключение дальнего света)	Если этот пункт выбран, активируется функция автоматического переключения фар дальнего света.

* Отображаемая информация может отличаться в зависимости от того, какие функции предусмотрены для вашего автомобиля.

5. Звуковые сигналы

Параметр	Описание
Звуковой сигнал приветствия	Если этот пункт выбран, активируется приветствующий звуковой сигнал.

* Отображаемая информация может отличаться в зависимости от того, какие функции предусмотрены для вашего автомобиля.

6. «Комфорт»

Параметр	Описание
Система предупреждения о присутствии пассажира на заднем сиденье	Если установлен этот флажок, будет включен дисплей системы предупреждения о присутствии пассажира на заднем сиденье (ROA).
Зеркало с функцией приветствия / приветственное освещение	<ul style="list-style-type: none"> При разблокировании дверей/при приближении водителя Для выбора функции Welcome mirror/Light (Зеркало с функцией приветствия / приветственное освещение).
Беспроводная система зарядки	Если этот пункт выбран, будет включена функция беспроводной зарядки.
«Отображение режима работы стеклоочистителей и фар»	Если этот пункт выбран, будет включено отображение режима работы стеклоочистителей и фар.
«Автоматический задний стеклоочиститель»	Если этот пункт выбран, активируется функция автоматической работы заднего стеклоочистителя.
«Уведомление о переключении КПП»	Если этот пункт выбран, при переключении передачи в левом нижнем углу ЖК-дисплея будет отображаться всплывающее сообщение с указанием текущей передачи.
«Скользкая дорога»	При выборе этого пункта будет активирована функция «Icy road warning» (Предупреждение о гололеде на дороге).

* Отображаемая информация может отличаться в зависимости от того, какие функции предусмотрены для вашего автомобиля.

7. Межсервисный интервал

Параметр	Описание
Интерв. обслуж.	Если выбран этот пункт, активируется функция межсервисного интервала.
Настройка интервала	В меню межсервисных интервалов можно установить время и расстояние.
Сброс	Сброс функции интервала обслуживания.

Если функция интервала обслуживания активирована и установлено время и расстояние, в следующих ситуациях при каждом включении автомобиля появятся сообщения.

- «Обслуживание через»: сообщает водителю пробег и количество дней, оставшихся до техобслуживания.
- «Требуется ТО»: сообщает водителю о достижении или превышении установленного пробега или количества дней до техобслуживания.

При любом из перечисленных ниже условий информация о пробеге и количестве дней до техобслуживания может быть неправильной.

- Отсоединен кабель аккумулятора.
- Разряжен аккумулятор.

8. Другие функции

Параметр	Описание
Автосброс показаний расхода топлива	<ul style="list-style-type: none"> «Выкл.»: данные среднего расхода топлива не будут автоматически сбрасываться. После включения зажигания/дозаправки: данные среднего расхода топлива будут автоматически сбрасываться после включения зажигания/дозаправки.
«Единицы измерения на спидометре»	<ul style="list-style-type: none"> км/ч или миль/ч Выбор единицы измерения на спидометре
Единица измерения расхода топлива	<ul style="list-style-type: none"> км/л, л/100 км Выбор единицы измерения расхода топлива. Подробнее см. в разделе "Информация о поездке (маршрутный компьютер)" на странице 4–106.
Единица измерения температуры	<ul style="list-style-type: none"> °C, °F Выбор единицы измерения температуры
Единица измерения давления	<ul style="list-style-type: none"> (фунты на кв. дюйм, кПа, бар) Выбор единицы измерения давления в шинах

* Отображаемая информация может отличаться в зависимости от того, какие функции предусмотрены для вашего автомобиля.

9. Сброс

Параметр	Описание
Сброс	Вы можете сбросить меню в режиме установок. Все меню в режиме установок возвращаются к заводским настройкам, кроме языка и межсервисного интервала.

ЖК-дисплей

На ЖК-дисплее отображается следующая информация для водителя.

- Информация о поездке
- Режимы ЖК-дисплея
- Предупреждения

Информация о поездке (маршрутный компьютер)

Маршрутный компьютер — это управляемая с помощью микрокомпьютера система информирования водителя, которая отображает сведения, относящиеся к управлению транспортным средством.

* Примечание

Некоторые данные о движении, хранящиеся в маршрутном компьютере, сбрасываются после отсоединения аккумулятора.

Режимы движения

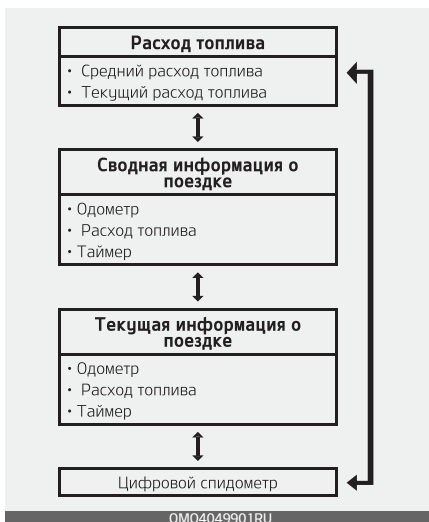

Чтобы изменить режим движения, поверните переключатель (↗↘) на рулевом колесе.

Экономия топлива

Средний расход топлива (1)



- Средний расход топлива рассчитывается на основании общего пройденного расстояния и общего потребления топлива с

момента последнего сброса значения среднего расхода топлива.

- Диапазон значений экономии топлива: 0~99,9 км/л, л/100 км или миль/галлон
- Показания среднего расхода топлива можно сбросить автоматически или вручную.

Ручной сброс

Чтобы сбросить показания среднего расхода топлива вручную, нажмите кнопку «OK» на рулевом колесе и удерживайте ее более 1 секунды, когда на дисплее отображается средний расход топлива.

Автоматический сброс

Чтобы показания средней экономии топлива автоматически сбрасывались при каждой дозаправке, выберите режим «Fuel economy auto reset» (Автосброс показаний экономии топлива) в меню «User Settings» (Установки) на ЖК-дисплее (см. "Режим установок" на странице 4-98).

- «Выкл.» — можно установить значение по умолчанию вручную при помощи кнопки сброса переключения поездки.
- После включения зажигания — настройки автоматически сбрасываются на значения по умолчанию через 4 часа после выключения зажигания.

- «After refueling» (После заправки) — когда скорость автомобиля превышает 1 км/ч после доливки топлива в объеме более 6 литров, настройки автоматически сбрасываются до значений по умолчанию.

* Примечание

Показания среднего расхода топлива не отображаются из соображений точности, если автомобиль движется не более 10 секунд или проехал не более 50 метров с момента переключения замка зажигания или кнопки «ENGINE START/STOP» (запуска/остановки двигателя) в положение «Вкл.».

Мгновенный расход топлива (2)

- В этом режиме отображается текущее значение расхода топлива за последние несколько секунд, если скорость автомобиля превышает 10 км/ч.
 - Диапазон значений расхода топлива: 0,0–30 км/л, л/100 км или 0,0–50,0 миль/галлон.

Режим отображения сводной информации о поездке

На дисплее отображается общее пройденное расстояние (1), средняя эффективность использования топлива (2) и общее время в пути (3).



- Сводная информация начинает высчитываться после того, как автомобиль пройдет более 300 метров.
- Если после отображения сводной информации нажать кнопку «ОК», удерживая ее более 1 секунды, информация будет обнулена.
- Сбор информации происходит во время работы двигателя, даже если автомобиль не движется.

Отображение информации о движении

На дисплее отображается пройденное расстояние (1), средняя эффективность использования топлива (2) и общее время в пути (3) один раз в течение каждого цикла включения зажигания.



- Информация о расходе топлива начинает высчитываться после того, как автомобиль пройдет более 300 метров.
- Информация о поездке обнуляется через 4 часа после выключения зажигания. Если включить зажигание прежде, чем пройдет 4 часа, информация не будет обнулена.
- Если после отображения информации о поездке нажать кнопку «ОК», удерживая ее более 1 секунды, информация будет обнулена.
- Сбор информации происходит во время работы двигателя, даже если автомобиль не движется.

Цифровой спидометр

На этом цифровом спидометре отображается скорость автомобиля.



Сервисный режим

В этом режиме отображается напоминание о ближайшем плановом техническом обслуживании.



Напоминание о техобслуживании

Счетчик рассчитывает и отображает время или расстояние, оставшееся до следующего планового техобслуживания.

Если оставшийся пробег или время достигают значения 1 500 км или 30 дней, то каждый раз при переключении замка зажигания или кнопки «Запуска/остановки двигателя» в положение «Вкл.» на несколько секунд отображается сообщение «Service in» (Время до техобслуживания).

Требуется техобслуживание

Если техобслуживание автомобиля не выполнено в соответствии с уже введенным межсервисным интервалом, то каждый раз, когда ключ зажигания или кнопка «Запуска/остановки двигателя» устанавливаются в положение «Вкл.», на несколько секунд будет отображаться сообщение «Service required» (Требуется техобслуживание).

Для установки межсервисного интервала на предварительно введенный пробег и количество дней, выполните следующие действия:

- Нажмите кнопку «ОК» (сброс) и удерживать ее более 1 секунды.

* Примечание

При любом из перечисленных ниже условий информация о пробеге и днях может быть неправильной.

- Отсоединен кабель аккумулятора.
- Разряжен аккумулятор.

Отображение информации о поездке

В конце каждого цикла управления автомобилем отображается сообщение с информацией о поездке.

Тип А



Тип В



На дисплее отображается общее пройденное расстояние (1), средняя эффективность использования топлива (2) и время, проведенное в пути (3).

Эта информация отображается в течение нескольких секунд после выключения зажигания автомобиля и затем автоматически исчезает. Информация подсчитывается для каждого периода после включения зажигания.

* Примечание

- Если на приборной панели выведено предупреждение об открытом люке в крыше, сообщение с информацией о поездке может не отображаться.
- Чтобы настроить время зарядки и/или включения климат-контроля, подробнее см. отдельное руководство по навигационной системе.

Сообщения на ЖК-дисплее

Дверь, капот, дверь багажного отделения или люк в крыше открыты



OMQ4040130

- Данное предупреждение указывает на то, что открыта какая-либо дверь, капот, дверь багажного отделения или люк в крыше.

Отображение предупреждения о низком давлении



OMQ4040126RU

Это предупреждение отображается, когда обнаружено низкое давление в шинах. Соответствующие

шины будут подсвечены на индикаторе автомобиля.

* Подробнее см. в разделе "Система контроля давления в шинах (TPMS) (при наличии)" на странице 6–12.

Режим освещения

Тип А



OMQ4040135RU

Тип В



OMQ4040161RU

Данный индикатор показывает, какой из приборов наружного освещения был выбран с помощью переключателей управления освещением.

Вы можете активировать или деактивировать функцию отображения состояния щеток стеклоочистителя / приборов освещения в режиме установок на комбинации приборов ЖК-дисплея.

Режимы стеклоочистителей

Тип А



Тип В



Данный индикатор показывает, какая скорость стеклоочистителя была выбрана с помощью переключателей управления стеклоочистителем.

Вы можете активировать или деактивировать функцию отображения состояния щеток стеклоочистителя / приборов освещения в режиме установок на комбинации приборов ЖК-дисплея.

«Low washer fluid» (Низкий уровень жидкости стеклоомывателя) (при наличии)



Это предупреждение появляется, когда бачок с жидкостью для стеклоомывателя почти пуст.

Залейте жидкость в бачок омывателя.

«Engine has overheated» (Перегрев двигателя)

- Данное предупреждение отображается, когда температура охлаждающей жидкости двигателя превышает 120 °C (248 °F). Это означает, что двигатель перегрелся и, возможно, поврежден.
- * Если автомобиль перегрелся, см. "Перегрев двигателя" на странице 6–10.

Разряжен аккумулятор в ключе (для системы интеллектуального доступа)

- Это предупреждающее сообщение появляется в случае, если разрядилась батарея интеллектуального ключа, при переключении кнопки «Engine Start/ Stop» (Запуска/остановки двигателя) в положение «Выкл.».

«Поверните руль и нажмите кнопку START» (для системы интеллектуального доступа)

- Это предупреждение появляется, если при нажатии кнопки «Запуска/остановки двигателя» не происходит стандартной разблокировки рулевого колеса.
- Оно означает, что необходимо нажать кнопку «Запуска/остановки двигателя», одновременно поворачивая рулевое колесо вправо-влево.

«Руль разблокирован» (для системы интеллектуального доступа)

- Это предупреждение появляется, если рулевое колесо не блокируется при переключении кнопки «Запуска/остановки двигателя» в положение «Выкл.».

Проверьте систему блокировки руля (для системы интеллектуального доступа)

- Это предупреждение появляется, если не происходит стандартной блокировки рулевого колеса при переключении кнопки «Запуска/остановки двигателя» в положение «Выкл.».

«Ключ не в машине» (для системы интеллектуального доступа)

- Это предупреждение отображается, если при нажатии кнопки «Запуска/остановки двигателя» в автомобиле нет интеллектуального ключа.
- Это означает, что вы всегда должны иметь интеллектуальный ключ при себе.

«Ключ не обнаружен» (для системы интеллектуального доступа)

- Это предупреждение отображается, если при нажатии кнопки «Запуска/остановки двигателя» не был обнаружен интеллектуальный ключ.

Переместите рычаг переключения коробки передач в положение «Р» (парковка) или «N» (нейтраль) для запуска двигателя (для системы интеллектуального доступа)

- Это предупреждение загорается при попытке запустить двигатель без переключения рычага передач в положение «Р» (Парковка) или «N» (Нейтраль).

«Нажмите педаль тормоза для запуска» (для системы интеллектуального доступа)

- Это предупреждение отображается, если положение кнопки «Запуска/остановки двигателя» дважды меняется на «ACC» (Доп. устройства) в результате повторного нажатия кнопки без использования педали тормоза.
- Это означает, что для запуска двигателя необходимо выжать педаль тормоза.

Разрядка аккумулятора за счет внешних электрических устройств

Автомобиль может обнаружить саморазряд батареи из-за перегрузки по току, который генерируется нештатными электрическими устройствами, например, работающим во время парковки видеорегистратором.

Если предупреждение продолжает гореть даже после удаления внешних электрических устройств, проверьте транспортное средство в специализированной мастерской. Kia рекомендует связаться с официальным дилером Kia или партнерской сервисной компанией.

Нажмите кнопку START еще раз (для системы интеллектуального доступа)

- Это предупреждение отображается, если кнопка «Запуска/остановки двигателя» не работает из-за ошибки системы.
- Это означает, что двигатель можно запустить, повторно нажав кнопку «Engine Start/ Stop» (Запуск/остановка двигателя).
- Если это предупреждение отображается при каждом нажатии кнопки «Запуска/остановки двигателя», следует доставить автомобиль на осмотр в специализированную мастерскую. Kia рекомендует прокон-

консультироваться с официальным дилером Kia или партнерской сервисной компанией.

Нажмите кнопку START ключом (для системы интеллектуального доступа)

- Это предупреждение отображается при нажатии кнопки «Запуска/остановки двигателя», когда отображается сообщение «Key not detected» (Ключ не обнаружен).
- В это время мигает индикаторная лампа иммобилайзера.

«Проверьте систему BCW» (при наличии)

Это предупреждающее сообщение появляется, если в системе предупреждения об опасности столкновения в слепой зоне возникли проблемы. В этом случае рекомендуется провести осмотр автомобиля у официального дилера Kia.

«Скользкая дорога»



Это предупреждение сообщает водителю о возможном гололеде на дороге.

При следующих условиях сигнальная лампа (включая указатель наружной температуры) мигнет 5 раз и засветится, также прозвучит звуковой сигнал.

- Температура на указателе наружной температуры ниже 4 °С.

*** Примечание**

Если во время движения загорается индикатор предупреждение о гололеде на дороге, необходимо управлять автомобилем более внимательно и осторожно, воздерживаясь от чрезмерного повышения скорости, резкого ускорения, внезапного торможения, крутых поворотов и т. д.

Сигнальные лампы и индикаторы

Эта сигнальная лампа и индикатор срабатывают в ситуациях, когда водителю нужно быть осторожнее, а также когда активны различные функции.

Сигнальные лампы

Сигнальная лампа срабатывает в ситуациях, когда требуется особое внимание водителя.

* Примечание

Убедитесь, что после запуска двигателя все индикаторы погасли. Если какая-либо лампа по-прежнему горит, это указывает на необходимость уделить внимание соответствующей системе.

Сигнальная лампа подушки безопасности

Эта сигнальная лампа загорается в следующих случаях:

- После установки ключа зажигания или кнопки «ENGINE START/STOP» (Запуска/остановки двигателя) в положение «ON» (Вкл.).
 - Лампа светится около 6 секунд, а затем гаснет.
- Когда происходит сбой в работе системы пассивной безопасности (SRS).

В этом случае следует проверить автомобиль в специализированной мастерской. Kia рекомендует проконсультироваться с официальным дилером Kia или партнерской сервисной компанией.

Контрольная лампа непристегнутого ремня безопасности

Эта сигнальная лампа информирует водителя о том, что ремень безопасности не пристегнут.

* Подробнее см. в разделе "Ремни безопасности" на странице 3-27.

Контрольная лампа включенного стояночного тормоза и низкого уровня тормозной жидкости

Эта сигнальная лампа загорается в следующих случаях:

- После установки ключа зажигания или кнопки «ENGINE START/STOP» (Запуска/остановки двигателя) в положение «ON» (Вкл.).
 - Индикатор горит приблизительно 3 секунды
 - Индикатор продолжает гореть, если включен стояночный тормоз.
- Когда включен стояночный тормоз.
- Когда в бачке тормозной жидкости отмечается низкий уровень жидкости.

- Если сигнальная лампа горит при отключенном стояночном тормозе, это указывает на низкий уровень тормозной жидкости в бачке.

Если в бачке тормозной жидкости отмечается низкий уровень жидкости:

1. Осторожно отведите автомобиль в ближайшее безопасное место и остановитесь.
2. Выключите двигатель, проверьте уровень тормозной жидкости, при необходимости долейте ее (подробнее см. в "Тормозная жидкость" на странице 7-51). Затем проверьте все компоненты тормозной системы на предмет утечки тормозной жидкости. Если в тормозной системе все еще отмечается утечка, то сигнальная лампа продолжает гореть, либо тормоза работают неправильно; не пользуйтесь автомобилем.

В этом случае следует отбуксировать автомобиль в специализированную мастерскую для проверки. Kia рекомендует проконсультироваться с официальным дилером Kia или партнерской сервисной компанией.

Двухконтурная тормозная система с диагональным разделением контуров

Автомобиль оснащен двухконтурной тормозной системой с диагональным разделением контуров. Это означает, что тормозное усилие распределяется на два колеса даже в случае отказа одного из контуров системы.

Если работает только один контур системы, то для остановки автомобиля на педаль тормоза нужно будет приложить большее усилие и утопить педаль глубже.

Также, в случае если работает только один контур тормозной системы, остановочный путь автомобиля увеличивается.

Если отказ тормозов происходит во время движения, переведите рычаг переключения передач на пониженную передачу, что позволит дополнительно тормозить двигателем, остановите автомобиль при первой возможности безопасной остановки.

Предупреждение

Контрольная лампа включенного стояночного тормоза и низкого уровня тормозной жидкости

Использовать автомобиль с горячей сигнальной лампой опасно. Если Контрольная лампа включенного стояночного тормоза и низкого уровня тормозной жидкости горит при отключенном стояночном тормозе, это указывает на низкий уровень тормозной жидкости в бачке.

В этом случае следует проверить автомобиль в специализированной мастерской. Kia рекомендует проконсультироваться с официальным дилером Kia или партнерской сервисной компанией.

Контрольная лампа антиблокировочной тормозной системы (ABS)



Эта сигнальная лампа загорается в следующих случаях:

- После установки ключа зажигания или кнопки «ENGINE START/STOP» (Запуска/остановки двигателя) в положение «ON» (Вкл.).
 - Лампа светится около 3 секунд, а затем гаснет.
- Когда возникает неисправность в системе ABS (обычная тормозная система все равно продолжает

работать без помощи антиблокировочной тормозной системы). В этом случае следует проверить автомобиль в специализированной мастерской. Kia рекомендует проконсультироваться с официальным дилером Kia или партнерской сервисной компанией.

Контрольная лампа системы электронного распределения тормозного усилия (EBD)

Если во время движения одновременно загораются две сигнальные лампы:

- Система ABS и обычная тормозная система могут быть неисправны.

В этом случае рекомендуется провести осмотр автомобиля у официального дилера Kia.

⚠ Предупреждение**Контрольная лампа системы электронного распределения тормозного усилия (EBD)**

Если одновременно загораются сигнальная лампа ABS и сигнальная лампа стояночного тормоза и тормозной жидкости, тормозная система может быть неисправна, и при резком торможении может возникнуть опасная ситуация.

В этом случае избегайте резкого торможения и движения с высокой скоростью.

Мы рекомендуем в максимально сжатые сроки обратиться к официальному дилеру Kia для проверки системы.

*** Примечание****Контрольная лампа системы электронного распределения тормозного усилия (EBD)**

Если загорается сигнальная лампа ABS или одновременно загораются сигнальная лампа ABS и сигнальная лампа стояночного тормоза и тормозной жидкости, это может свидетельствовать о неисправности спидометра, одометра или счетчика пути. Кроме того, в этом случае может загораться сигнальная лампа EPS и увеличиваться или уменьшаться рулевое усилие.

Мы рекомендуем в максимально сжатые сроки обратиться к официальному дилеру Kia для проверки автомобиля.

Сигнальная лампа электронного стояночного тормоза (EPB)  (при наличии)**Эта сигнальная лампа загорается в следующих случаях:**

- После установки ключа зажигания или кнопки «ENGINE START/STOP» (Запуска/остановки двигателя) в положение «ON» (Вкл.).
 - Лампа светится около 3 секунд, а затем гаснет.
- Когда происходит сбой в работе электрического стояночного тормоза.

В этом случае рекомендуется провести осмотр автомобиля у официального дилера Kia.

* Примечание

Контрольная лампа электронного стояночного тормоза (EPB) может загораться, когда включается индикаторная лампа системы электронного контроля устойчивости (ESC), показывающая, что система ESC работает неправильно (это не является показателем неисправности EPB).

Сигнальная лампа полного привода (AWD) (при наличии)

Эта сигнальная лампа загорается в следующих случаях:

- После перемещения кнопки «ENGINE START/STOP» (Запуск/остановка двигателя) в положение «Вкл.»
 - Лампа светится около 3 секунд, а затем гаснет.
- Если произошел сбой в работе AWD.

В этом случае следует провести осмотр автомобиля у официального дилера Kia.

Контрольная лампа рулевого управления с электроусилителем (EPS)

Эта сигнальная лампа загорается в следующих случаях:

- После установки ключа зажигания или кнопки «ENGINE START/STOP» (Запуска/остановки двигателя) в положение «ON» (Вкл.).
 - Данная индикаторная лампа загорается после поворота ключа зажигания в положение «Вкл.» и гаснет приблизительно через 3 секунды.

- Когда происходит сбой в работе системы EPS.

В этом случае следует проверить автомобиль в специализированной мастерской. Kia рекомендует проконсультироваться с официальным дилером Kia или партнерской сервисной компанией.

Контрольная лампа системы зарядки

Эта сигнальная лампа загорается в следующих случаях:

- После установки ключа зажигания или кнопки «ENGINE START/STOP» (Запуска/остановки двигателя) в положение «ON» (Вкл.).
- Сигнальная лампа указывает на неисправность генератора или системы зарядки аккумуляторной батареи.

При наличии неисправности генератора или системы зарядки следует выполнить несколько действий.

1. Осторожно отведите автомобиль в ближайшее безопасное место и остановитесь.
2. Выключите двигатель и проверьте приводной ремень генератора на предмет ослабления и разрывов.

В этом случае следует проверить автомобиль в специализированной мастерской. Kia рекомендует проконсультироваться с официальным дилером Kia или партнерской сервисной компанией.

Индикаторная лампа неисправности (MIL)

Эта сигнальная лампа загорается в следующих случаях:

- После установки переключателя зажигания или кнопки «Запуск/остановка двигателя» в положение «Вкл.»
 - Индикаторная лампа неисправности горит около 3 секунд, после чего гаснет.
- Всякий раз, когда возникает неисправность либо системы контроля выбросов, либо двигателя, либо силового агрегата автомобиля.

В этом случае рекомендуется провести осмотр автомобиля у официального дилера/партнера по обслуживанию Kia.

*** Примечание**

Движение с включенной индикаторной лампой неисправности может привести к повреждению системы снижения токсичности выхлопа, что, в свою очередь, может негативно повлиять на управляемость автомобилем и/или экономию топлива.

⚠ Предостережение

Включение индикаторной лампы неисправности (MIL) может указывать на повреждение каталитического нейтрализатора, что может привести к потере мощности двигателя. В этом случае мы рекомендуем в максимально сжатые сроки провести осмотр автомобиля у официального дилера/партнера по обслуживанию Kia.

Контрольная лампа давления моторного масла

Эта сигнальная лампа загорается в следующих случаях:

- После установки ключа зажигания или кнопки «ENGINE START/STOP» (Запуска/остановки двигателя) в положение «ON» (Вкл.).
 - Лампа остается включенной до запуска двигателя.
- При низком давлении моторного масла.

Если давление масла двигателя низкое, следует выполнить несколько действий.

1. Осторожно отведите автомобиль в ближайшее безопасное место и остановитесь.
2. Выключите двигатель и проверьте уровень моторного масла (подробнее см. в "Моторное масло (бензиновый двигатель)" на странице 7-43). Если уровень масла низкий, то добавьте необходимое количество.

Если сигнальная лампа продолжает гореть после доливки масла либо возможность долить масло отсутствует, следует в максимально сжатые сроки выполнить осмотр автомобиля в специализированной мастерской. Kia рекомендует проконсультироваться с официальным дилером Kia или партнерской сервисной компанией.

⚠ Предостережение

Контрольная лампа давления моторного масла

- Если не остановить двигатель сразу после включения сигнальной лампы давления моторного масла, то возможно серьезное повреждение двигателя.
- Если сигнальная лампа горит при работающем двигателе, то это указывает на возможность серьезного повреждения или неисправности двигателя. В этом случае выполните следующие действия.

1. Остановите автомобиль при первой возможности безопасной остановки.
2. Выключите двигатель и проверьте уровень масла. Если уровень масла двигателя низкий, долейте моторное масло до необходимого уровня.
3. Повторно запустите двигатель. Если сигнальная лампа продолжает гореть после запуска двигателя, незамедлительно заглушите его. В этом случае следует проверить автомобиль в специализированной мастерской. Kia рекомендует проконсультироваться с официальным дилером Kia или партнерской сервисной компанией.

Сигнальная лампа превышения скорости $120 \frac{\text{km}}{\text{h}}$ (при наличии)

В каких случаях светится эта сигнальная лампа:

- Когда скорость автомобиля превышает 120 км/час.
 - Эта лампа призвана предотвратить движение на слишком высокой скорости.
 - О превышении скорости также предупреждает звуковой сигнал, раздающийся в течение около 5 секунд.

Контрольная лампа низкого уровня топлива

Эта сигнальная лампа загорается в следующих случаях:

Когда топливный бак почти пуст.

когда топливный бак почти пуст.
Как можно скорее заправьте автомобиль.

⚠ Предостережение

Низкий уровень топлива

Движение с горящей сигнальной лампой Low Fuel Level (Низкий уровень топлива) или с уровнем топлива ниже положения «Е» может привести к пропуску зажигания в цилиндрах двигателя.

Контрольная аварийная лампа



Эта индикаторная лампа загорается в следующих случаях:

- Эта сигнальная лампа загорается в следующих ситуациях:
 - Неисправность светодиодных фар головного света (при наличии)
 - Неисправность лампы
 - Неисправность системы автоматического переключения фар дальнего света (при наличии)

Подробная информация предупреждения выводится на ЖК-дисплей.

Если ситуация предупреждения устранена, главная сигнальная лампа погаснет.

Контрольная лампа низкого давления в шинах (при наличии)

Эта сигнальная лампа загорается в следующих случаях:

- После установки ключа зажигания или кнопки «ENGINE START/STOP» (Запуска/остановки двигателя) в положение «ON» (Вкл.).
 - Лампа светится около 3 секунд, а затем гаснет.
- Когда давление в одной или нескольких шинах значительно ниже необходимого. (Шины с недостаточным давлением будут указаны на ЖК-дисплее.)

* Подробнее см. в разделе "Система контроля давления в шинах (TPMS) (при наличии)" на странице 6–12.

Эта сигнальная лампа мигает и затем остается включенной приблизительно в течение 60 секунд или многократно мигает с интервалами около 3 секунд в следующих случаях:

- Когда происходит сбой в работе TPMS (система контроля давления в шинах).

В этом случае следует проверить автомобиль в специализированной мастерской. Kia рекомендует проконсультироваться с официальным дилером Kia или партнерской сервисной компанией.

* Подробнее см. в разделе "Система контроля давления в шинах (TPMS) (при наличии)" на странице 6–12.

Предупреждение

Низкое давление в шинах

- Слишком низкое давление в шинах может привести к потере управления автомобилем и увеличению тормозного пути.
- При продолжительной езде или низком давлении в шинах может произойти их перегрев и выход из строя.

Предупреждение

Безопасная остановка

- Система контроля давления в шинах не может предупредить о неожиданном серьезном повреждении шины, вызванном внешними факторами.
- Если вы заметили какую-либо нестабильность автомобиля, немедленно уберите ногу с педали акселератора, постепенно с небольшим усилием нажмите педаль тормоза и медленно съезжайте с дороги в безопасное место.

Контрольная лампа топливного фильтра (дизельный двигатель)

Эта сигнальная лампа загорается в следующих случаях:

- После установки ключа зажигания или кнопки «ENGINE START/STOP» (Запуска/остановки двигателя) в положение «ON» (Вкл.).
 - Лампа светится около 3 секунд, а затем гаснет.
 - При скоплении воды в топливном фильтре. В этом случае необходимо удалить воду из топливного фильтра.
- * Подробнее см. в разделе "Топливный фильтр (для дизельного двигателя)" на странице 7–54.

⚠ Предостережение

Сигнальная лампа топливного фильтра

- При загорании сигнальной лампы топливного фильтра мощность двигателя (скорость и частота оборотов на холостом ходу) может уменьшиться.
- Движение автомобиля с горящей сигнальной лампой может привести к повреждению компонентов двигателя (инжектор, система непосредственного впрыска топлива, топливный насос высокого давления). В этом случае следует как можно скорее проверить автомобиль в специали-

зированной мастерской. Kia рекомендует проконсультироваться с официальным дилером Kia или партнерской сервисной компанией.

Контрольная лампа выхлопной системы (сажевого фильтра) (дизельный двигатель)

Эта сигнальная лампа загорается в следующих случаях:

- Если имеются неполадки в системе дизельного сажевого фильтра (DPF).
- Если эта сигнальная лампа горит, она может выключиться после движения автомобиля:
 - Движение со скоростью более 60 км/ч.
 - при движении со скоростью выше, чем на 2-й передаче с частотой вращения двигателя 1500–2000 об/мин в течение определенного времени (около 25 минут).

Если эта контрольная лампа мигает, несмотря на процедуру (в это время на жидкокристаллическом дисплее будет отображаться предупреждение), следует проверить систему дизельного сажевого фильтра (DPF) в специализированной мастерской. Kia рекомендует проконсультироваться с официальным дилером Kia или партнерской сервисной компанией.

Предостережение

Дизельный двигатель с DPF (при наличии)

В случае продолжения движения с мигающей контрольной лампой DPF в течение долгого времени возможно повреждение системы сажевого фильтра и увеличение расхода топлива.

Сигнальная лампа SCR (дизельный двигатель)

Эта сигнальная лампа загорается в следующих случаях:

- Когда бак с раствором мочевины почти пуст.

Если бак с раствором мочевины почти пуст:

- Залейте раствор мочевины как можно скорее.
- * Подробнее см. в разделе "Избирательная каталитическая нейтрализация (при наличии) (при наличии)" на странице 7-137.

Контрольная лампа выхлопной системы (бензинового сажевого фильтра) (бензиновый двигатель)



Эта сигнальная лампа загорается в следующих случаях:

- Если имеются неполадки в системе бензинового сажевого фильтра (GPF).
- Если эта сигнальная лампа горит, она может выключиться после движения автомобиля:
 - Автомобиль должен проехать дольше 30 минут со скоростью 80 км/ч (50 миль/ч) и выше.
 - Обеспечьте выполнение следующих условий: безопасные дорожные условия, коробка передач установлена на 3 передачу или выше а скорость вращения двигателя составляет 1500–4000 об/мин.

Если эта контрольная лампа мигает, несмотря на выполненную процедуру (в это время на жидкокристаллическом дисплее будет отображаться предупреждение), следует проверить систему бензинового сажевого фильтра (GPF) в специализированной мастерской. Kia рекомендует проконсультироваться с официальным дилером Kia или партнерской сервисной компанией.

Предостережение

Бензиновый двигатель с бензиновым сажевым фильтром GPF (при наличии)

В случае продолжения движения с мигающим индикатором бензинового сажевого фильтра в течение длительного времени возможно повреждение системы сажевого фильтра и увеличение расхода топлива.

Светодиодная сигнальная лампа в головной фаре (при наличии)

Эта сигнальная лампа загорается в следующих случаях:

- После перемещения кнопки «ENGINE START/STOP» (Запуск/остановка двигателя) в положение «Вкл.»
 - Лампа светится около 3 секунд, а затем гаснет.
- Если светодиодная лампа головной фары не работает.

В этом случае следует проверить автомобиль в специализированной мастерской. Kia рекомендует проконсультироваться с официальным дилером Kia или партнерской сервисной компанией.

В каких случаях светится эта сигнальная лампа:

- Если не работает компонент, отвечающий за работу светодиодной лампы головной фары.

В этом случае следует проверить автомобиль в специализированной мастерской. Kia рекомендует проконсультироваться с официальным дилером Kia или партнерской сервисной компанией.

Предупреждающий световой сигнал системы «Forward Collision-avoidance Assist» (FCA) (вспомогательной системы предупреждения о лобовом столкновении)  (при наличии)

Эта индикаторная лампа загорается в следующих случаях:

- При наличии неисправности в системе предупреждения о лобовом столкновении.

В этом случае следует проверить автомобиль в специализированной мастерской. Kia рекомендует проконсультироваться с официальным дилером Kia или партнерской сервисной компанией.

Индикаторные лампы

Индикаторная лампа электронного контроля устойчивости (ESC) 

Эта индикаторная лампа загорается в следующих случаях:

- После установки ключа зажигания или кнопки «ENGINE START/STOP» (Запуска/остановки двигателя) в положение «ON» (Вкл.).
 - Лампа светится около 3 секунд, а затем гаснет.
- Когда происходит сбой в работе системы ESC.

В этом случае следует проверить автомобиль в специализированной мастерской. Kia рекомендует проконсультироваться с

официальным дилером Kia или партнерской сервисной компанией.

Эта индикаторная лампа мигает в следующих случаях:

Когда работает система ESC.

- * Подробнее см. в разделе "Электронный стояночный тормоз (EPB) (при наличии)" на странице 5-86.

Индикаторная лампа отключения электронного контроля устойчивости (ESC) 

Эта индикаторная лампа загорается в следующих случаях:

- После установки ключа зажигания или кнопки «ENGINE START/STOP» (Запуска/остановки двигателя) в положение «ON» (Вкл.).
 - Лампа светится около 3 секунд, а затем гаснет.
- При дезактивации системы ESC путем нажатия на кнопку «ESC OFF» (Система ESC выкл.).

- * Подробнее см. в разделе "Система электронного контроля устойчивости (ESC)" на странице 5-100.

Индикаторная лампа автостопа **(A) (при наличии)**

Этот индикатор загорается, когда система ISG (система стоп-старт) выключает двигатель на холостом ходу.

Когда происходит автоматический запуск двигателя, индикаторная лампа автостопа на комбинации приборов мигает в течение 5 секунд.

* Подробнее см. в разделе "Система «Стоп-старт» (ISG) (при наличии)" на странице 5-114.

*** Примечание**

Когда двигатель автоматически запускается системой ISG (стоп-старт), на несколько секунд могут загореться некоторые индикаторы (ABS, ESC, ESC OFF, EPS или индикатор стояночного тормоза). Это происходит из-за низкого заряда аккумулятора. Такая ситуация не свидетельствует о неисправности.

Индикатор «AUTO HOLD» (Автоматическое удержание) (при наличии)

Эта индикаторная лампа загорается в следующих случаях:

- **Белый** при активации системы автоматического удержания путем нажатия кнопки «AUTO HOLD» (автоматическое удержание).
- **Зеленый** при остановке автомобиля путем нажатия педали тормоза, когда активирована система автоматического удержания.
- **Желтый** при неисправности в системе автоматического удержания. В этом случае следует проверить автомобиль в специализированной мастерской. Kia рекомендует проконсультироваться с официальным дилером Kia или партнерской сервисной компанией.

* Подробнее см. в разделе "Автоматическое удержание (при наличии)" на странице 5-93.

Индикаторная лампа иммобилайзера (без интеллектуального ключа)  (при наличии)

Эта индикаторная лампа загорается в следующих случаях:

- Когда автомобиль распознает иммобилайзер в вашем ключе во время переключения замка зажигания в положение «Вкл.».
 - В это время можно запускать двигатель.
 - Индикаторная лампа гаснет после запуска двигателя.

Эта индикаторная лампа мигает в следующих случаях:

- Когда происходит сбой в работе системы иммобилайзера. В этом случае следует проверить автомобиль в специализированной мастерской. Kia рекомендует проконсультироваться с официальным дилером Kia или партнерской сервисной компанией.

Индикаторная лампа иммобилайзера (с интеллектуальным ключом) 

При каких условиях эта индикаторная лампа горит (не более 30 секунд).

- Когда интеллектуальный ключ должным образом распознается в автомобиле при переключателе зажигания в состоянии «АСС» (Доп. устройства) или «Вкл.».

- В это время можно запускать двигатель.
- Индикаторная лампа гаснет после запуска двигателя.

Световой индикатор мигает несколько секунд при указанных далее условиях.

- Когда интеллектуальный ключ находится не в автомобиле.
 - В это время запуск двигателя невозможен.

При каких условиях этот световой индикатор загорается на 2 секунды и гаснет.

- Когда интеллектуальный ключ не обнаружен в автомобиле при переводе кнопки «Запуска/остановки двигателя» в положение «Вкл.».
В этом случае следует проверить автомобиль в специализированной мастерской. Kia рекомендует проконсультироваться с официальным дилером Kia или партнерской сервисной компанией.

Эта индикаторная лампа мигает в следующих случаях:

- Когда батарейка интеллектуального ключа разряжена.
 - В это время запуск двигателя невозможен. Однако можно запустить двигатель нажатием кнопки «Запуска/остановки двигателя» с помощью интеллектуального ключа. (Подробнее см. в разделе "Иммобилайзер (при наличии)" на странице 4-21).
- Когда происходит сбой в работе системы иммобилайзера. В этом случае следует проверить автомобиль в специализированной мастерской. Kia рекомендует проконсультроваться с официальным дилером Kia или партнерской сервисной компанией.

Индикаторная лампа указателя поворота

Эта индикаторная лампа мигает в следующих случаях:

- При включении указателя поворота.

Любая из описанных ниже ситуаций может указывать на неисправность в системе управления указателями поворотов. В этом случае следует проверить автомобиль в специализированной мастерской. Kia рекомендует проконсультроваться с официаль-

ным дилером Kia или партнерской сервисной компанией.

- Индикаторная лампа не мигает, а горит непрерывно.
- Индикатор мигает быстрее обычного.
- Индикаторная лампа не включается.

Индикаторная лампа ближнего света (при наличии)

Эта индикаторная лампа загорается в следующих случаях:

- Когда включены фары головного света.

Индикаторная лампа дальнего света

Эта индикаторная лампа загорается в следующих случаях:

- Когда передние фары включены и находятся в положении дальнего света.
- Когда рычаг включения указателей поворота переведен в положение мигания фарами дальнего света.

Индикаторная лампа функции автопереключения фар дальнего света  (при наличии)

Эта индикаторная лампа загорается в следующих случаях:

- Если включен дальний свет, а переключатель освещения установлен в положение «АУТО».
- Если автомобиль обнаруживает встречное или попутное транспортное средство, то система автоматического переключения фар переключает дальний свет на ближний.

* Подробнее см. в разделе "Функция автоматического переключения фар дальнего света (НВА) (при наличии)" на странице 4-167.

Индикаторная лампа работы световых приборов 

Эта индикаторная лампа загорается в следующих случаях:

- Когда включены задние габаритные огни или фары головного света.

Индикаторная лампа передних противотуманных фар  (при наличии)

Эта индикаторная лампа загорается в следующих случаях:

- Когда включены передние противотуманные фары.

Индикатор задних противотуманных фар  (при наличии)

Эта индикаторная лампа загорается в следующих случаях:

- Когда включены задние противотуманные фары.

Индикаторная лампа разогрева (дизельный двигатель) 

Эта индикаторная лампа загорается в следующих случаях:

- В процессе предварительного разогрева двигателя при установке ключа зажигания или кнопки «Запуска/остановки двигателя» в положение «Вкл.».
- Двигатель можно запустить после выключения индикаторной лампы разогрева.
- Время включения зависит от температуры охлаждающей жидкости двигателя, температуры воздуха и состояния аккумулятора.

Если после разогрева двигателя или во время движения индикаторная лампа разогрева продолжает

гореть или мигать, это может свидетельствовать о неисправности системы предварительного разогрева двигателя.

В этом случае следует проверить автомобиль в специализированной мастерской. Kia рекомендует проконсультироваться с официальным дилером Kia или партнерской сервисной компанией.

* Примечание

Предварительный разогрев двигателя

Если двигатель не запускается в течение 10 секунд после завершения предварительного разогрева, установите ключ зажигания или кнопку «Запуска/остановки двигателя» в положение «LOCK» (Заблокировать) или «Выкл.» на 10 секунд, а затем в положение «Вкл.» для повторного разогрева двигателя.

Индикатор системы контроля положения автомобиля по отношению к дорожной разметке (при наличии)

Индикатор LKA (система удержания полосы) загорается при включении системы удержания полосы нажатием на кнопку «Lane Safety» (Безопасность движения по полосе).

При возникновении неполадок системы загорается желтый индикатор LKA.

* Подробнее см. в разделе "Система удержания полосы (LKA) (при наличии)" на странице 5-167.

Индикаторная лампа круиз-контроля (при наличии)

Эта индикаторная лампа загорается в следующих случаях:

- Когда система круиз-контроля включена.

* Подробнее см. в разделе "Круиз-контроль (CC) (при наличии)" на странице 5-222.

Индикатор системы помощи при спуске (DSC) (при наличии)

Эта индикаторная лампа загорается в следующих случаях:

- После установки переключателя зажигания или кнопки «Запуска/остановки двигателя» в положение «Вкл.»
 - Лампа светится около 3 секунд, а затем гаснет.
- При активации системы путем нажатия кнопки «DSC» (Система помощи при спуске).

Эта индикаторная лампа мигает в следующих случаях:

- Во время работы системы помощи при спуске (DBC).

Этот индикатор горит желтым в следующих случаях:

- Когда происходит сбой в работе системы помощи при спуске (DBC).

В этом случае необходимо провести осмотр автомобиля у официального дилера Kia.

* Подробнее см. в разделе "Система помощи при спуске (DBC)" на странице 5-104.

Индикаторная лампа спортивного режима  (при наличии)

Индикаторная лампа загорается.

- При выборе режима «SPORT» (Спортивный режим движения).

Подробнее см. в разделе "Система интегрированного управления динамикой автомобиля" на странице 5-119.

Индикаторная лампа режима ECO

 (при наличии)

Эта индикаторная лампа загорается в следующих случаях:

- При выборе «ECO» (Экономия) в качестве режима движения.

Подробнее см. в разделе "Система интегрированного управления динамикой автомобиля" на странице 5-119.

Приборная панель на ветровом стекле (HUD) (при наличии)

Приборная панель на ветровом стекле (HUD) представляет собой прозрачный дисплей, который проецирует некоторые показания приборов приборной панели и навигационную информацию на экране HUD.



- Информация приборной панели на ветровом стекле экрана HUD может быть трудноразличима в следующих ситуациях:
 - Неправильная посадка.
 - Использование поляризационных очков.
 - На пути проецирующего луча находится посторонний предмет.
 - Движение по мокрой дороге.
 - В салоне автомобиля включено освещение.
 - Свет, попадающий в салон автомобиля снаружи.
 - Использование неподходящих очков для коррекции зрения.

- Если информация приборной панели на ветровом стекле трудноразличима, отрегулируйте высоту, поворот или подсветку приборной панели на ветровом стекле на панели приборов.
- Если приборная панель на лобовом стекле нуждается в осмотре или ремонте, рекомендуется обратиться к официальному дилеру компании Kia или партнерской сервисной компании.

⚠ Предупреждение

Проекционный дисплей

- Не размещайте аксессуары напротив проектора приборной панели на ветровом стекле. Они могут упасть в панель приборов и привести к повреждениям.

⚠ Предостережение

В случае замены переднего ветрового стекла автомобиля, оснащенного приборной панелью на ветровом стекле, следует производить замену на стекло, предназначенное для отображения приборной панели. В противном случае на ветровом стекле могут отображаться дублированные изображения.

Информация приборной панели на ветровом стекле



1. Информация пошагового режима навигации (при наличии)
2. Дорожные знаки
3. Спидометр
4. Информация об установке скорости в системе интеллектуального круиз-контроля (SCC) (при наличии)
5. Информация о расстоянии между двумя идущими друг за другом автомобилями в системе интеллектуального круиз-контроля (SCC) (при наличии)
6. Информация системы удержания полосы (при наличии)
7. Информация о мониторинге слепых зон (при наличии)
8. Сигнальные лампы (низкий уровень топлива)
9. Информация о режиме аудио/видео

10. Информация системы слежения за полосой движения (при наличии)
11. Информация вспомогательной системы вождения на автомагистрали (при наличии)

* Примечание

Информация о дорожных знаках и указания по последовательной навигации могут предоставляться не во всех регионах.

Настройки приборной панели на ветровом стекле

На ЖК-дисплее можно произвести изменение следующих настроек приборной панели на ветровом стекле.

1. Высота панели
2. Вращение
3. Яркость
4. Выбрать данные

* Подробнее см. в разделе "Режимы ЖК-дисплея" на странице 4-96.

Монитор заднего вида (RVM)



OMQ4H0400T1



OMQ4040040L

Камера заднего вида отображает область позади автомобиля для помощи при выполнении маневра парковки и движении задним ходом.

* Если автомобиль оснащен информационно-развлекательной системой, водитель может научиться настраивать параметры на веб-сайте, перейдя по QR-коду в кратком справочном руководстве по информационно-развлекательной системе.

Датчик обнаружения

Задняя камера системы кругового обзора



OMQ4040489L

Смотрите точное расположение датчика обнаружения на иллюстрации выше.

Настройки системы

Настройка камеры



OMQ4040450

- Чтобы изменить настройки системы монитора заднего вида, во время работы этой системы нажмите значок настройки  на экране. Кроме того, можно перевести кнопку «Запуск/остановка

- двигателя» в положение «Вкл.» и в меню «Settings» (Настройки) выбрать пункт «Driver Assistance» (Помощь водителю) → «Parking Safety» (Безопасная парковка) → «Camera Settings» (Настройки камеры).
- Параметры заднего вида для системы помощи при парковке можно изменить в настройках отображения сведений, а яркость и контрастность — в настройках экрана.
 - Чтобы использовать функцию Keep Rear Camera, в меню «Settings» (Настройки) выберите пункт «Setting» (Настройка) → «Screen» (Экран) → «Keep Rear Camera» (Продолжать выводить изображение с задней камеры).

Работа системы

Контроллер камеры заднего вида

Кнопка парковки/обзора



- Чтобы включить или выключить систему монитора заднего обзора, нажмите кнопку «Parking/View» (Парковка/обзор).

Вид сзади

Условия работы

- Если рычаг передач находится в положение «R» (Задний ход), а на экране отображается изображение с камеры заднего вида.
- Чтобы включить монитор заднего вида, переключите рычаг в положение «D» (Передний ход) и нажмите кнопку «Parking/View» (Парковка/обзор). При этом инструкции по парковке отображаться не будут.

Условия отключения

- Если рычаг передач находится в положении «R» (Задний ход), монитор заднего вида не будет отключен.
- Если вы переключите рычаг передач в положении «R» (Задний ход) и нажмете кнопку «Parking/View» (Парковка/обзор) (1), то экран будет выключен. При этом инструкции по парковке отображаться не будут.

Режим отображения заднего вида

Если вы переключите рычаг передач из положения «R» (Задний ход) в положение «N» (Нейтраль) или «D» (Передний ход), задний вид продолжит отображаться, чтобы вы могли безопасно припарковаться. При этом инструкции по парковке отображаться не будут.

Условия работы

- Если вы переключите рычаг передач из положения «R» (Задний ход) в положение «N» (Нейтраль) или «D» (Передний ход), отображение заднего вида будет включено.

Условия отключения

- Система работает при условии, что скорость вашего автомобиля выше 10 км/ч.
- При нажатии кнопки «Parking/View» (Парковка/обзор) (1) задний вид больше отображаться не будет.

Задний вид



Driving Rear View (Задний вид) — это функция помощи при вождении, которая отображает на экране то, что находится сзади автомобиля, при движении автомобиля с любой скоростью.

Условия работы

- Замок зажигания или кнопка «ENGINE START/STOP» (Запуска/остановка двигателя) находится в положении «Вкл.».
- Нажата кнопка монитора заднего вида (1), когда рычаг переключателя передач находится в положении «D» (Передний ход), «N» (Нейтраль) или «P» (Парковка).

Условия отключения

- Еще раз нажата кнопка переключения вида при вождении.
- Нажата одна из кнопок информационно-развлекательной системы.

Во время работы

- Если на экране во время движения отображается вид сзади автомобиля, то при переключении рычага передач в положение «R» (Задний ход), изображение на экране переключится на задний вид.
- В верхнем правом углу экрана информационно-развлекательной системы отобразится значок , указывающий, что поддерживается функция заднего вида.

Вид сзади с верхней точки



Если нажать экранную кнопку (1), на экране появится вид сверху, на котором будет показано расстояние до задней части автомобиля во время парковки.

Неисправность и ограничения системы

Неисправность системы

- Если в работе монитора заднего вида возникли проблемы, мерцает экран или изображение с камеры передается с ошибками, проведите осмотр автомобиля у официального дилера Kia или в партнерской сервисной компании.

Ограничения системы

- Если автомобиль длительное время не используется в зимних условиях или он припаркован на закрытом паркинге, под влиянием выхлопных газов изображение на экране временно может оставаться размытым.

⚠ Предупреждение

Монитор заднего вида — это только вспомогательная функция. Так как расположение, отображаемое на экране, может отличаться от фактического расположения, в целях безопасности проверяйте пространство спереди, сзади и по бокам от автомобиля.

⚠ Предупреждение

- Монитор заднего вида не является системой безопасности. Он всего лишь служит для помощи водителю в обнаружении объектов, находящихся непосредственно позади центральной части автомобиля. Камера не показывает всю область позади автомобиля.
- Никогда не полагайтесь только на изображение монитора заднего вида. Ввиду наличия слепых зон, которые отсутствуют на изображении с камеры при движении задним ходом и парковке, всегда следует прове-

рять область сзади автомобиля, посмотрев за оба плеча и постоянно заглядывая в три зеркала заднего вида.

- Во избежание столкновения всегда осматривайте зону вокруг автомобиля чтобы удостовериться, что на пути движущегося в любом направлении автомобиля отсутствуют объекты и препятствия.
- Будьте предельно внимательны, когда автомобиль движется вблизи объектов, в частности, вблизи пешеходов, и особенно детей.
- Всегда следите за чистотой объектива камеры. В случае попадания на объектив посторонних веществ нормальная работа камеры может быть нарушена.
- Если автомобиль длительное время стоит зимой или припаркован на крытой стоянке, некоторое время изображение может быть размытым из-за выхлопного газа.

монитор кругового обзора (SVM) (при наличии)



OMQ4040041



OMQ4040468

Система Surround View Monitor (Монитор кругового обзора) может помочь при парковке, позволяя водителю видеть ситуацию вокруг автомобиля.

- Система кругового обзора может помочь при парковке, позволяя водителю видеть ситуацию вокруг автомобиля с нескольких ракурсов.
- Камера кругового обзора служит для помощи при парковке, позволяя водителю видеть обстановку вокруг автомобиля.

* Подробные сведения см. в отдельном руководстве к информационно-развлекательной системе.

Датчик обнаружения

Передняя камера системы кругового обзора (1), Боковая камера системы кругового обзора (2), (3)



OMQ4H040010

Задняя камера системы кругового обзора (4)



OMQ4H040009

Смотрите точное расположение датчиков обнаружения на иллюстрации выше.

Настройки системы

Настройка камеры



- Чтобы изменить настройки системы кругового обзора, во время работы этой системы нажмите значок настройки  на экране. Кроме того, можно перевести кнопку «Запуск/остановка двигателя» в положение «Вкл.» и в меню «Settings» (Настройки) выбрать пункт «Driver Assistance» (Помощь водителю) → «Parking Safety» (Безопасная парковка) → «Camera Settings» (Настройки камеры).
- Вы можете изменить следующие параметры:
 - Параметры вида сверху для системы помощи при парковке
 - Параметры заднего вида для системы помощи при парковке
 - Предупреждение о расстоянии при парковке
- Вы можете изменить перечисленные ниже параметры на экране настроек:

- яркость (дневное время);
- яркость (ночное время).

Параметры вида сверху для системы помощи при парковке



- Если выбран вид сверху для системы помощи при парковке, то он будет отображаться в правой части вида сверху на экране монитора кругового обзора.
- Вид сверху для системы помощи при парковке также отображается вместе с видом сверху спереди и сзади автомобиля.

Параметры заднего вида для системы помощи при парковке



- Если выбран задний вид для системы помощи при парковке, то он будет отображаться на экране заднего вида.
- Горизонтальная линия на заднем виде для системы помощи при парковке показывает расстояние 0,5, 1 и 2,3 м от автомобиля.

Предупреждение о расстоянии при парковке



- Если выбрано предупреждение о расстоянии при парковке, то оно будет отображаться в правой

части вида сверху на экране монитора кругового обзора.

- Предупреждающее изображение появляется только при возникновении опасности столкновения во время парковки.

Система кругового обзора — автоматический режим включен

- Чтобы активировать функцию автоматического включения системы кругового обзора, переведите кнопку «Запуск/остановка двигателя» в положение «Вкл.» и выберите пункт «Driver Assistance» (Помощь водителю) → «Parking Safety» (Безопасная парковка) → «Surround View Monitor Auto On» (Автоматическое включение системы кругового обзора). Подробнее см. в разделе "Работа системы" на странице 4-145.

Работа системы

Контроллер камеры кругового обзора



OMQ4040041



OMQ4040458L

- Чтобы включить систему кругового обзора, нажмите кнопку «Parking/View» (Парковка/обзор) (1).
- Чтобы выключить систему, нажмите кнопку еще раз.
- Чтобы изменить режим отображения, нажмите кнопку «Change View» (Изменить вид) (2).
- Нажмите кнопку (3) информационно-развлекательной системы, чтобы выключить систему (за исключением изображения заднего вида).

Вид спереди

Чтобы помочь вам припарковаться, система будет отображать передний вид, если рычаг передач находится в положении «N» (Нейтраль) или «D» (Передний ход). На экране переднего вида отображаются вид сверху / передний вид / объемное изображение.

Условия работы

- Система работает при соблюдении следующих условий:
 - Переключите рычаг передач из положения «R» (Задний ход) в положение «N» (Нейтраль) или «D» (Передний ход), чтобы воспользоваться функцией отображения переднего вида.
 - Нажата кнопка «Parking/View» (Парковка/обзор) (1), когда рычаг переключения передач находится в положении «D» (Передний ход), «N» (Нейтраль) или «P» (Парковка).
- Автоматический режим системы кругового обзора работает при соблюдении следующих условий.
 - Если система предупреждения о расстоянии при парковке передним или задним ходом

активна, а рычаг переключения передач находится в положении «D» (Передний ход), то при выборе «Помощь водителю» → «Parking Safety» (Безопасная парковка) → «Surround View Monitor Auto On» (Автоматическое включение монитора кругового обзора) на экране будет отображаться передний вид для помощи в парковке.

Условия отключения

- Снова нажата кнопка (1).
- Если скорость автомобиля превышает 15 км/ч, а рычаг передач находится в положении «D» (Передний ход), то система кругового обзора будет отключена, а на экране будет отображаться интерфейс информационно-развлекательной системы и монитор кругового обзора. Изображение на экране не изменится на экран кругового обзора, даже если скорость автомобиля упадет ниже 15 км/ч.
- Чтобы перейти на экран информационно-развлекательной системы, нажмите соответствующую кнопку (3).

Вид сзади

Чтобы помочь вам припарковаться, система будет отображать задний вид, если рычаг передач находится в положении «N» (Нейтраль) или «D» (Передний ход). На экране заднего вида отображаются вид сверху / задний вид / вид сбоку.

Условия работы

- Экран включится при переключении рычага передач в положение «R» (Задний ход).
- Экран включится при нажатии кнопки «Parking/View» (Парковка/обзор), если рычаг коробки передач находится в режиме «P» (Парковка). При этом инструкции по парковке отображаться не будут.

Условия отключения

- Экран не отключится, пока рычаг передач находится в положении «R» (Задний ход).
- Если рычаг переключения передач находится в режиме «P» (Парковка), то при нажатии кнопки «Parking/View» (Парковка/обзор) (1) экран выключится.

Задний вид (DRV) (с системой кругового обзора) (при наличии)

Driving Rear View Monitor (Монитор заднего вида) — это функция помощи при вождении, которая отображает на экране то, что находится сзади автомобиля, при любой скорости автомобиля.

Условия работы

- Двигатель работает.
- Скорость автомобиля превышает 15 км/ч и нажата кнопка «Parking/View» (Парковка/обзор) (1, индикатор ВКЛЮЧЕН).
- Если скорость автомобиля меньше 15 км/ч и нажат значок (2) на экране.

Условия отключения

- Снова нажата кнопка «Parking/View» (Парковка/обзор) (1, индикатор ВЫКЛЮЧЕН).
- На экране выбраны другие режимы системы кругового обзора (если скорость автомобиля меньше 15 км/ч).
- Нажата одна из кнопок информационно-развлекательной системы (3).

При движении со скоростью больше 15 км/ч с работающей системой кругового обзора:

- изображение зоны позади автомобиля остается на экране, если экран находился в режиме заднего вида.
- Если на экране был один из других режимов просмотра системы кругового обзора (передний вид с широким полем обзора, передний вид сверху, передний вид сбоку), экран ВЫКЛЮЧИТСЯ и переключится на ранее отображавшийся экран информационно-развлекательной системы.
- При движении со скоростью меньше 15 км/ч и ВКЛЮЧЕННОЙ функции DRVM остается включенным вид сзади системы DRVM.
- Вы можете выбрать другие режимы просмотра системы кругового обзора (передний вид с широким полем обзора, передний вид сверху, передний вид сбоку), нажав соответствующий режим просмотра на экране информационно-развлекательной системы.
- При движении задним ходом изображение зоны позади автомобиля появится на экране автоматически независимо от скорости движения автомобиля или состояния кнопки «Parking/View» (Парковка/обзор) (1, индикатор ВКЛЮЧЕН).

- На экране выбраны другие режимы системы кругового обзора (если скорость автомобиля меньше 15 км/ч).
- Нажата одна из кнопок информационно-развлекательной системы (3).
- Состояние кнопки «Parking/View» (Парковка/обзор) (1).
- Если были ВКЛЮЧЕНЫ вид сзади или задний вид, экран переключится на задний вид системы кругового обзора.
- При переводе рычага переключения передач из положения «R» (Задний ход) в положение «D» (Движение вперед) отображается экран предыдущего режима системы кругового обзора. Предупреждающий индикатор отображается на экране в указанных ниже случаях.
 - Открыт багажник
 - Открыта дверь водителя/пассажира.
 - Наружные боковые зеркала заднего вида находятся в сложенном состоянии.

Неисправность и ограничения системы

Неисправность системы

- Если в работе монитора кругового обзора возникли проблемы, мерцает экран или изображение с камеры передается с ошибками, проведите осмотр автомобиля у официального дилера Kia или в партнерской сервисной компании.

Ограничения системы

- Если автомобиль длительное время не используется в зимних условиях или он припаркован на закрытом паркинге, под влиянием выхлопных газов изображение на экране временно может оставаться размытым.
- При передаче изображения на экран возникнут проблемы, и в верхнем левом углу экрана информационно-развлекательной системы появится значок предупреждения, если имеются следующие условия.
 - Открыт багажник
 - Открыта дверь водителя или пассажира переднего сидения
 - наружные зеркала заднего вида находятся в сложенном состоянии;

⚠ Предупреждение

- Функция монитора заднего вида — вспомогательная. Обязательно лично проверьте безопасность обстановки позади автомобиля. Изображение на экране может отличаться от фактического положения автомобиля.
- Если при движении включено изображение с задней камеры, в верхнем правом углу экрана информационно-развлекательной системы будет отображаться значок , указывающий на то, что поддерживается функция DRV. Будьте внимательны, чтобы не перепутать это изображение с изображением с передней камеры системы кругового обзора.

* Примечание

- Если во время движения включен просмотр заднего вида, то функция будет работать вне зависимости от скорости автомобиля.
- Если при включенном отображении заднего вида переключиться на движение задним ходом, то изображение на экране сменится на отображение системы помощи при парковке.

Система предупреждения о расстоянии при парковке задним ходом (PDW) (при наличии)

Система помощи при парковке задним ходом предупреждает водителя об обнаружении препятствия при движении автомобиля задним ходом на низкой скорости.

⚠ Предупреждение

- Система помощи при парковке задним ходом является вспомогательной системой. На работу системы могут влиять ряд факторов (включая условия окружающей среды). Водитель обязан всегда следить за обстановкой на экране заднего вида при парковке.
- Будьте предельно внимательны, когда автомобиль движется вблизи каких-либо объектов, в частности, пешеходов, особенно детей.
- Некоторые типы объектов могут не регистрироваться ультразвуковыми датчиками. Это зависит от материала или размеров объекта, а также от расстояния до него. Все перечисленные факторы влияют на эффективность датчиков.

- Гарантия на новый автомобиль не распространяется на аварии, повреждения автомобиля или травмы людей, находящиеся в автомобиле.

Датчик обнаружения

Задний ультразвуковой датчик



Смотрите точное расположение датчиков обнаружения на иллюстрации выше.

⚠ Предостережение

- Для поддержания оптимальных рабочих характеристик датчика обнаружения соблюдайте указанные ниже меры предосторожности:
 - Запрещается разбирать датчики обнаружения, а также подвергать их ударам.

- После замены или ремонта датчика обнаружения рекомендуется проверить автомобиль у официального дилера Kia или в партнерской сервисной компании.
- Система помощи при парковке задним ходом может не работать корректно в перечисленных ниже ситуациях.
 - Датчик обледенел
 - Поверхность датчика покрыта каким-либо веществом, например снегом или водой.
- Система возобновит свою работу в нормальном режиме после того, как эти вещества будут удалены.
- В системе помощи при парковке задним ходом может возникнуть сбой или неисправность в перечисленных ниже ситуациях.
 - Движение по дорогам с неровной поверхностью, гравийному покрытию или лесистой местности.
 - влияние объектов, издающих ультразвуковые сигналы, такие как звуковые сигналы автомобилей, громко работающие двигатели мотоциклов или пневматические тормоза грузовых автомобилей;
 - Сильный дождь или брызги воды.

- радиопередатчики или мобильные телефоны, находящиеся вблизи датчика;
- Снег на поверхности датчиков.
- Влияние датчиков другого транспортного средства.
- Попадание струи жидкости на поверхность датчика.
- установка номерного знака в нестандартном месте.
- Условия, в которых может уменьшаться диапазон обнаружения
 - Поверхность датчика покрыта каким-либо веществом, например снегом или водой.
 - экстремально высокая или низкая температура воздуха.
- Система возобновит свою работу в нормальном режиме после того, как эти вещества будут удалены.
- Система может не обнаружить некоторые объекты, например:
 - острые или тонкие предметы, такие как тросы, цепи или небольшие стойки;
 - объекты, которые поглощают звуковой сигнал, изучаемый датчиком, такие как ткани, губчатые материалы или снег;
 - объекты высотой менее 1 м и диаметром менее 14 см.

Настройки системы

Включение и отключение системы

- С помощью кнопки «Park Safety» (Безопасная парковка) **P**  можно включить или выключить систему.
- Система предупреждения о расстоянии при парковке задним ходом включится автоматически при переводе рычага переключения передач в положение «R» (Задний ход).
- Если скорость автомобиля превышает 30 км/ч, система и световой индикатор выключатся. Если рычаг переключения передач находится в положении «R» (Задний ход), то даже при повторном нажатии кнопки предупреждение не выключится, а система помощи при парковке будет работать.

Громкость предупреждений

Когда кнопка запуска/остановки двигателя находится в положении «Вкл.», выберите «Помощь водителю» → «Громкость предупреждений» в меню «Настройки», чтобы изменить громкость предупреждений для системы помощи при парковке задним ходом, выбрав одно из значений: «High» (Высокая), «Medium» (Средняя), «Low» (Низкая) или «Выкл.».

Однако даже при нажатии «Выкл.» уровень громкости системы не отключится, а установится в положении «Низкий».

При изменении громкости предупреждения громкость предупреждения других систем помощи водителю может измениться.

Работа системы

Условия работы

- Система автоматически включится (индикатор кнопки будет выключен) при работающем двигателе и переключении рычага передач в положение «R» (задний ход).
- Система работает при условии, что скорость вашего автомобиля ниже 5 км/ч. Система не будет предупреждать водителя при скорости автомобиля выше 10 км/ч. Система выключится

(загорится индикатор кнопки) при скорости автомобиля более 20 км/ч.

- При обнаружении препятствия оно отобразится на приборной панели и на экране информационно-развлекательной системы.
- При одновременном обнаружении двух или более объектов для предупреждения водителя о более близком объекте будет использоваться звуковой сигнал.

Типы предупреждающих звуковых сигналов и индикаторов

Дистанция до объекта	Предупредительный индикатор	Предупреждающий звуковой сигнал
60–120 см		Время от времени включается зуммер
30–60 см		Звуковой сигнал звучит часто
менее 30 см		Звуковой сигнал звучит непрерывно

- Когда любой из ультразвуковых датчиков обнаруживает объект в пределах своего рабочего диапазона, загорается соответствующий индикатор.
- Ультразвуковые датчики могут не обнаружить объект, если он находится в пределах 30 см от них, либо появится сообщение «Sensor out of the detecting range» (Превышен диапазон обнаружения датчика).

- В зависимости от скорости автомобиля или формы препятствия система предупреждения о расстоянии может работать последовательно.
- Если препятствия расположены в центре зоны действия датчика или в непосредственной близости от автомобиля, а также при других обстоятельствах, то предупреждающие звуковые сигналы и индикация могут отличаться от указанных.
- Форма установленной в автомобиле приборной панели может отличаться от показанной на рисунке.

Неисправность системы и меры предосторожности

Неисправность системы

Система помощи при парковке задним ходом имеет функцию самодиагностики, которая позволяет определить, работает ли ультразвуковой датчик должным образом. После запуска двигателя и переключения рычага передачи в положение «Р» (парковка) раздастся звуковой сигнал, указывающий на то, что система работает нормально.

Однако если происходит одно из нескольких событий, перечисленных ниже, проверьте сначала, не поврежден ли ультразвуковой дат-

чик, и является ли система работоспособной. В случае неисправности рекомендуем проверить ваш автомобиль у официального дилера Kia или партнерской сервисной компании.

- Звуковой сигнал не слышен.
- Зуммер подает прерывистый сигнал.
- На приборной панели отображается предупреждающее сообщение «Parking sensor error or blockage» (Датчик системы парковки заблокирован или в его работе возникла ошибка).

Меры предосторожности в обращении с системой

Система помощи при парковке задним ходом может не работать, если изменена высота бампера, не соблюдена процедура установки датчиков или датчики повреждены. Работе датчика также могут мешать любое дополнительное оборудование или принадлежности, установленные не на заводе-изготовителе.

Если ультразвуковой датчик обледенел или на нем присутствуют снег, грязь или вода, то он может не работать до тех пор, пока не будет очищен с помощью мягкой ткани.

Не подвергайте ультразвуковой датчик толчкам или ударам и не допускайте появления на нем

царапин. В результате датчик может быть поврежден.

Не следует направлять струю мощного аппарата высокого давления непосредственно на ультразвуковые датчики или близлежащие области.

Система предупреждения о расстоянии при парковке передним/задним ходом (PDW) (при наличии)

Система предупреждения о расстоянии при парковке передним или задним ходом оповещает водителя световой индикацией или звуком, если при движении автомобиля передним или задним ходом на малой скорости в зоне действия переднего или заднего ультразвукового датчика обнаружен человек, животное или предмет.

Датчик обнаружения

Передний ультразвуковой датчик



Задний ультразвуковой датчик



Смотрите точное расположение датчика обнаружения на иллюстрации выше.

Настройки системы

Громкость предупреждений

- Когда кнопка запуска/остановки двигателя находится в положении «Вкл.», выберите «Помощь водителю» → «Громкость предупреждений» в меню «Настройки», чтобы изменить громкость предупреждений для системы помощи при парковке задним/передним ходом, выбрав одно из значений: «High» (Высокая), «Medium» (Средняя), «Low» (Низкая) или «Выкл.».
- Однако даже при нажатии «Выкл.» уровень громкости системы не отключится, а установится в положении «Низкий».

Настройка «Auto On» (Автоматическое включение)

- Кнопка системы предупреждения о расстоянии при парковке включается автоматически. Перейдите в меню «Settings» (Настройки) и выберите пункт «Driver Assistance» → (Помощь водителю) «Parking Safety» (Безопасная парковка) → «Parking Distance Warning Auto ON» (Предупреждение о расстоянии при парковке — автоматический режим включен).

Работа системы

Контроллер системы предупреждения о расстоянии при парковке (PDW)



- С помощью кнопки «Park Safety» (Безопасная парковка) **P** можно включить или выключить систему.
- Если система отключена (индикатор кнопки не горит), то при переключении рычага передач в

- положение «R» (Задний ход), система будет автоматически активирована.
- Когда система работает, световой индикатор кнопки «Park Safety» (Безопасная парковка)  включен. Если скорость автомобиля превышает 30 км/ч, система выключится и световой индикатор на кнопке не будет светиться.
 - Если рычаг передач находится в положение «R» (Задний ход), даже при повторном нажатии кнопки индикатор будет гореть, а система помощи при парковке будет работать.

Система предупреждения о расстоянии при парковке передним ходом

- Система предупреждения о расстоянии при парковке передним ходом активируется в 3 случаях.
 1. Режим движения автомобиля изменен с «R» (Задний ход) на «D» (Передний ход) при активном предупреждении о расстоянии при парковке передним или задним ходом
 2. Горит индикатор системы предупреждения о расстоянии при парковке (PDW), а рычаг передач находится в положении «D» (Передний ход).

3. Включен режим «Parking Distance Warning Auto ON» (Предупреждение о расстоянии при парковке — автоматический режим включен), а рычаг передач переключен в положение «D» (Передний ход).

- Система предупреждения о расстоянии при парковке передним или задним ходом предупреждает водителя звуковым сигналом во время движения автомобиля со скоростью ниже 10 км/ч, если обнаружен любой объект, включая людей и животных.
- Система не будет отправлять предупреждение о препятствии, если скорость вашего автомобиля превышает 10 км/ч. Функция предупреждения снова активируется, когда скорость станет ниже 10 км/ч.
- Если вы выбираете на панели или в меню информационно-развлекательной системы параметр «Parking Distance Warning Auto ON» (Предупреждение о расстоянии при парковке — автоматический режим включен), индикатор продолжает гореть.

- Если параметр «Parking Distance Warning Auto ON» (Предупреждение о расстоянии при парковке — автоматический режим включен) отключен, а скорость автомобиля превышает 30 км/ч, то индикатор перестанет гореть. Если скорость автомобиля упадет ниже 10 км/ч, система не будет отправлять предупреждение.

Дистанция до объекта	Предупредительный индикатор	Предупреждающий звуковой сигнал
	При движении вперед	
60–100 см		Время от времени включается зуммер
30–60 см		Звуковой сигнал звучит часто
менее 30 см		Звуковой сигнал звучит непрерывно

- При обнаружении человека, животного или объекта, они отображаются на приборной панели или на экране информационно-развлекательной системы и воспроизводится звуковой сигнал.

- При одновременном обнаружении двух или более объектов, животных, людей для предупреждения водителя о более близком объекте будет использоваться звуковой сигнал.
- Форма установленной в автомобиле приборной панели может отличаться от показанной на рисунке.

Система предупреждения о расстоянии при парковке задним ходом

- Система предупреждения о расстоянии при парковке задним ходом включается при переводе рычага переключения передач в положение «R» (Задний ход).
- Система предупреждения о расстоянии при парковке задним ходом предупреждает водителя звуковым сигналом во время движения автомобиля назад со скоростью ниже 10 км/ч, если обнаружен любой объект, включая людей и животных.

- Передние и задние датчики предупреждают водителя во время движения автомобиля назад со скоростью ниже 10 км/ч. Однако объект должен находиться на расстоянии менее 60 см (24 дюймов) от передних боковых датчиков для их срабатывания.

Дистанция до объекта	Предупредительный индикатор	Предупреждающий звуковой сигнал
	При движении задним ходом	
60–120 см		Время от времени включается зуммер
30–60 см		Звуковой сигнал звучит часто
менее 30 см		Звуковой сигнал звучит непрерывно

- При обнаружении человека, животного или объекта, они отображаются на приборной панели или на экране информационно-развлекательной системы и воспроизводится звуковой сигнал.
- При одновременном обнаружении двух или более объектов, животных, людей для предупреждения водителя о более близком объекте будет использоваться звуковой сигнал.
- Форма установленной в автомобиле приборной панели может отличаться от показанной на рисунке.

Неисправность и ограничения системы

Неисправность системы

После запуска двигателя и переключения рычага передачи в положение «R» (задний ход) раздается звуковой сигнал, указывающий на то, что система работает нормально.

Однако если происходит одно из нескольких событий, перечисленных ниже, проверьте сначала, не поврежден ли ультразвуковой датчик, и является ли система работоспособной. В случае неисправности рекомендуем проверить ваш автомобиль у официального дилера Kia или партнерской сервисной компании.

- Звуковой сигнал не слышен.
- Зуммер подает прерывистый сигнал.
- На приборной панели отображается предупреждающее сообщение «Parking sensor error or blockage» (Датчик системы парковки заблокирован или в его работе возникла ошибка).

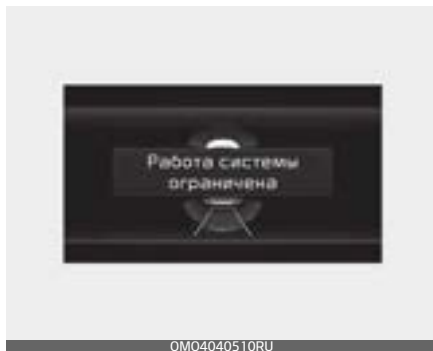

⚠ Предупреждение

- Во избежание столкновения всегда осматривайте зону вокруг автомобиля чтобы удостовериться, что на пути движущегося в любом направлении автомобиля отсутствуют объекты и препятствия.
 - Гарантия на новый автомобиль не распространяется на аварии, повреждения автомобиля или травмы людей, которые возникли в связи с использованием системы предупреждения о расстоянии при парковке задним ходом.
 - Будьте предельно внимательны, когда автомобиль движется вблизи объектов, в частности, вблизи пешеходов, и особенно детей. Имейте в виду, что некоторые объекты не всегда видны на экране или не обнаруживаются с помощью датчиков из-за расстояния до них, их размера, материала, из которого они сде-
- ланы, что может ограничивать эффективность датчика.
- Система предупреждения о расстоянии при парковке передним/задним ходом может не работать правильно в перечисленных ниже условиях.
 - На датчике замерзла влага. (Он возобновит нормальную работу после оттаивания.)
 - Датчик покрыт посторонним веществом, например снегом или водой, или заблокирована крышка датчика. (Он возобновит нормальную работу после удаления постороннего вещества или устранения блокировки датчика.)
 - Слишком высокая или слишком низкая температура наружного воздуха.
 - Своевольно демонтированы компоненты радара.
 - Датчик получил удар или поцарапан каким-либо твердым или острым предметом, вследствие чего повреждена его поверхность.
 - Ультразвуковой датчик был подвергнут воздействию струи воды под высоким давлением.
 - Сильный дождь или брызги воды.
 - Датчик покрыт снегом.

- В пределах действия датчика находятся беспроводные передатчики или мобильные телефоны.
- Сильный дождь или брызги воды.
- Движение по неровным дорожным покрытиям (грунтовые дороги, гравий, кочки, уклоны).
- В пределах действия датчика находятся беспроводные передатчики или мобильные телефоны.
- В зоне датчика установлены какие-либо аксессуары, например молдинг или наклейка номерного знака.
- Если была изменена высота бампера автомобиля или положение установки датчика.
- Было установлено не утвержденное производителем оборудование или аксессуары.
- Датчик может не распознать следующие объекты
 - Острые или тонкие предметы, такие как тросы, цепи или небольшие стойки.
 - Необнаруживаемые объекты высотой менее 100 см и диаметром менее 14 см.
 - Объекты, которые поглощают волны датчика, например одежда, губчатые материалы или снег.

- Люди, животные и другие объекты находятся слишком близко к датчику.
 - Индикатор может работать по-другому, если люди, животные или препятствия находятся между датчиками.
 - В зависимости от скорости автомобиля или формы препятствия система предупреждения о расстоянии при парковке может работать непоследовательно.
 - Проверьте систему у официального дилера Kia или в партнерской сервисной компании.
-

Освещение

Этот автомобиль оснащен различными лампами освещения его салона и кузова.

Предостережение

Для предупреждения разряда аккумуляторной батареи не оставляйте фары головного света и лампы в салоне включенными в течение длительного периода времени при неработающем двигателе.

Функция экономии заряда аккумулятора

Эта функция предназначена для предотвращения разряда аккумуляторной батареи в случае, когда лампы освещения оставлены включенными. Система автоматически выключает лампы габаритных огней через 30 секунд после выключения двигателя, открытия и закрытия двери водителя.

В случае остановки ночью на обочине дороги и открытии двери водителя эта функция автоматически выключает габаритные огни.

Если после выключения двигателя необходимо оставить габаритные огни включенными, выполните следующие действия:

1. Откройте дверь со стороны водителя.
2. Выключите и включите габаритные огни при помощи переключателя, расположенного на рулевой колонке.

Функция подсветки фарами головного света

Если повернуть замок зажигания в положение «АСС» (Доп. устройства) или «Выкл.» с включенными головными фарами, фары продолжат гореть в течение около 5 минут. Однако если открыть и закрыть дверь водителя, фары головного света выключаются через 15 секунд.

Фары головного света можно выключить, дважды нажав кнопку блокировки на передатчике (или интеллектуальном ключе) или переведя переключатель освещения в положение «Выкл.».

Дневные ходовые огни (DRL)

Дневные ходовые огни (DRL) предназначены для улучшения видимости автомобиля спереди в дневное время.

Дневные ходовые огни очень полезны в различных дорожных условиях и особенно в период после восхода и перед заходом солнца.

Дневные ходовые огни отключаются в следующих случаях:

- Переключатель головных фар в положении «Вкл.».
- Двигатель заглушен.
- Передние противотуманные фары включены. (при наличии)
- Автомобиль поставлен на стояночный тормоз.

Изменение направления движения (для Европы)

Фары ближнего света имеют асимметричное распределение света. В странах с противоположным направлением движения они будут ослеплять водителей встречных автомобилей. Для предотвращения ослепления по правилам ЕСЕ необходимо выполнить некоторые действия (например, использовать систему автоматического изменения, нанести клейкую пленку, направлять свет вниз). Конструкция этих фар предотвращает ослепление водителей встречных автомо-

билей. Поэтому вам не нужно регулировать фары в стране с противоположным направлением движения.

Управление освещением

У переключателя освещения есть положение работы фар головного света и положение работы габаритных огней.



Для регулировки освещения поверните ручку на конце рычага управления в одно из следующих положений.

1. Положение «Выкл.»
2. Положение автоматического освещения
3. Передние и задние габаритные огни
4. Положение фар головного света

Передние и задние габаритные огни



Если переключатель наружного освещения находится в положении габаритных огней, включаются передние габаритные огни и дополнительная лампа (если установлена), задние габаритные огни и лампа освещения номерного знака.

* Примечание

Дополнительная лампа включается, только если переключатель наружного освещения находится в положении работы габаритных огней .

Головные фары (ближний свет)



Когда переключатель освещения находится в положении работы головных фар, включаются головные фары (ближний свет), задние габаритные огни и лампа освещения номерного знака.

* Примечание

Для включения фар головного света замок зажигания или кнопка «ENGINE START/STOP» (запуск/остановка двигателя) должна находиться в положении «Вкл.».

Автоматический датчик освещенности



Если переключатель освещения установлен в положение «AUTO», задние габаритные огни и передние фары будут автоматически включаться или выключаться в зависимости от количества света снаружи транспортного средства.

⚠ Предостережение

- В целях обеспечения более эффективной работы системы автоматического освещения не закрывайте датчик (1), расположенный на приборной панели.
- Не используйте для очистки датчика средство для очистки стекол. Оно может оставить тонкую пленку, которая нарушит работу датчика.
- Тонировка или нанесение других видов металлических покрытий на лобовое стекло вашего автомобиля может нарушить

правильную работу системы автоматического освещения.

Использование дальнего света



Для включения дальнего света фар:

- Нажмите рычаг от себя. Рычаг вернется в исходное положение. При включении фар дальнего света загорится соответствующая сигнальная лампа.

⚠ Предупреждение

Не включайте фары дальнего света во время движения в потоке машин. Это может ограничить обзор водителей других автомобилей.

Для мигания дальним светом:

- Потяните рычаг на себя.



После отпускания рычаг вернется в исходное положение (ближний свет). Для использования функции мигания включение переключателя фар головного света не требуется.

Использование указателей поворота и смены полосы движения

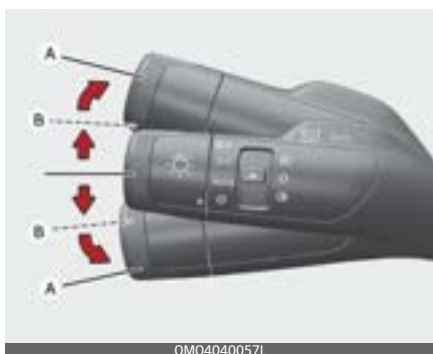

Для работы указателей поворота необходимо перевести кнопку «Запуска/остановки двигателя» в положение «Вкл.»

Включение указателей поворота:

- Переместите рычаг вверх или вниз (А).
При включении указателя поворота на приборной панели загорается зеленая стрелка, которая автоматически выключается после выполнения поворота. Если она продолжает мигать после выполнения поворота, вручную переместите рычаг в положение выключения.

Включение указателей смены полосы движения:

- Слегка поверните рычаг включения указателей поворота и удерживайте его в положении (В).
При отпускании рычага он вернется в положение выключения.

Если индикатор поворота постоянно горит, не мигает или мигает с ненормальной частотой, возможно одна из ламп указателей поворота перегорела, и ее необходимо заменить.

Функция смены полосы движения одним касанием

Чтобы включить функцию кратковременного сигнала о смене полосы одним касанием, немного переместите рычаг включения указателей поворота, а затем отпустите его. Сигналы о смене полосы мигнут 3, 5 или 7 раз.

Можно включить или отключить функцию включения указателей смены полосы движения одним касанием, а также выбрать количество включений (3, 5 или 7) в меню «User Settings» (Настройки пользователя) → «Lights» (Приборы освещения) → «One Touch Turn signal» (Функция включения указателей поворота одним касанием).

*** Примечание**

Если индикатор мигает слишком быстро или слишком медленно, возможно, перегорела лампа или плохо работает контакт в цепи.

Использование передней противотуманной фары \neq (при наличии)

Противотуманные фары предназначены для улучшения видимости в условиях тумана, дождя, снега и пр.



Противотуманные фары включаются, когда после включения головных фар включается переключатель противотуманных фар (1).

Выключение противотуманных фар:

- Поверните переключатель освещения (1) в положение «Вкл.».

⚠ Предостережение

Во время работы противотуманные фары потребляют большое количество электроэнергии автомобиля. Используйте противотуманные фары только в условиях плохой видимости.

Использование задней противотуманной фары (при наличии)



OMQ4040487L

Для включения задних противотуманных фар переведите переключатель задних противотуманных фар (1) в положение «Вкл.», когда передние фары включены.

Также для включения задних противотуманных фар при включенных передних противотуманных фарах (при наличии) переведите переключатель передних фар в положение «parklight» (Стояночные огни) и затем переведите переключатель задних противотуманных фар в положение «Вкл.».

Выключение задних противотуманных фар:

- Снова поверните переключатель задних противотуманных фонарей во включенное положение.

Функция автоматического переключения фар дальнего света (НВА) (при наличии)



OMQ4040059L

Система автоматического переключения фар дальнего света — это система, которая автоматически регулирует дальность света фар (осуществляет переключение между режимами ближнего и дальнего света фар) в зависимости от яркости света от других автомобилей и дорожных условий.

Датчик обнаружения

Камера переднего вида



Камера переднего вида используется в качестве датчика обнаружения для определения уровня окружающего освещения и яркости во время управления автомобилем. Смотрите точное расположение датчика обнаружения на иллюстрации выше.

*** Примечание**

Всегда содержите камеру переднего обзора в хорошем состоянии, чтобы поддерживать оптимальную производительность системы автоматического переключения фар дальнего света.

Подробнее о мерах предосторожности при использовании камеры переднего вида см. в разделе "Вспомогательная система предупреждения о лобовом столкновении (FCA) (только камера переднего вида) (при наличии)" на странице 5-133.

Настройка системы

Используются для настройки системы



Когда кнопка «Запуск/остановка двигателя» находится в положении «Вкл.», выберите «Lights» (Освещение) → «High Beam Assist» (Система автоматического переключения фар дальнего света (НВА)) в меню «Settings» (Настройки), чтобы включить систему автоматического переключения фар дальнего света, и отмените выбор для отключения системы.

⚠ Предупреждение

Для вашей безопасности измените настройки после парковки автомобиля в безопасном месте.

Работа системы

Дисплей и управление

- После выбора в меню «Settings» (Настройки) пункта «High Beam Assist» (Система автоматического переключения фар дальнего света (НВА)) система будет работать следующим образом.
 - Установите переключатель фар в положение «AUTO» (Автоматическое) и нажмите рычаг фар в направлении приборной панели. На приборной панели включится световой индикатор системы автоматического переключения фар дальнего света  , и система будет включена.
 - Когда система активирована, дальний свет включится при превышении автомобилем скорости 40 км/ч. При скорости автомобиля ниже 25 км/ч (15 миль/ч) система переключения фар дальнего света активирована не будет.
 - При включении дальнего света фар на приборной панели включается световой индикатор дальнего света фар  .
- При включенном автоматическом переключении фар дальнего света, если используется рычаг или переключатель фар, система работает, как указано ниже.
 - Если переключатель передних фар потянуть на себя при выключенном дальнем свете, то он снова включится без отмены автоматического переключения фар дальнего света. Когда вы отпустите рычаг фар, он переместится в среднее положение, и дальний свет выключится.
 - Если нажать переключатель света фар в направлении приборной панели, будет включен дальний свет, а система автоматического переключения фар дальнего света будет отключена.
 - Если переключатель фар переведен из положения «AUTO» (Автоматическое) в другое положение (фара/положение/выкл.), то система автоматического переключения фар дальнего света выключится и включится соответствующая лампа.

- При работе функции автоматического переключения фар дальнего света, фары с дальнего света переключаются на ближний при любом из указанных далее условий.
 - При обнаружении включенных фар движущегося навстречу транспортного средства.
 - При обнаружении включенных задних габаритных огней движущегося впереди транспортного средства.
 - Если обнаружена передняя фара или задний фонарь мотоцикла/велосипеда.
 - Когда окружающая наружная освещенность достаточно ярка, и поэтому дальний свет не нужен.
 - При обнаружении наличия уличного освещения или другого освещения.

Неисправность и ограничения системы

Неисправность системы

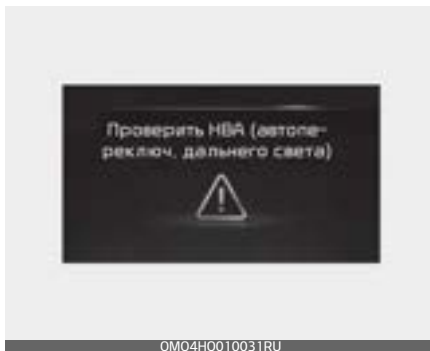

Если система автоматического переключения фар дальнего света не работает надлежащим образом, на приборной панели несколько секунд будет отображаться предупреждающее сообщение «Check High Beam Assist (HBA) system» (Проверьте систему автоматического переключения фар дальнего света [HBA]) и включится индикатор «». Рекомендуется проверить автомобиль у официального дилера Kia или в партнерской сервисной компании.

Ограничения системы

Система автоматического переключения фар дальнего света может работать неправильно в следующих ситуациях.

- свет от транспортного средства не обнаруживается из-за

- повреждения лампы или потому, что он скрыт от глаз и т. д.;
- фара автомобиля покрыта пылью, снегом или водой;
 - когда основные фары транспортного средства выключены, а противотуманные фары включены;
 - при наличии на дороге фонаря, свет которого похож на свет передних фар автомобиля;
 - фары повреждены или не отремонтированы должным образом;
 - направление света основных ламп не выставлено надлежащим образом;
 - при движении по узкой извилистой или неровной дороге, дороге с уклоном;
 - транспортное средство впереди частично находится в зоне видимости на перекрестке или извилистой дороге;
 - при наличии впереди светофора, отражающего свет знака, мигающего знака или зеркальной поверхности;
 - при наличии впереди временного отражателя или мигающего знака (участок дорожных работ);
 - при плохих дорожных условиях, например при мокрой, покрытой льдом или снегом дороге;
 - когда транспортное средство внезапно появляется из-за поворота;
 - когда транспортное средство наклонено из-за спущенной шины или при буксировке;
 - свет от автомобиля не обнаруживается из-за выхлопных газов, дыма, тумана, снега и т. д.

* Примечание

Подробнее об ограничениях при использовании камеры переднего вида см. в разделе "Вспомогательная система предупреждения о лобовом столкновении (FCA) (только камера переднего вида) (при наличии)" на странице 5-133.

⚠ Предупреждение

- Иногда система автоматического переключения фар дальнего света может не работать должным образом. Система предназначена только для вашего удобства. Водитель несет ответственность за методы безопасного вождения и должен постоянно следить за ситуацией на дороге в целях обеспечения безопасности.
- Когда система автоматического переключения фар дальнего света не работает должным образом, переключите положение фар вручную между дальним и ближним светом.

Регулятор угла наклона фар (при наличии)



Чтобы отрегулировать уровень света фар в зависимости от числа пассажиров и веса груза в багажном отделении, поверните переключатель выравнивания света.

Чем выше номер положения переключателя, тем ниже уровень света фар. Всегда поддерживайте правильное положение выравнивания света фар, иначе фары могут ослепить других участников дорожного движения.

Ниже приведены примеры правильных настроек переключателя. Для условий нагрузки, которые отличаются от перечисленных ниже, отрегулируйте положение переключателя таким образом, чтобы уровень света был наиболее близким к условиям, полученным в соответствии со списком.

Условия нагрузки	Положение переключателя
Driver Only (Только для водителя)	0
Водитель + передний пассажир	0
Все пассажиры (включая водителя)	1
Все пассажиры (включая водителя) + максимально допустимая нагрузка	2
Водитель + максимально допустимая нагрузка	3

Стеклоочистители и стеклоомыватели

Стеклоочистители и стеклоомыватели предназначены для удаления посторонних веществ с лобового и заднего стекла и обеспечения видимости.

Тип А



Тип В

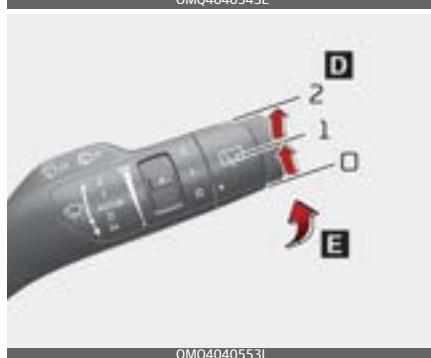
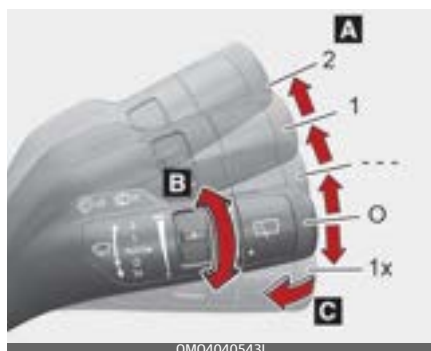

А: контроль скорости стеклоочистителя

- «MIST / 1x» (Туман / 1x) — однократная очистка
- OFF / 0 — выкл/Выкл
- INT / --- — прерывистая очистка. «AUTO» (Автоматическое)* — Автоматическое управление очисткой
- LO/1 — Низкая скорость стеклоочистителя
- HI/2 — Высокая скорость стеклоочистителя

V: регулировка времени прерывистой работы стеклоочистителя / автоматическое управление регулировкой времени работы стеклоочистителя*

S: очистка короткими движениями

D: Регулировка заднего стеклоочистителя/стеклоомывателя

- HI / 2 – непрерывная работа
- LO / 1 – Прерывистая очистка
- OFF / 0 – выкл

E: Очистка короткими движениями (сзади)

Стеклоочистители лобового стекла

Переведите кнопку «Запуск/остановка двигателя» в положение «Вкл.» и выполните указанные ниже действия.

- «MIST / 1X» (Туман / 1X): для однократного движения стеклоочистителей по стеклу переместите рычаг в это положение и отпустите его. Если рычаг удерживать в этом положении, стеклоочистители будут работать в постоянном режиме.
- «OFF» / 0 (Выкл / 0): стеклоочистители не работают

- INT/--- : стеклоочистители работают в прерывистом режиме с равными интервалами. Используйте этот режим при морозящем дожде или в тумане. Для изменения частоты работы стеклоочистителей поверните ручку управления скоростью.
- LO/1: нормальная скорость работы стеклоочистителей
- HI/2: высокая скорость работы стеклоочистителей

* Примечание

При наличии толстого слоя снега или льда на лобовом стекле перед использованием стеклоочистителей необходимо включить обогреватель примерно на 10 минут или до тех пор, пока снег и/или лед не растает. В противном случае снег и/или лед, не убранные до начала работы стеклоочистителей и стеклоомывателей, могут привести к их повреждению.

Автоматическая регулировка (при наличии)

Тип А



Тип В



Датчика дождя (А), расположенный на верхней части лобового стекла, определяет количество осадков и регулирует интервал цикла очистки стекла. Чем сильнее становится дождь, тем быстрее работает стеклоочиститель. Когда дождь прекращается, стеклоочиститель останавливается.

Для изменения частоты работы стеклоочистителей поверните ручку управления скоростью (В).

Если переключатель стеклоочистителя установлен на AUTO (Автоматический режим), когда кнопка «ENGINE START/STOP» (запуск/остановка двигателя) установлена в положение «Вкл.», стеклоочиститель сработает один раз, чтобы выполнить самопроверку системы. Когда стеклоочиститель не используется, переводите его в выключенное положение (0).

⚠ Предостережение

Когда переключатель зажигания или кнопка «ENGINE START/STOP» (запуск/остановка двигателя) установлена в положение «Вкл.» и переключатель очистителя лобового стекла установлен в автоматический режим, соблюдайте осторожность в следующих ситуациях, чтобы избежать травм рук или других частей тела:

- Не прикасайтесь к верхней части лобового стекла напротив датчика дождя.
- Не протирайте верхнюю часть ветрового стекла влажной или мокрой тканью.
- Не давите на ветровое стекло.

⚠ Предостережение

- При мойке автомобиля устанавливайте переключатель стеклоочистителя в выключенное положение (0), чтобы прекратить его автоматическую работу. Стеклоочиститель может сработать и получить повреждения, если во время мойки автомобиля переключатель установлен в автоматический режим.
- Не снимайте крышку датчика, расположенную на верхней стороне лобового стекла с пассажирской стороны. Может произойти повреждение частей системы, ремонт которых не покрывается гарантией на автомобиль.
- При запуске автомобиля в зимнее время устанавливайте переключатель стеклоочистителя в выключенное положение (0). В противном случае стеклоочистители могут сработать, и их щетки будут повреждены из-за льда. Перед запуском стеклоочистителей всегда должным образом прогревайте лобовое стекло и удаляйте с него весь снег и лед.

- При тонировании лобового стекла нужно следить за тем, чтобы жидкость не попала на датчик, расположенный в центре верхнего края лобового стекла. Это может привести к повреждению связанных с ним деталей.

Работа стеклоомывателей лобового стекла

Тип А



Тип В



1. Переключите переключатель скорости стеклоомывателя в положение «OFF» (0).
2. Слегка потяните рычаг на себя, чтобы распылить оmyвающую жидкость на лобовое стекло и запустить 1–3 цикла работы стеклоочистителей. Используйте эту функцию, когда лобовое стекло загрязнено. Разбрызгива-

ние и работа стеклоочистителя будут продолжаться, пока вы не отпустите рычаг.

Если стеклоомыватель не работает, проверьте уровень оmyвающей жидкости. Если уровень жидкости недостаточный, необходимо добавить соответствующую неабразивную жидкость для оmyвания лобового стекла в бачок стеклоомывателя.

Заливная горловина бачка расположена в передней части моторного отсека со стороны пассажира.

⚠ Предостережение

Для предотвращения возможного повреждения насоса стеклоомывателя не включайте стеклоомыватель, если бачок для жидкости пуст.

⚠ Предупреждение

Не пользуйтесь стеклоомывателем при отрицательных температурах без предварительного обогрева лобового стекла: водный раствор может замерзнуть на лобовом стекле и будет мешать обзору.

⚠ Предостережение

- Для предотвращения возможного повреждения стеклоочистителей и стеклоомывателей не включайте стеклоочистители при сухом лобовом стекле.
- Для предотвращения повреждения щеток стеклоочистителей не используйте при их чистке или обработке близлежащих участков бензин, керосин, растворитель для краски или другие растворители.
- Для предотвращения повреждения рычагов стеклоочистителей и других компонентов не пытайтесь двигать стеклоочистители вручную.
- Для предупреждения возможного повреждения системы стеклоочистителей и стеклоомывателей пользуйтесь в зимнее время года или холодную погоду незамерзающими очистительными жидкостями.

Работа переключателя стеклоочистителя и стеклоомывателя заднего стекла

Переключатель стеклоочистителя и стеклоомывателя заднего стекла расположен на конце рычага с переключателем стеклоочистителя и стеклоомывателя.

- Поверните переключатель в требуемое положение для работы заднего стеклоочистителя и стеклоомывателя.

Тип А



Тип В



- HI / 2 — обычный режим работы стеклоочистителя
- LO/1 — работа стеклоочистителя с большим интервалом (при наличии)
- «Выкл.» / 0 — стеклоочистители не работают
- Отодвиньте рычаг от себя, чтобы распылить жидкость заднего

омывателя и запустить задние стеклоочистители для 1 ~ 3 циклов.

Тип А



Тип В



Разбрызгивание и работа стеклоочистителя будут продолжаться, пока вы не отпустите рычаг.

Если передние стеклоочистители активированы и рычаг передач находится в положении «R» (Задний ход), задний стеклоочиститель будет активирован, чтобы улучшить видимость.

Система приветствия (при наличии)

Система приветствия – это функция освещения салона, которая включается, когда водитель приближается к автомобилю или выходит из него.

Подсветка ручки двери (при наличии)



Когда все двери (в том числе дверь багажного отделения) заперты и закрыты, лампа ручки двери загорается примерно на 15 секунд при выполнении любого из следующих действий.

- Когда на передатчике дистанционного управления или интеллектуальном ключе нажата кнопка разблокировки дверей.
- Когда нажата кнопка на внешней ручке двери.
- При приближении к автомобилю с ключом интеллектуального доступа.

Функция подсветки фарами головного света

Фары головного света (и/или задние габаритные огни) остаются включенными в течение около 5 минут после извлечения ключа из замка зажигания или его переключения в положение «АСС» (Доп. устройства) или «ЛОСК» (Заблокировано). Однако если открыть и закрыть дверь водителя, фары головного света выключаются через 15 секунд.

Фары головного света можно выключить, дважды нажав кнопку блокировки на передатчике или интеллектуальном ключе или переведя переключатель освещения из положения работы фар головного света или из положения автоматического освещения.

Внутреннее освещение

Если переключатель освещения салона находится в положении «DOOR» (Дверь), а все двери (включая дверь багажного отделения) закрыты и заперты, лампа освещения салона включается на 30 секунд при выполнении любого из следующих действий.

- С системой интеллектуального доступа
 - Когда на интеллектуальном ключе нажата кнопка разблокировки дверей.
 - Когда нажата кнопка на внешней ручке двери.

Если в это время нажать кнопку блокировки двери, лампы немедленно выключатся.

Внутреннее освещение

Этот автомобиль оснащен различными лампами освещения салона.

Предостережение

Не используйте освещение салона в течение длительного времени при выключенном двигателе.

Это может привести к разрядке аккумуляторной батареи.

Предупреждение

Не используйте освещение салона при движении в темноте. При включенном внутреннем освещении ухудшается видимость, что может привести к аварии.

Функция автоматического выключения

Включенное внутреннее освещение автоматически выключается приблизительно через 20 минут после переключения кнопки «Запуска/остановки двигателя» в положение «Выкл.».

Если автомобиль оборудован противоугонной сигнализацией, внутреннее освещение автоматически выключается приблизительно через 5 секунд после постановки системы на охрану.

Лампа подсветки карты

Тип А



Тип В



- Чтобы включить лампу подсветки карты, нажмите рассеиватель (1).
Чтобы выключить лампу подсветки карты, снова нажмите рассеиватель (1).

- $\left(\frac{OFF}{ON}\right)$ (2): режим «DOOR» (Дверь)
 - Лампа подсветки карты и лампа внутреннего освещения включаются, когда открывается дверь. Лампы гаснут примерно через 30 секунд.
 - Лампа подсветки карты и лампа внутреннего освещения загораются примерно на 30 секунд, когда двери отпираются с помощью интеллектуального ключа, при условии, что двери не были открыты.
 - Лампа подсветки карты и лампа внутреннего освещения остаются включенными приблизительно 20 минут, если дверь открыта, когда кнопка «Запуска/остановки двигателя» находится в положении «АСС» (Доп. устройства) или «Выкл.».
 - Лампа подсветки карты и лампа внутреннего освещения продолжают гореть, если дверь открыта, когда кнопка «Запуска/остановки двигателя» находится в положении «Вкл.».
 - Лампа подсветки карты и лампа внутреннего освещения сразу погаснут, если перевести кнопку «Запуска/остановки двигателя» в положение «Вкл.» или запереть все двери.

4

- Чтобы выключить режим «Дверь», нажмите на кнопку этого режима (2) еще раз (не в нажатом положении).
-  (3): Нажмите этот переключатель, чтобы включить и выключить лампы переднего и заднего внутреннего освещения.

* Примечание

Режимы «Дверь» и «Салон» нельзя выбрать одновременно.

Лампа внутреннего освещения (при наличии)





Лампа личного освещения



Нажмите этот переключатель, чтобы включить и выключить лампу внутреннего освещения.

Лампа багажного отделения

-  Лампа подсветки будет всегда включаться при открытии/закрытии багажника.
-  Лампа подсветки будет всегда включаться при открытии багажника и выключаться при закрытии.
-  Лампа подсветки будет всегда выключаться при открытии/закрытии багажника.

Тип А



Тип В



Лампа подсветки багажного отделения загорается при открывании двери багажного отделения.

⚠ Предостережение

Лампа подсветки багажника горит, пока открыта дверь багажника. Чтобы избежать излишней утечки из системы зарядки, полностью закрывайте дверь багажника после завершения использования багажного отделения.

Лампа подсветки зеркала в солнцезащитном козырьке (при наличии)



Чтобы включить или выключить лампу, нажмите переключатель.

- ☀: Лампа включается при нажатии этой кнопки.
- : Лампа выключается при нажатии этой кнопки.

* Примечание

Чтобы избежать излишней утечки из системы зарядки, закройте крышку зеркала в солнцезащитном козырьке после пользования зеркалом.

Лампа перчаточного ящика (при наличии)



Лампа освещения перчаточного ящика загорается при его открытии.

* Примечание

Чтобы избежать излишней утечки из системы зарядки, полностью закрывайте перчаточный ящик после завершения использования перчаточного ящика.

Система климат-контроля

Система климат-контроля работает в режиме охлаждения или обогрева для обеспечения приятной температуры воздуха в салоне автомобиля.



Работа системы

Вентиляция

1. Установите переключатель выбора режима в положение .
2. Выберите забор свежего (наружного) воздуха.
3. Установите регулятор температуры в нужное положение.
4. Установите регулятор скорости вентилятора на нужную скорость.

Обогрев

1. Установите переключатель выбора режима в положение .
2. Выберите забор свежего (наружного) воздуха.
3. Установите регулятор температуры в нужное положение.
4. Установите регулятор скорости вентилятора на нужную скорость.
5. Если необходимо обогрев с сушкой, включите систему кондиционирования.

- Если начинает запотевать лобовое стекло, выберите режим  или .

Советы по эксплуатации

- Для предотвращения попадания в салон пыли или неприятных запахов через систему вентиляции временно установите переключатель режимов подачи воздуха в положение рециркуляции. Для сохранения свежести воздуха в салоне обязательно верните переключатель в положение подачи свежего воздуха после преодоления задымленного или запыленного участка пути. Это позволит поддержать комфорт в салоне и бодрое состояние водителя.
- Забор воздуха для системы отопления и охлаждения осуществляется через решетку, расположенную непосредственно под лобовым стеклом. Следите за тем, чтобы она не была закрыта листьями, снегом, льдом и т. п.
- Во избежание запотевания лобового стекла внутри выполните следующее.
 - Установите регулятор забора воздуха в положение свежего воздуха и выберите нужный режим работы вентилятора.
 - Включите систему кондиционирования воздуха и установите нужную температуру.

Кондиционирование воздуха (A/C)

Все системы кондиционирования Kia заправляются хладагентом R-134a/R-1234yf.

1. Запустите автомобиль. Нажмите кнопку «A/C» (Кондиционер).
2. Установите переключатель выбора режима в положение .
3. Установите регулятор воздухозаборника в положение забора внешнего воздуха или в положение рециркуляции.
4. С помощью соответствующих регуляторов установите нужную скорость вентилятора и комфортную температуру.

⚠ Предостережение

Неумеренное использование функции кондиционирования воздуха

В ходе использования системы кондиционирования воздуха внимательно следите за показаниями датчика температуры при езде в гору или плотном транспортном потоке, когда температура наружного воздуха высокая. Работа системы кондиционирования может привести к перегреву автомобиля. Если индикатор температуры указывает на перегрев автомобиля, нагнетающий вентилятор можно оставить включенным, но систему кондиционирования воздуха нужно выключить.

⚠ Предостережение

Используйте систему кондиционирования воздуха только при закрытых окнах и люка в крыше, чтобы не допустить образования конденсата в автомобиле, который может повредить электрические компоненты.

Полезные советы по эксплуатации системы кондиционирования

- Если автомобиль был припаркован под прямыми солнечными лучами в жаркую погоду, откройте на короткое время окна для выпуска горячего воздуха из салона наружу.
- Чтобы уменьшить образование конденсата на внутренней стороне окон в дождливые и влажные дни, снизьте влажность в салоне автомобиля, включив систему кондиционирования воздуха.
- При работе системы кондиционирования воздуха иногда может наблюдаться незначительное изменение мощности автомобиля, вызванное включением компрессора системы. Это является нормальным режимом работы системы.
- Для поддержания максимальной производительности системы кондиционирования воздуха включайте ее хотя бы на несколько минут в месяц.
- При использовании системы кондиционирования на земле под автомобилем со стороны пассажира можно обнаружить капли (или даже небольшие лужицы) чистой воды. Это является нормальным режимом работы системы.

- Эксплуатация системы кондиционирования воздуха в положении рециркуляции воздуха обеспечивает максимальное охлаждение, однако непрерывная работа в этом режиме может привести к застою воздуха в салоне автомобиля.
- В режиме охлаждения иногда можно заметить туманные потоки воздуха из-за быстрого охлаждения и влажности приточного воздуха. Это является нормальным режимом работы системы.

Воздушный фильтр системы климат-контроля

Воздушный фильтр системы климат-контроля, установленный за перчаточным ящиком, отфильтровывает пыль и другие загрязнения, поступающие в автомобиль из окружающей среды через систему обогрева и кондиционирования воздуха.

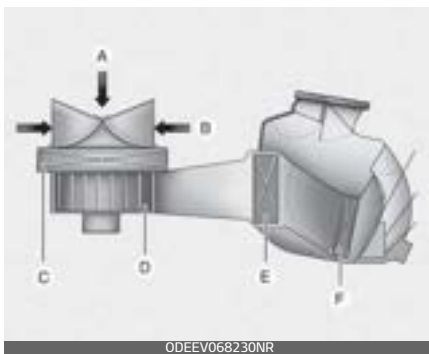

А: наружный воздух

В: рециркуляционный воздух

С: воздушный фильтр системы климат-контроля

Д: вентилятор

Е: сердцевина испарителя

F: сердцевина отопителя

Если пыль или другие загрязнения накапливаются в фильтре в течение определенного периода времени, поток воздуха из вентиляционных отверстий может уменьшиться. Это приведет к накоплению влаги на внутренней стороне лобового стекла, даже если для кондиционирования используется свежий (наружный) воздух. В этом случае следует заменить воздушный фильтр системы климат-контроля в специализированной мастерской. Kia рекомендует проконсультироваться с официальным дилером Kia или партнерской сервисной компанией.

* Примечание

- Замену фильтра необходимо производить в соответствии с графиком технического обслуживания. При работе автомобиля в тяжелых условиях, таких как пыльные дороги или бездорожье, необходимо чаще проверять и заменять воздушный фильтр кондиционера.
- В случае внезапного уменьшения потока воздуха следует провести осмотр системы в специализированной мастерской. Kia рекомендует проконсультироваться с официальным дилером Kia или партнерской сервисной компанией.

Табличка с указанием хладагента системы кондиционирования

Пример Тип А



OCDW069042

Пример Тип В



OCDW069043

* Реальный вид таблички с указанием хладагента системы кондиционирования воздуха в автомобиле может отличаться от изображенного на иллюстрации.

Ниже указаны символы и технические характеристики, используемые на табличке с указанием хладагента системы кондиционирования.

1. Классификация хладагента.
2. Количество хладагента.
3. Классификация компрессорного масла.
4. Предостережение
5. Пожароопасный хладагент
6. Обслуживание системы кондиционирования воздуха должен выполнять зарегистрированный технический специалист
7. Руководство по обслуживанию

Вы можете узнать, какой именно хладагент используется в системе кондиционирования воздуха автомобиля, прочитав его название на

табличке, находящейся внутри отсека двигателя.

Для более подробного описания местонахождения таблички с указанием хладагента системы кондиционирования см. "Этикетка хладагента" на странице 8-17.

Проверка количества хладагента в кондиционере и масла в компрессоре

При низком уровне хладагента производительность системы кондиционирования воздуха снижается. Чрезмерное количество хладагента также отрицательно сказывается на работе системы кондиционирования воздуха.

При каких-либо сбоях в работе следует провести осмотр системы в специализированной мастерской. Kia рекомендует проконсультироваться с официальным дилером Kia или партнерской сервисной компанией.

Предупреждение

Автомобили, оснащенные R-134a



Поскольку хладагент находится под очень высоким давлением, обслуживание системы кондиционирования воздуха должны проводить только квалифицированные технические специалисты, имеющие соответствующую подготовку. Важно использовать хладагент правильной марки и в соответствующем количестве.

В противном случае возможно повреждение автомобиля и травмирование людей.

Предупреждение

Автомобили, оснащенные R-1234yf*



Поскольку хладагент является слабовоспламеняемым веществом и находится под очень высоким давлением, обслуживание системы кондиционирования воздуха должны проводить только квалифицированные технические специалисты, имеющие соответствующую подготовку. Важно использовать хладагент правильной марки и в соответствующем количестве. Все хладагенты должны добавляться с помощью соответствующего оборудования. Прямой контакт хладагентов с

атмосферой является опасным как для человека, так и для окружающей среды. Пренебрежение этими предупреждениями может привести к серьезным травмам.

Предостережение

Ремонт кондиционера

Важно использовать масло и хладагент допустимого типа и в соответствующем количестве. В противном случае возможно повреждение автомобиля. Для предотвращения повреждений обслуживание системы кондиционирования воздуха должны проводить только квалифицированные технические специалисты Kia, имеющие соответствующую подготовку.

Система климат-контроля с ручным управлением (при наличии)

Система климат-контроля с ручным управлением работает в режиме охлаждения или обогрева для обеспечения приятной температуры воздуха в салоне автомобиля.

Тип А



OMQ4040300

Тип В



OMQ4040301

4

Сиденье третьего ряда



1. Регулятор скорости вентилятора
2. Кнопка управления забором свежего воздуха
3. Ручка выбора режима
4. Кнопка обогрева заднего стекла
5. Кнопка обогрева лобового стекла
6. Регулятор температуры
7. Кнопка кондиционера (A/C)
8. Кнопка «ON/OFF» (Вкл./выкл.) кондиционирования для сидений третьего ряда (при наличии)
9. Регулятор скорости вентилятора кондиционирования для сидений третьего ряда (при наличии)



⚠ Предостережение

Использование вентилятора в то время, когда замок зажигания или кнопка «ENGINE START/STOP» (запуск/остановка двигателя) находится в положении «Вкл.», может привести к разрядке аккумулятора. Вентилятором следует пользоваться при работающем двигателе.

Обогрев и кондиционирование воздуха



OMQ4040334L

1. Запустите двигатель.
 2. Выберите нужный режим.
Для повышения эффективности обогрева и охлаждения.
 - Обогрев: 
 - Охлаждение: 
 3. Установите регулятор температуры в нужное положение.
 4. Выберите забор свежего (наружного) воздуха.
 5. Установите регулятор скорости вентилятора на нужную скорость.
- При необходимости включите систему кондиционирования воздуха.

Выбор режима

Кнопка выбора режима управляет направлением потока воздуха через вентиляционную систему.



Воздух можно направить на пол, в выходы приборной панели или на лобовое стекло. Для представления положений направления воздуха «Face» (Лицо), «Bi-Level» (Двойной уровень), «Floor» (Пол), «Floor-Defrost» (Пол-разморозка) и «Defrost» (Разморозка) используются пять символов.

«Face-Level» (Уровень лица) (B, D, H)

Поток воздуха будет направлен на верхнюю часть тела и лицо. Кроме того, направление подачи воздуха можно менять с помощью настройки положения каждого вентиляционного отверстия.

«Bi-Level» (Двойной уровень) (B, D, F, H)

Поток воздуха направляется в лицо человека и в нижнюю часть салона.

«Floor-Level» (Уровень пола) (A, C, D, E, F, H)

Основная часть воздуха направляется в нижнюю часть салона, а незначительное его количество подается на лобовое стекло, к обогревателям боковых стекол и к боковым вентиляторам.

«Floor/Defrost-Level» (Уровень пола и обогрев стекол) (A, C, D, E, F, H)

Основная часть воздуха направляется в нижнюю часть салона и на лобовое стекло, а незначительное его количество подается к обогревателям боковых стекол и боковым вентиляторам.

Уровень «Defrost» (Разморозка) (A, D)

Основная часть воздуха направляется на лобовое стекло, а незначительное его количество подается к обогревателям боковых стекол и боковым вентиляторам.

Дефлекторы на приборной панели

Передние



OMQ4040336L

Центральное сиденье



OMQ4040335

Сзади



OMQ4040337

Направление подачи воздуха из этих дефлекторов можно регули-

ровать с помощью рычага управления вентилятором, как показано на рисунке.

Регулировка температуры

Регулятор температуры позволяет контролировать температуру воздуха, поступающего из вентиляционной системы.



OMQ4040305

Для изменения температуры воздуха в салоне поверните регулятор вправо, чтоб сделать воздух теплее, или влево, чтобы сделать его холоднее.

Регулирование забора воздуха

С помощью регулятора забора свежего воздуха можно выбрать забор наружного (свежего) воздуха или режима рециркуляции.

Тип А

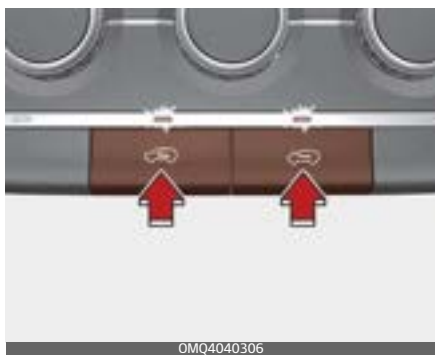

Тип В



Чтобы изменить положение регулятора забора воздуха, выполните следующие действия.

- Нажмите нужную кнопку управления

Положение рециркуляции воздуха

Индикаторная лампа на кнопке загорается при выборе режима рециркуляции.

При выборе положения рециркуляции воздух из салона подается в систему отопления и нагревается или охлаждается в зависимости от выбранной функции.

Положение забора наружного (свежего) воздуха

Тип А



Тип В

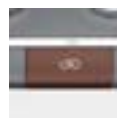

Индикаторная лампа на кнопке не горит при выборе режима забора наружного (свежего) воздуха. Когда выбрано положение забора наружного (свежего) воздуха, воздух поступает снаружи и нагревается или охлаждается в зависимости от выбранной функции.

* Примечание

Продолжительная эксплуатация обогревателя в положении рециркуляции воздуха (без использования кондиционера) может привести к запотеванию лобового стекла и боковых окон, а воздух внутри салона может стать спертым. Кроме того, длительное использование кондиционера в режиме рециркуляции ведет к осушению воздуха в салоне.

⚠ Предупреждение

- Длительное использование системы климат-контроля в режиме рециркуляции может привести к увеличению влажности воздуха в салоне и, следовательно, к запотеванию стекла и снижению видимости.
- Не спите в автомобиле с включенным кондиционером или системой отопления. Это может причинить серьезный вред здоровью или привести к смерти из-за понижения уровня кислорода и/или температуры тела.
- Длительное использование системы климат-контроля в режиме рециркуляции может вызывать сонливость или вялость и привести к потере управления автомобилем. Во время управления автомобилем регулятор режима должен как можно боль-

шее время находиться в положении забора наружного (свежего) воздуха.

Управление скоростью вентилятора

Регулятор скорости вентилятора позволяет регулировать скорость потока воздуха из системы вентиляции.

Установите кнопку «Запуска/остановки двигателя» в положение «Вкл.».

- Чтобы изменить скорость вентилятора:
- Поверните регулятор вправо, чтобы увеличить скорость вентилятора, или влево, чтобы уменьшить ее.



Выключение вентиляторов:

- Поверните регулятор скорости вентилятора в положение «0» (Выкл.).

Кондиционирование воздуха (A/C)



- Нажмите кнопку «A/C» (кондиционер), чтобы включить систему кондиционирования (загорится индикаторная лампа).
- Для того чтобы выключить систему кондиционирования, нажмите эту кнопку еще раз.

Кондиционирование воздуха для третьего ряда (при наличии)



Включение системы кондиционирования воздуха для третьего ряда.

1. Управление системой кондиционирования воздуха для третьего ряда осуществляется при помощи панели управления, распо-

женной в первом ряду. Чтобы выключить систему кондиционирования воздуха для третьего ряда при отключенной системе кондиционирования первого ряда, еще раз нажмите на соответствующую кнопку. В этом случае система кондиционирования воздуха для третьего ряда отключится.

2. Управление системой кондиционирования воздуха для третьего ряда также возможно при помощи кнопок управления, расположенных в третьем ряду. При включении или выключении системы кондиционирования воздуха для третьего ряда, соответствующая кнопка на панели управления в первом ряду также включится или выключится.
3. Управление скоростью вращения вентилятора в третьем ряду также возможно при помощи ручки управления скоростью вращения вентиляторов.

система климат-контроля с автоматическим управлением (при наличии)

Автоматическая система климат-контроля работает в режиме охлаждения или обогрева для обеспечения приятной температуры воздуха в салоне автомобиля.

Тип А



OMQ4040313L

Тип В



OMQ4040314L

Сиденье третьего ряда



1. Кнопка управления температурой для водителя
2. Кнопка управления температурой для пассажира
3. Кнопка «AUTO» (Автоматическое управление)
4. Кнопка «Выкл.»
5. Кнопка регулировки скорости вентилятора
6. Кнопка выбора режима
7. Кнопка обогрева лобового стекла
8. Кнопка обогрева заднего стекла
9. Кнопка SYNC
10. Кнопка управления забором свежего воздуха
11. Кнопка кондиционера (A/C)
12. Кнопка «ON/OFF» (Вкл./выкл. системы кондиционирования воздуха для третьего ряда) (при наличии).
13. Регулятор скорости вентилятора системы кондиционирования воздуха для третьего ряда (при наличии).
14. Дисплей системы климат-контроля

* Примечание

Использование вентилятора в то время, когда замок зажигания или кнопка «ENGINE START/STOP» (запуск/остановка двигателя) находится в положении «Вкл.», может привести к разрядке аккумулятора. Вентилятором следует

пользоваться при работающем двигателе.

Обогрев и кондиционирование воздуха в автоматическом режиме

1. Нажмите кнопку «AUTO» (Авто). Управление режимами работы, скоростью вращения вентилятора, режимом подачи воздуха и работой системы кондиционирования будет осуществляться автоматически в соответствии с заданным значением температуры.



* Примечание

- Для включения автоматического режима работы нажмите любую из следующих кнопок или переключателей:
 - Кнопка выбора режима
 - Кнопка кондиционера
 - Кнопка обогрева лобового стекла (для того чтобы выключить функцию обогрева лобового стекла, нажмите кнопку еще раз). На информационном дисплее вновь появится надпись «AUTO» (Автоматический режим).
 - Регулятор скорости вентилятора
- Управление выбранной функцией будет осуществляться вручную, в то время как остальные функции продолжают работу в автоматическом режиме.

Уровень	Индикатор	ЖК-дисплей	Air flow (Поток воздуха)
Высокая			1-8 (EC) 2-8
Средний			1 ~ 7
близнего света			1 ~ 5

2. Нажмите кнопку управления температурой для установки требуемого значения температуры.

- Для удобства и повышения эффективности работы системы климат-контроля пользуйтесь кнопкой «АUTO» (Авто) и устанавливайте температуру 22 °C (72 °F).

* Примечание

В целях обеспечения более эффективного управления системой обогрева и охлаждения не закрывайте датчик, расположенный на приборной панели.



Обогрев и кондиционирование воздуха в ручном режиме

Управление системой обогрева и охлаждения воздуха может осуществляться также в ручном режиме при помощи кнопок (кроме кнопки AUTO).



OMQ4040339L

В этом случае система работает последовательно в соответствии с порядком нажатия кнопок.

1. Запустите автомобиль.
Для повышения эффективности обогрева и охлаждения.
 - Обогрев:
 - Охлаждение:
2. Выберите нужный режим.
3. Установите регулятор температуры в нужное положение.
При необходимости включите систему кондиционирования воздуха.
4. Выберите забор свежего (наружного) воздуха.
5. Установите регулятор скорости вентилятора на нужную скорость.

Для перехода в полностью автоматический режим работы нажмите кнопку «AUTO» (Автоматический).

Выбор режима

Кнопка выбора режима управляет направлением потока воздуха через вентиляционную систему.



Режимы работы выпускных вентиляционных отверстий переключаются в следующей последовательности:



«Face-Level» (Уровень лица) (B, D, H)

Поток воздуха будет направлен на верхнюю часть тела и лицо. Кроме того, направление подачи воздуха можно менять с помощью настройки положения каждого вентиляционного отверстия.

«Bi-Level» (Двойной уровень) (B, D, F, H)

Поток воздуха направляется в лицо человека и в нижнюю часть салона.

«Floor-Level» (Уровень пола) (A, C, D, E, F, H)

Основная часть воздуха направляется в нижнюю часть салона, а незначительное его количество подается на лобовое стекло, к обогревателям боковых стекол и к боковым вентиляторам.

«Floor/Defrost-Level» (Уровень пола и обогрев стекол) (A, C, D, E, F, H)

Основная часть воздуха направляется в нижнюю часть салона и на лобовое стекло, а незначительное его количество подается к обогревателям боковых стекол и боковым вентиляторам.

Уровень «Defrost» (Разморозка) (A, D)

Основная часть воздуха направляется на лобовое стекло, а незначительное его количество подается к обогревателям боковых стекол и боковым вентиляторам.

Дефлекторы на приборной панели

Передние



OMQ4040336L

Центральное сиденье



OMQ4040335

Сзади



OMQ4040337

Направление подачи воздуха из этих дефлекторов можно регули-

ровать с помощью рычага управления вентилятором, как показано на рисунке.

Регулировка температуры



OMQ4040321

Повышение температуры до максимального уровня (HI) осуществляется перемещением переключателя вверх.

Снижение температуры до минимального уровня (Lo) осуществляется перемещением переключателя вниз.

При перемещении переключателя температура будет увеличиваться или уменьшаться с шагом 0,5 °С. При установке минимального уровня температуры система кондиционирования будет работать постоянно.

Параллельное регулирование температуры на стороне водителя и пассажира

Тип А



OMQ4040322L

Тип В



OMQ4040322

1. Для регулирования температуры на стороне водителя и пассажира нажмите кнопку «SYNC» (Синхронизация).
На стороне пассажира будет задана такая же температура, как и на стороне водителя.
2. Нажмите на переключатель температуры на стороне водителя. Температура на сторонах водителя и пассажира будет меняться одинаково.

3. При нажатии на переключатель управления температурой для пассажира кнопка «SYNC» (Синхронизация) выключается, и температуру на стороне пассажира можно регулировать вручную.

Индивидуальное регулирование температуры на стороне водителя и пассажира

Для индивидуального регулирования температуры на стороне водителя и пассажира нажмите кнопку «SYNC» (Синхронизация) еще раз. Индикатор на кнопке погаснет.

Изменение шкалы температуры

Чтобы переключиться с градусов по шкале Цельсия на шкалу Фаренгейта, выполните следующие действия:

- Нажмите кнопку «Выкл.» и, не отпуская ее, нажмите кнопку «AUTO» (Авто) как минимум на 3 секунды.

Способ вывода значений температуры на дисплей сменится со шкалы Цельсия на шкалу Фаренгейта или наоборот. Если аккумулятор разряжен или отключен, температура будет отображаться в градусах Цельсия.

Регулирование забора воздуха

С помощью этого регулятора можно выбрать забор наружного (свежего) воздуха или режима рециркуляции.



Чтобы изменить режим:

- Нажмите нужную кнопку управления.

Положение рециркуляции воздуха

При выборе положения рециркуля-



ции воздух из салона подается в систему отопления и нагревается или охлаждается в зависимости от выбранной функции.

Положение забора наружного (свежего) воздуха



Когда выбрано положение забора наружного (свежего) воздуха, воздух поступает снаружи и нагревается или охлаждается в зависимости от выбранной функции.

* Примечание

Длительная эксплуатация обогревателя в положении рециркуляции воздуха (без использования кондиционера) может привести к запотеванию лобового стекла и боковых окон, а воздух внутри салона может стать спертым.

Длительное использование кондиционера в режиме рециркуляции ведет к осушению воздуха в салоне.

⚠ Предупреждение

- Длительное использование системы климат-контроля в режиме рециркуляции может привести к увеличению влажности воздуха в салоне и, следовательно, к запотеванию стекла и снижению видимости.
- Не спите в автомобиле с включенным кондиционером или системой отопления. Это может причинить серьезный вред здоровью или привести к смерти из-за понижения уровня кислорода и/или температуры тела.

- Длительное использование системы климат-контроля в режиме рециркуляции может вызывать сонливость или вялость и привести к потере управления автомобилем. Во время управления автомобилем регулятор режима должен как можно большее время находиться в положении забора наружного (свежего) воздуха.

Управление скоростью вентилятора

Скорость вентилятора можно установить с помощью кнопки выбора скорости вращения вентилятора.

Чтобы изменить скорость вентилятора:

- Нажмите правую кнопку, чтобы увеличить скорость, или левую кнопку, чтобы уменьшить скорость.

Тип А



Тип В

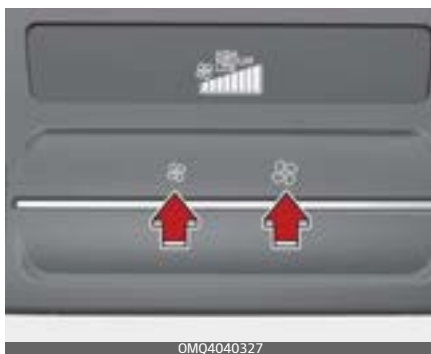

Для отключения функции управления вентилятором выполните следующие действия.

- Нажмите кнопку «Выкл.».

Кондиционирование воздуха (A/C)



- Нажмите кнопку «A/C» (кондиционер), чтобы включить систему кондиционирования (загорится индикаторная лампа).
- Для того чтобы выключить систему кондиционирования, нажмите эту кнопку еще раз.

Выключение управления системой климат-контроля в передней части салона



- Нажмите на кнопку выключения, чтобы отключить переднюю систему климат-контроля. Однако вы можете по-прежнему управлять системой с помощью кнопок выбора режима и забора воздуха, пока кнопка «Запуска/остановки двигателя» находится в положении «Вкл.».

Воздухоочиститель (при наличии)

Когда замок зажигания или кнопка «ENGINE START/STOP» (запуск/остановка двигателя) находятся в положении «Вкл.», функция очистки воздуха включается автоматически.

Также функция очистки воздуха отключается автоматически, когда замок зажигания или кнопка «ENGINE START/STOP» (запуск/остановка двигателя) переводится в положение «Выкл.».

Кондиционирование воздуха для третьего ряда (при наличии)



Включение системы кондиционирования воздуха для третьего ряда.

1. Управление системой кондиционирования воздуха для третьего ряда осуществляется при помощи панели управления, расположенной в первом ряду. Изменение скорости вращения вентилятора для первого ряда при помощи кнопки управления автоматически меняет скорость вентилятора для третьего ряда. Чтобы выключить систему кондиционирования воздуха для третьего ряда при отключенной системе кондиционирования первого ряда, еще раз нажмите на соответствующую кнопку. В этом случае система кондиционирования воздуха для третьего ряда отключится.



2. Управление системой кондиционирования воздуха для третьего ряда также возможно при помощи кнопок управления, расположенных в третьем ряду. При включении или выключении системы кондиционирования воздуха для третьего ряда, соответствующая кнопка на панели управления в первом ряду также включится или выключится.
3. Управление скоростью вращения вентилятора в третьем ряду также возможно при помощи ручки управления скоростью вращения вентиляторов.

функция устранения обледенения и запотевания лобового стекла

Если лобовое стекло обледенело или запотело, обзор спереди ухудшается, поэтому необходимо удалять лед и влагу.

Предупреждение

Обогрев лобового стекла

Не используйте положение  или  в режиме охлаждения при высокой влажности окружающего воздуха. Разница между температурой наружного воздуха и температурой лобового стекла может привести к затуманиванию наружной поверхности лобового стекла и потере обзора. В этом случае выберите положение  и уменьшите скорость вентилятора.



- Для ускорения размораживания выберите максимальную температуру и скорость вращения вентилятора.
- Если в процессе размораживания необходимо направить теплый воздух в нижнюю часть салона выберите режим подачи воздуха в нижнюю часть салона и на лобовое стекло.
- Перед началом движения очистите лобовое стекло, заднее стекло, наружные зеркала

заднего вида и боковые стекла от снега и льда.

- Для более эффективного удаления обледенения и запотевания лобового стекла уберите также снег и лед с капота и решетки воздухозаборника.

Устранение запотевания внутренней стороны лобового стекла с помощью системы климат-контроля с ручным управлением



1. Выберите любую скорость вентилятора, кроме положения «0» (Выкл.).
2. Выберите необходимую температуру.
3. Выберите положение  или .
4. Автоматически будут выбраны наружный (свежий) воздух и кондиционер.

Если режим кондиционирования и забор свежего (наружного) воздуха не выбран автоматически, нажмите на соответствующую кнопку вручную.

Устранение обледенения внешней стороны лобового стекла с помощью системы климат-контроля с ручным управлением



1. Установите максимальную скорость вращения вентилятора (крайнее правое положение ручки управления).
2. Установите самую высокую температуру.
3. Выберите положение .
4. Автоматически будут выбраны наружный (свежий) воздух и кондиционер.

Устранение запотевания внутренней стороны лобового стекла с помощью системы климат-контроля с автоматическим управлением

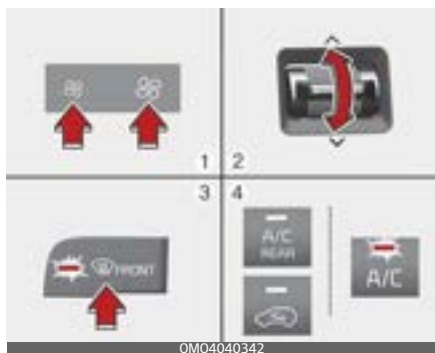

1. Установите необходимую скорость вентилятора.
2. Выберите необходимую температуру.
3. Нажмите кнопку обогрева ().
4. Кондиционер включится и в зависимости от измеренной температуры окружающего воздуха автоматически будет выбран режим забора свежего (наружного) воздуха.

Если режим кондиционирования и забора свежего (наружного) воздуха не выбран автоматически, настройте его вручную с помощью соответствующей кнопки. Если выбрано положение , вентилятор переключается с меньшей скорости вращения на большую.

Устранение обледенения внешней стороны лобового стекла с помощью системы климат-контроля с автоматическим управлением

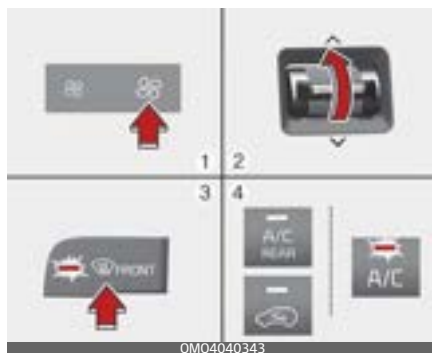

1. Установите максимальную скорость вентилятора.
2. Установите самую высокую температуру (положение «HI»).
3. Нажмите кнопку обогрева ().
4. Кондиционер включится и в зависимости от измеренной температуры окружающего воздуха автоматически будет выбран режим забора свежего (наружного) воздуха.

Автоматическая система устранения запотевания (только для системы климат-контроля с автоматическим управлением) (при наличии)

Система автоматического предотвращения запотевания уменьшает вероятность запотевания внутренней поверхности ветрового стекла, автоматически обнаруживая влагу на внутренней поверхности ветрового стекла.



Автоматическая система устранения запотевания работает, если включен режим нагрева или кондиционирования воздуха.

Когда «Auto Defogging System» (Автоматическая система устранения запотевания) работает, индикатор горит.

Если в автомобиле обнаружено большое количество влаги, то включается система автоматического обогрева ветрового стекла для предотвращения запотевания.

Следующие действия выполняются автоматически.

1. Кнопка «А/С» (Кондиционер) включается («ON»).
2. При низкой температуре наружного воздуха система забор воздуха изменит режим на «Fresh» (Свежий).
3. Режим изменится на обогрев, и воздушный поток будет направлен на лобовое стекло.
4. Скорость вентилятора увеличится.

Отключение или сброс параметров автоматической системы устранения запотевания

Нажмите кнопку обогрева ветрового стекла и удерживайте ее в течение 3 секунд, когда замок зажигания или кнопка «ENGINE START/STOP» (запуск/остановка двигателя) находятся в положении «Вкл.».

При отмене работы Auto Defogging System (Автоматическая система устранения запотевания) индикатор на кнопке обогрева мигнет 3 раза.

При сбросе настроек Auto Defogging System (Автоматическая системы устранения запотевания) индикатор на кнопке обогрева спереди мигнет 6 раз без сигнала.

*** Примечание**

- В случае включения системы кондиционирования от системы автоматического устранения запотевания, при попытке отключить систему кондиционирования, индикатор мигнет 3 раза, а кондиционер не будет выключен.
- Для обеспечения и поддержания эффективности работы системы Auto Defogging System (Автоматическая система устранения запотевания) не выбирайте во время работы системы режим «Recirculation» (Рециркуляции).
- Во время работы системы Auto Defogging System (Автоматическая система устранения запотевания) рукоятка регулировки скорости вентилятора, рукоятка регулировки температуры и кнопка управления забором воздуха отключены.

*** Примечание**

Не снимайте крышку датчика, расположенную на верхней стороне лобового стекла со стороны водителя.

Может произойти повреждение частей системы, ремонт которых не покрывается гарантией на автомобиль.

Обогреватель стекла

Автомобиль оснащен обогревателем стекла для удаления льда или влаги с заднего стекла.

⚠ Предостережение**Проводники**

Чтобы не повредить проводники на внутренней поверхности заднего стекла, никогда не очищайте его с помощью острых инструментов или абразивных средств.

Сведения об устранении льда и влаги лобового стекла см. в разделе "функция устранения обледенения и запотевания лобового стекла" на странице 4-210.

Работа обогревателя заднего стекла

Обогреватель заднего стекла предназначен для обогрева и удаления запотевания, инея или тонкого слоя льда с заднего стекла. Обогреватель работает при включенном двигателе.

При наличии толстого слоя снега на заднем стекле сметите его щеткой перед включением обогрева.



Чтобы включить обогрев заднего стекла:

- Нажмите кнопку обогревателя стекла, расположенную на панели управления обогревателя.

При включении обогрева в этой кнопке загорится сигнальная лампа.

Обогреватель заднего стекла автоматически выключается приблизительно через 20 минут работы или при переключении кнопки «Запуска/остановки двигателя» в положение «Выкл.».

Выключение обогревателя стекла

- Снова нажмите кнопку обогревателя заднего стекла.

Обогрев наружных зеркал заднего вида (при наличии)

Если автомобиль оборудован системой обогрева наружных зеркал, она будет работать одновременно с обогревом заднего стекла.

Принцип устранения запотевания (при наличии)

Чтобы уменьшить вероятность запотевания лобового стекла с внутренней стороны, управление воздухозаборником или кондиционером осуществляется автоматически в зависимости от определенных условий, например положения

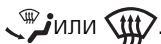

Чтобы отменить или вернуться к алгоритму работы системы устранения запотевания, выполните следующее.

Отмена/восстановление режима автоматического устранения запотевания с помощью системы климат-контроля с ручным управлением



1. Переведите кнопку «Запуска/остановки двигателя» в положение «Вкл.».
2. Выберите положение (👤).
3. В течение 10 секунд после включения режима предотвращения запотевания лобового стекла (DEFOG), нажмите кнопку забор воздуха и удерживайте ее не менее 5 секунд, и не менее 3 секунд при удержании кнопки кондиционера (A/C).
Индикатор в кнопке управления воздухозаборником мигнет 3 раза. Это указывает на то, что алгоритм размораживания отменен, или восстановлено запрограммированное состояние.

Если аккумулятор будет разряжен или отсоединен, состояние алгоритма размораживания будет сброшено.

Отмена/восстановление режима автоматического устранения запотевания с помощью системы климат-контроля с автоматическим управлением

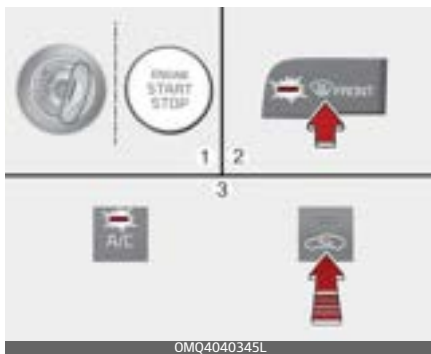

1. Переведите кнопку «Запуска/остановки двигателя» в положение «Вкл.».
2. Нажмите кнопку обогрева (👤).
3. Нажимая кнопку кондиционера (A/C), нажмите кнопку управления забором воздуха не менее 5 раз в течение 3 секунд.
Индикатор рециркуляции воздуха мигнет 3 раза с интервалом 0,5 секунды. Это указывает на то, что алгоритм размораживания отменен, или восстановлено запрограммированное состояние.

Если аккумулятор будет разряжен или отсоединен, состояние алгоритма размораживания будет сброшено.

Отсек для хранения

Водитель и пассажиры могут использовать эти отсеки для хранения мелких предметов.

⚠ Предостережение

- Во избежание краж не оставляйте ценные вещи в отсеке для хранения.
- Во время езды крышка отсека для хранения всегда должна быть закрыта. Не кладите в отсек для хранения такое количество вещей, при котором крышка не сможет надежно закрываться.

⚠ Предупреждение

Легковоспламеняющиеся вещества

Не храните в автомобиле баллоны с пропаном или другие легковоспламеняющиеся или взрывоопасные вещества. Эти предметы могут загореться и/или взорваться, если автомобиль будет долгое время подвержен воздействию высоких температур.

Отсек для хранения в центральной консоли



Чтобы открыть отсек для хранения в центральной консоли, выполните следующее.

- поднимите рычаг вверх.

Перчаточный ящик

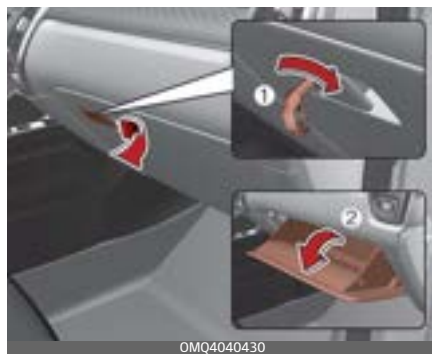

Перчаточный ящик можно запирать и отпирать с помощью механического ключа (1).

Чтобы открыть перчаточный ящик:

- Потяните за ручку, после чего перчаточный ящик откроется автоматически (2).

Закройте перчаточный ящик после использования.

⚠ Предупреждение

Перчаточный ящик

Чтобы снизить риск травмы в результате аварии или внезапной остановки, всегда держите перчаточный ящик закрытым во время движения.

⚠ Предостережение

Не храните еду в перчаточном ящике в течение долгого времени.

Принадлежности салона

Для удобства пассажиров и водителя в автомобиле предусмотрены различные функции.

Окружающее освещение (при наличии)

Окружающее освещение применяется для амортизирующей накладки переднего пассажира и передней двери.



OMQ4040089



OMQ4040090



OMQ4040423



OMQ4040424

Окружающее освещение загорается одновременно с включением передних фар. Параметры могут быть настроены в информационно-развлекательном меню.

Подробности см. в руководстве по информационно-развлекательной системе.

Пепельница (при наличии)



OMQ4040471L

- Чтобы воспользоваться пепельницей, откройте крышку.
- Чтобы очистить пепельницу, выньте ее.

Используйте пепельницу, наклонив ее к расположенному рядом подстаканнику.

⚠ Предупреждение

Использование пепельницы

- Не используйте автомобильные пепельницы в качестве контейнеров для мусора.
- Зажженная сигарета или спичка в пепельнице с другими горячими материалами может вызвать пожар.

Подстаканник

Передние



Сзади



Подстаканник подходит для стаканов и небольших банок.

⚠ Предупреждение

Горячие жидкости

- Не ставьте открытые стаканы с горячими жидкостями в подстаканник во время движения автомобиля. Пролитая горячая жидкость может вызвать ожоги. Получение таких ожогов водителем может привести к потере управления автомобилем.
- Чтобы избежать получения травм в случае неожиданной остановки автомобиля или при столкновении не ставьте в подстаканник открытые или незакрепленные бутылки, стаканы, банки и т. п. во время движения.

⚠ Предупреждение

Не оставляйте банки и бутылки под прямыми солнечными лучами или в салоне с повышающейся температурой. Они могут взорваться.

* Примечание

- Чтобы напитки не расплескивались, не открывайте их во время движения. Пролитая жидкость может попасть в систему электрического/электронного оборудования автомобиля и повредить ее компоненты.
- При очистке подстаканника от пролитых жидкостей, не следует сушить его при высоких температурах. Это может привести к повреждению подстаканника.

Подогрев сидений (при наличии)

Предусмотрен подогрев передних сидений в холодную погоду.

Переднее сиденье



Заднее сиденье



Переключите замок зажигания или кнопку «ENGINE START/STOP» (запуск/остановка двигателя) в положение «Вкл.»:

- Нажмите один из рычажков/переключателей для включения подогрева сиденья водителя или переднего пассажира.

В теплую погоду или в случае отсутствия необходимости в подо-

греве сидений установите рычажки/переключатель в положение «Выкл.».

Регулировка температуры (вручную)

- При каждом нажатии рычажков/переключателя настройка температуры сиденья изменяется следующим образом.
 - Переднее сиденье

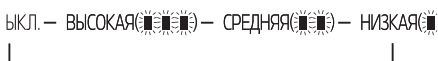

- Заднее сиденье



OBDC049453RU

- При включении замка зажигания или кнопки «Запуск/остановка двигателя» система подогрева сидений отключается.

Регулировка температуры (автоматическая)

После переключения в положение ВКЛ. вручную функция подогрева сиденья начинает автоматически регулировать температуру сиденья для предотвращения низкотемпературных ожогов.



Вы можете вручную нажать кнопку, чтобы повысить температуру сиденья. Однако вскоре она снова будет переведена в автоматический режим.

- При нажатии рычажков/переключателя более чем на 1,5 секунды, когда работает подогрев сидений, подогрев сидений отключается («OFF»).
- При переводе кнопки «ENGINE START/STOP» (запуска/остановки двигателя) двигателя в положение ВКЛ. система подогрева сидений отключается.

* Примечание

Если рычажки/переключатель системы подогрева системы находится в положении «Вкл.», система подогрева сидений выключается или включается автоматически в зависимости от температуры сидений.

⚠ Предостережение

- При чистке сидений не используйте органические растворители, такие как растворитель для краски, бензол, спирт и бензин. Это может привести к повреждению поверхности системы обогрева или сидений.
- Чтобы предотвратить перегрев системы подогрева сидений, не размещайте на сиденьях теплоизолирующие материалы, например одеяла, подушки или чехлы для сидений, во время работы системы обогрева.
- Не помещайте на сиденья с подогревом тяжелые или острые предметы. Возможно повреждение нагревательных компонентов системы подогрева сидений.
- Не заменяйте покрытие сидений. При этом возможно повреждение нагревательных элементов системы подогрева сидений или системы вентиляции воздуха.

⚠ Предупреждение

Ожоги от системы подогрева сидений

При использовании системы подогрева сидений пассажиры должны соблюдать особую осторожность вследствие вероятности их чрезмерного нагрева и получения ожогов. Система подогрева сидений может причинить ожоги даже при относительно низких температурах, особенно при использовании в течение длительного времени. В частности, водитель должен соблюдать особую осторожность при перевозке пассажиров следующих категорий.

1. Маленькие дети, дети более старшего возраста, лица пожилого возраста, лица с физическими недостатками, а также амбулаторные больные.
2. Лица с чувствительной кожей, склонной к ожогам.
3. Лица в состоянии усталости.
4. Лица в состоянии алкогольной интоксикации.
5. Лица, принимающие медицинские препараты, которые могут вызвать вялость или сонливость (снотворные, противопростудные таблетки и т. д.).

Вентиляция сидений (при наличии)



OMQ4040085

Установленное значение температуры сиденья меняется в зависимости от положения рычажков.

- Чтобы включить вентиляцию подушки сиденья, передвиньте рычажки.

При каждом перемещении рычажков воздушный поток будет меняться следующим образом.

ВКЛ. — ВЫСОКАЯ (☀️☀️☀️☀️) — СРЕДНЯЯ (☀️☀️☀️) — НИЗКАЯ (☀️☀️)

При включении кнопки «Запуска/остановки двигателя» система подогрева сидений (с функцией вентиляции) отключена.

⚠ Предостережение

Повреждение сидений

- При чистке сидений не используйте органические растворители, такие как растворитель для краски, бензол, спирт и бензин. В этом случае можно повредить сиденье с вентиляцией.

Солнцезащитный козырек

Для защиты от прямого солнечного света, поступающего через лобовое или боковое стекла, используйте солнцезащитный козырек.



OMQ4040075

- Для использования солнцезащитного козырька опустите его вниз.
- Для защиты от солнечного света через боковое стекло потяните его вниз, выньте из держателя (1) и поверните в сторону (2). При необходимости можно сместить солнцезащитный козырек (3).
- Чтобы воспользоваться зеркальцем, опустите солнцезащитный козырек вниз и откройте крышку (4).

Для хранения талонов об оплате за пользование платными дорогами предусмотрен специальный держатель (5).

⚠ Предупреждение

Для обеспечения собственной безопасности не следует загромождать обзор при использовании солнцезащитного козырька.

* Примечание

Не вставляйте в держатель для талонов несколько талонов одновременно. Это может привести к повреждению держателя.

Зарядное устройство USB (при наличии)

Автомобильное зарядное устройство USB позволяет водителям заряжать электронные устройства, такие как смартфоны и планшетные ПК.

Передний



Второй ряд (при наличии)



Сиденье (при наличии)



Третий ряд (при наличии)



Подключите кабель к USB-порту, чтобы начать зарядку.

Автомобильное зарядное устройство USB может работать как с замком зажигания в положении АСС, так и с включенным зажиганием. Однако мы рекомендуем подключать USB-порт и электронные устройства при запущенном двигателе. По экрану электронного устройства поверьте, завершилась ли зарядка батареи. Смартфон и планшетный ПК может нагреться в процессе зарядки. Это не является поводом для беспокойства, так как не влияет ни на срок службы, ни на работоспособность устройства. В целях безопасности возможно прерывание процесса зарядки после нагрева батареи до определенного уровня, который может негативно повлиять на устройство. Зарядка некоторых электронных устройств не поддерживается или может потребовать специальных адаптеров в случае, если способ их зарядки не соответствует принципу работы автомобильного зарядного USB-устройства. Доступно устройство быстрой зарядки 2.0 для смартфонов и планшетных ПК, оборудованных функцией быстрой зарядки. С перечнем совместимых устройств можно ознакомиться по ссылке: <https://www.qualcomm.com/documents/quick-charge-device-list>

Смартфон или планшетный ПК, не оборудованный функцией

быстрой зарядки, будет заряжаться с обычной скоростью.

Номинальная мощность:

- Электронные устройства с функцией быстрой зарядки:
 - 9,0 В, 1,67 А
- Электронные устройства с обычной скоростью зарядки:
 - 5,0 В, 2,1 А

Предостережение

- Используйте зарядное USB-устройство с включенным зажиганием. В противном случае аккумулятор может разрядиться.
- Зарядку следует производить с помощью оригинального USB-кабеля производителя электронного устройства.
- Избегайте контакта посторонних предметов, напитков и воды с автомобильным зарядным USB-устройством. Вода или посторонние предметы могут повредить его.
- Не используйте устройства, потребляющие ток выше 2,1 А.
- Не подключайте к USB-порту автомобиля электрические устройства, генерирующие сильные электромагнитные помехи. В противном случае может возникнуть шум или перерывы в работе электронных устройств при включенной аудио- или аудио-видеосистеме.

- Неправильное подключение зарядного устройства может нанести серьезный вред устройствам. Просим учесть, что на повреждения в результате несоответствующего использования гарантия не распространяется.

Розетка (при наличии)

Розетка предназначена для подключения мобильных телефонов и других электроприборов, рассчитанных на питание от автомобильной электросистемы.

2-й ряд



OMQ4040076L

3-й ряд



OMQ4040078

В автомобиле с заведенным двигателем электроприборы должны потреблять ток не более 15 А.

⚠ Предупреждение

- Пользоваться розеткой питания следует только в автомобиле с заведенным двигателем и отключать вилку дополнительного устройства сразу же после окончания использования. Использование розетки в течение длительного периода времени при неработающем двигателе может привести к разрядке аккумулятора.
- Допускается использование только тех электроприборов, которые рассчитаны на напряжение 12 В и потребляют ток не более 15 А.
- При использовании электрической розетки следует установить минимальный режим работы системы кондиционирования или обогрева.

- Если розетка не используется, закрывайте ее крышкой.
- При включении в розетку некоторые электроприборы могут вызывать электропомехи, а также нарушать работу электронных систем и устройств автомобиля.
- Вставьте вилку до упора. Если соединение будет неплотным, розетка может перегреваться, в результате возможно размыкание предохранителя.
- Подключайте электрические устройства со сменной батареей, оборудованные защитой от обратных токов. Ток из батареи может перетечь в электрическую/электронную систему автомобиля и вызвать ее неисправность.

⚠ Предупреждение

Поражение электрическим током

Не вставляйте пальцы и посторонние предметы (ручки и т. д.) в розетку и не касайтесь ее мокрыми руками. Это может привести к поражению электрическим током.

Система беспроводной зарядки смартфонов (при наличии)

Система беспроводной зарядки смартфона находится в передней части центральной консоли.



[A]: индикатор, [B]: панель для зарядки

Если двери закрыты плотно, замок зажигания или кнопка «ENGINE START/STOP» (запуск/остановка двигателя) включится. Чтобы начать процесс беспроводной зарядки, поместите смартфон с функцией беспроводной зарядки на панель беспроводной зарядки.

Для достижения наилучших результатов при зарядке размещайте смартфон по центру панели.

Система беспроводной зарядки может использоваться одновременно только для одного смартфона с функцией Qi. Чтобы узнать, поддерживает ли ваш смартфон функцию Qi, посмотрите на крышку принадлежности смартфона или на домашнюю страницу изготовителя смартфона.

Предупреждение

При попадании металлического предмета (например монеты) между системой беспроводной зарядки и смартфоном зарядка может прекратиться. Также металлический предмет может разогреться.

Беспроводная зарядка смартфона

1. Уберите все предметы с панели беспроводной зарядки, включая интеллектуальный ключ. Посторонние предметы на панели, помимо смартфона, могут нарушить работу функции беспроводной зарядки.
2. Разместите смартфон по центру панели беспроводной зарядки.
3. С началом беспроводной зарядки цвет индикаторной лампы изменится на оранжевый. По завершении зарядки цвет индикаторной лампы станет зеленым.
4. Вы можете включить или выключить функцию беспроводной

зарядки, выбрав меню «Настройки пользователя» на комбинации приборов. (Пожалуйста смотрите раздел "Комбинация приборов" на странице 4–85 для получения более подробной информации).

Если функция беспроводной зарядки не работает, осторожно подвигайте смартфон по панели, пока индикатор зарядки не станет желтым. В зависимости от модели смартфона лампа индикатора зарядки может не изменять цвет на зеленый по окончании зарядки.

Если функция беспроводной зарядки не работает надлежащим образом, оранжевый индикатор мигнет, включится на десять секунд, а затем погаснет. В этом случае уберите смартфон с панели и положите его на панель снова или еще раз проверьте статус зарядки.

Если вы оставили смартфон на панели зарядки при запуске автомобиля в положении «Выкл.», система предупредит вас об этом, выдав сообщения и звуковой сигнал после завершения функции «Good bye» (До свидания) на комбинации приборов (это относится к автомобилям, оснащенным системой голосового управления).

* Примечание

При использовании смартфонов некоторых производителей система может не предупредить вас, даже если смартфон остается на беспроводном зарядном устройстве. Это зависит от характеристик конкретного смартфона и не означает неисправности функции беспроводной зарядки.

⚠ Предостережение

- При повышении внутренней температуры системы беспроводной зарядки выше заданного значения функция беспроводной зарядки отключается. После снижения температуры ниже установленного предела зарядка возобновляется.
- При попадании металлического предмета между смартфоном и панелью беспроводной зарядки немедленно уберите смартфон. После того как металлический предмет остынет, уберите его.
- Если на смартфон надет тяжелый декоративный чехол, функция беспроводной зарядки может не работать должным образом.
- Беспроводная зарядка прекращается при включении функции поиска интеллектуального ключа для предотвращения потери радиосвязи.
- Беспроводная зарядка прекращается при извлечении интеллектуального ключа из автомобиля при включенном зажигании.
- Беспроводная зарядка прекращается при открывании любой из дверей (это относится к автомобилям, оснащенным интеллектуальным ключом).
- Беспроводная зарядка прекращается при выключении двигателя.
- Беспроводная зарядка прекращается при неполном контакте смартфона с панелью беспроводной зарядки.
- Предметы, оснащенные магнитными компонентами (например, кредитные и телефонные карточки, банковские книжки, проездные карты и т. д.), могут быть повреждены во время беспроводной зарядки.
- Для достижения наилучших результатов при зарядке размещайте смартфон по центру панели. При размещении у края панели смартфон может не заряжаться. Когда смартфон заряжается, он может сильно разогреться.
- Для смартфонов без встроенной системы беспроводной зарядки необходимо приобрести соответствующее приспособление.

- Смартфоны некоторых производителей могут выдавать сообщения о слабом токе. Это зависит от характеристик конкретного смартфона и не означает неисправности функции беспроводной зарядки.
- В смартфонах некоторых производителей индикаторная лампа может оставаться желтой даже после полной зарядки. Это зависит от характеристик конкретного смартфона и не означает неисправности функции беспроводной зарядки.
- При размещении на панели зарядки смартфона, не имеющего функции беспроводной зарядки, или любого металлического предмета может раздаваться тихий звук. Звук появляется по причине того, что система автомобиля распознает совместимость предмета, помещенного на панель зарядки. Это не влияет ни на автомобиль, ни на смартфон.
- Система беспроводной зарядки сотовых телефонов может не поддерживать некоторые телефоны, которые не прошли проверку соответствия спецификации Qi (Qi).
- Для некоторых сотовых телефонов, оснащенных собственной защитой скорость беспроводной зарядки может уменьшиться, а беспроводная зарядка остановиться.

Часы

Предупреждение

Не настраивайте часы во время управления автомобилем. Вы можете потерять управление, вследствие чего возможно нанесение тяжелых травм или провоцирование дорожно-транспортного происшествия.

Подробные сведения см. в поставляемом с автомобилем руководстве.

Крючок для одежды

Крючок для одежды расположен рядом с задним поручнем в салоне.



* Фактические устройства в автомобиле могут отличаться от представленных на иллюстрации.

⚠ Предостережение

Размещение одежды на вешалке

Не вешайте тяжелую одежду, поскольку при этом можно сломать крючок.

⚠ Предупреждение

Не размещайте на вешалке ничего (в том числе плечиков или твердых предметов), кроме одежды. Также не размещайте в карманах одежды тяжелые, острые или бьющиеся предметы. В случае аварии или наполнения шторки безопасности воздухом эти предметы могут привести к повреждению автомобиля или получению травм.



Боковая шторка (при наличии)

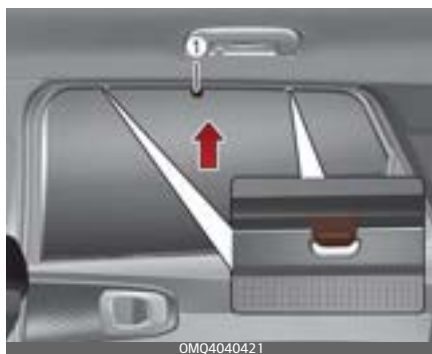

Использование боковой шторки:
1. Поднимите шторку за крючок (1).

- Повесьте шторку по обеим сторонам крючка.

* Примечание

- Всегда вешайте на крючок обе стороны шторки. Закрепление на крючке только одной стороны шторки может привести к повреждению боковой шторки.
- Не допускайте попадания посторонних материалов между автомобилем и боковой шторкой. Поднимать боковую шторку нельзя.

Фиксаторы коврика (при наличии)



При использовании напольного коврика на напольном покрытии под передним сиденьем закрепите его с помощью специальных фиксаторов. Это позволит предотвратить соскальзывание коврика вперед.

⚠ Предупреждение

Бывшие в употреблении напольные коврики

Не устанавливайте бывшие в употреблении напольные коврики, которые невозможно надежно закрепить с помощью специальных фиксаторов.

Незакрепленные напольные коврики могут помешать использованию педалей.

При размещении ЛЮБЫХ ковриков в автомобиле необходимо выполнить следующие указания.

- Перед поездкой убедитесь, что коврики надежно закреплены фиксатором (-ами).
- Не пользуйтесь ковриком, если его невозможно надежно закрепить фиксатором (-ами).
- Не кладите коврики друг на друга (например, всепогодный резиновый коврик на текстильный). На каждом месте должен быть только один коврик.

Держатель багажной сетки (при наличии)

Для закрепления объектов в багажнике вы можете использовать 4 держателя, расположенных в багажном отделении, чтобы закрепить багажную сетку. Также вы можете сложить багажную сетку пополам и закрепить ее сверху с помощью 2 дополнительных держателей, расположенных с каждой стороны.



OMQ4040462



OMQ4040413

Kia рекомендует при необходимости обратиться к официальному дилеру Kia или партнерской сервисной компании.

⚠ Предостережение

Для предотвращения повреждения груза или автомобиля следует проявлять осторожность при перевозке хрупких или громоздких предметов в багажном отделении.

⚠ Предупреждение

Берегите глаза. НЕ натягивайте слишком сильно сетку для багажа и ВСЕГДА держите лицо и тело в стороне от траектории отдачи багажной сетки. ИСПОЛЬЗОВАНИЕ ЗАПРЕЩЕНО, когда ремень имеет явные признаки износа или повреждения.

Защитный экран для груза (при наличии)



OMQ4040473L

С помощью защитного экрана для груза можно закрыть вещи, которые находятся в багажнике.

*** Примечание**

Не кладите предметы на защитный экран для груза, поскольку это может привести к его повреждению или деформации.

⚠ Предупреждение

- Не кладите предметы на защитный экран багажного отделения, поскольку они могут упасть внутрь салона и поранить водителя или пассажиров во время аварии либо при торможении.
- Никогда не позволяйте никому ездить в багажном отделении. Оно предназначено только для перевозки багажа.
- Следите за распределением массы внутри автомобиля и старайтесь переместить ее как можно ближе к передней части автомобиля.

Чтобы использовать защитный экран для груза

1. Потяните защитный экран для груза в сторону задней части автомобиля за ручку (1).
2. Вставьте направляющий штифт в направляющую (2).

*** Примечание**

Потяните защитный экран для груза за ручку в центре, чтобы предотвратить выпадение направляющего штифта из направляющей.

Когда защитный экран для груза не используется:

1. Для высвобождения защитного экрана багажного отделения из направляющих потяните его назад и вверх.
2. Защитный экран для груза автоматически втянется назад.

* Примечание

Защитный экран для груза может не втянуться автоматически, если он был вытянут не полностью. Полностью вытяните, а затем дайте ему втянуться.

Убрать защитный экран для груза

1. Нажмите на направляющий штифт так, как показано на рисунке ниже.



2. При нажатии на направляющий штифт вытащите защитный экран багажного отделения.
3. Откройте лоток багажного отделения и сохраните защитный экран для груза в лотке.



Снятие защитного экрана для груза в лотке багажного отделения

1. Потяните защитный экран вверх.



2. Нажмите на направляющий штифт так, как показано на рисунке ниже.



3. При нажатии на направляющий штифт вытащите защитный экран багажного отделения.



Полка багажного отделения

Здесь можно хранить аптечку, знак аварийной остановки, инструменты и др.



1. Возьмитесь за ручку сверху крышки и поднимите ее.
2. Сложите заднюю часть полки багажника вперед.
3. Поднимите переднюю часть полки багажника.

Лоток для багажного отсека (при наличии)

Здесь можно хранить аптечку, знак аварийной остановки (передний лоток), инструменты и др.

Лоток центральной консоли



Передний лоток



- Возьмитесь за ручку сверху крышки и поднимите ее.

Боковой лоток багажного отделения (при наличии)

Боковой лоток багажного отделения можно использовать для хранения небольших предметов.



- Для того, чтобы открыть крышку, нажмите ручку и поднимите крышку.

Наружные элементы

Багажник на крыше (при наличии)

Если на крыше автомобиля установлен багажник, его можно использовать для перевозки грузов.



Поперечные штанги и крепежные элементы, необходимые для установки багажника на крыше автомобиля, можно приобрести у официального дилера Kia или партнерской сервисной компании либо в специализированном магазине.

* Примечание

- Перед загрузкой багажника необходимо установить поперечные штанги (при наличии), которые выполняют несущую функцию.
- Если в крыше автомобиля имеется люк, то следите за тем, чтобы груз на багажнике не мешал его работе.

- Если багажник на крыше временно не используется для перевозки грузов, возможно, понадобится изменить положение поперечных штанг, если возникает шум ветра.

⚠ Предостережение

- При перевозке груза на багажнике, установленном на крыше, принимайте все меры предосторожности, необходимые для того, чтобы предохранить крышу автомобиля от повреждения грузом.
- При перевозке крупногабаритных предметов на багажнике, установленном на крыше, размеры груза не должны превышать размеры багажника (по длине и ширине).
- При перевозке грузов на багажнике, установленном на крыше, не рекомендуется пользоваться люком в крыше. (при наличии)

⚠ Предупреждение

- Ниже приводится максимальная масса, которую можно грузить на багажник, установленный на крыше. Необходимо максимально равномерно распределять массу груза между поперечными штангами (при наличии) и рейлингами; груз должен быть надежно закреплен.

БАГАЖНИК НА КРЫШЕ	100 кг ПРИ РАВНОМЕРНОМ РАСПРЕ- ДЕЛЕНИИ
----------------------	--

Если на багажнике, установленном на крыше, перевозится груз или багаж, масса которого превышает указанный предел, автомобиль может получить повреждения.

- При загруженном багажнике на крыше центр тяжести автомобиля будет выше. Избегайте резкого трогания и торможения, резких поворотов и маневров и движения на высокой скорости, так как это может привести к потере управления автомобилем или его опрокидыванию, что станет причиной аварии.
- При перевозке груза на багажнике, установленном на крыше, двигайтесь медленно и плавно входите в повороты. Резкие порывы ветра, вызванные проезжающими мимо автомобилями или естественными причинами, могут создавать подъемную

силу, которая будет действовать на предметы, размещенные на багажнике, установленном на крыше. Это особенно актуально при перевозке крупногабаритных плоских предметов, таких как матрасы или древесные плиты. В результате такие предметы могут упасть с багажника на крыше и повредить ваш автомобиль или другие транспортные средства.

- Для того чтобы предотвратить повреждение или потерю груза во время поездки, постоянно следите за тем, чтобы груз на багажнике, установленном на крыше, был надежно закреплен.

Информационно-развлекательная система

Аудиосистема

* Примечание

Установка неоригинальной передней ксеноновой фары может привести к сбоям в работе аудиосистемы и электронных устройств автомобиля.

* Если ваш автомобиль оснащен информационно-развлекательной системой, см. соответствующее руководство с подробной информацией.

Антенна

Тип А



Тип В



1. Антенна «акулый плавник» (тип А) (при наличии)
Антенна типа «акулый плавник» принимает передаваемые данные. (например: GPS)
2. Штыревая антенна (тип В) (при наличии)
Ваш автомобиль оснащен штыревой антенной для приема сигналов радиостанций на частотах АМ и FM.

* Примечание

- Избегайте нанесения металлического покрытия, например никелевого, кадмиевого и других. Это может препятствовать приему сигналов трансляции в диапазонах АМ и FM.

Порт USB

Порт USB можно использовать для подключения устройств USB.



⚠ Предостережение

Закрывая крышку отсека для USB-накопителя с применением силы, можно повредить, деформировать или заклинить накопитель в зависимости от его размера, длины и формы.

Если накопитель застрял, его можно повредить, открывая крышку отсека с применением силы.

Если USB-накопитель не помещается в отсеке, не закрывайте крышку и используйте другой USB-накопитель с подходящими характеристиками.

Принцип работы радиостанции автомобиля

Прием FM-радио

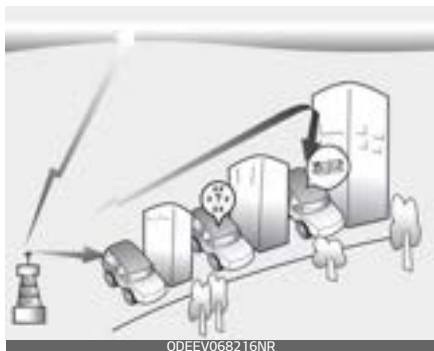

Передачу радиосигналов в диапазонах AM и FM осуществляют ретрансляционные вышки, расположенные вокруг населенных пунктов. Эти сигналы принимаются радиоантенной автомобиля. После этого сигнал поступает на радиостройство и передается на колонки автомобиля.

Однако в некоторых случаях сигнал, поступающий на автомобиль, может быть слабым и нечетким.

Это может быть связано с такими факторами, как удаленность от радиостанции, нахождение рядом с другими радиостанциями с сильным сигналом или наличие поблизости зданий, мостов и других крупных конструкций.

Прием AM-радио

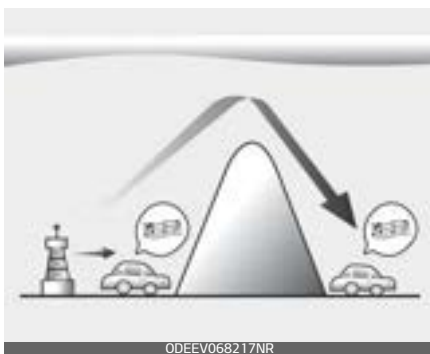

Прием радиосигналов в диапазоне AM возможен на большем расстоянии по сравнению с радиосигналами в диапазоне FM. Это связано с тем, что AM-радиоволны передаются на низких частотах. Это длинные низкочастотные радиоволны огибают изогнутый профиль земной поверхности, а не передаются по прямой. Кроме того, они обходят препятствия, что обеспечивает увеличение зоны охвата.

FM-радиостанция

FM-радиосигналы передаются на высоких частотах и не следуют за профилем земной поверхности. По этой причине FM-сигналы начинают исчезать на небольшом расстоянии от радиостанции. Кроме того, на качество FM-сигналов могут влиять здания, возвышенности и другие препятствия. Это может приводить к созданию нежелательных и некомфортных условий прослушивания радио, в которых пользователь может подумать, что радиоприемник неисправен.

Следующие условия являются стандартными и не свидетельствуют о неисправности радиоприемника:

- Затихание — по мере удаления автомобиля от радиостанции сигнал будет слабеть, а звук становиться тише. В этом случае рекомендуется выбрать другую

радиостанцию с более сильным сигналом.



- Дребезжание/шумовые помехи — слабые FM-сигналы или большие препятствия между передатчиком и радиоприемником могут приводить к созданию шумовых помех и появлению дребезжащих звуков. Уменьшение уровня высоких частот может помочь в устранении этого эффекта, пока помехи не будут устранены.
- Переключение станции — по мере ослабления FM-сигнала может начинаться воспроизведение станции с более мощным сигналом, расположенной на близлежащей частоте. Это связано с тем, что радиоприемник выбирает наиболее четкий сигнал. В этом случае рекомендуется выбрать другую радиостанцию с более сильным сигналом.



- Встречное подавление волн — прием радиосигналов по различным направлениям может привести к созданию помех и дребезжанию звука. Это может быть связано с приемом прямого и отраженного сигнала от одной станции или с приемом сигналов от двух станций, работающих на близких частотах. В этом случае поищите другую станцию, пока проблема не будет устранена.

Использование сотового телефона или дуплексной радиосвязи

При использовании сотового телефона внутри автомобиля из аудиосистемы может слышаться шум. Это не свидетельствует о каких-либо неполадках аудиосистемы. В таком случае постарайтесь пользоваться мобильными устройствами как можно дальше от аудиоборудования.

⚠ Предостережение

При использовании системы связи, например сотового телефона или радиостанции, внутри автомобиля необходимо установить отдельную внешнюю антенну. Если использовать сотовый телефон или радиостанцию только с внутренней антенной, могут возникать помехи в работе электрической системы автомобиля, что отрицательно сказывается на безопасной эксплуатации автомобиля.

⚠ Предупреждение

Использование мобильного телефона

Не пользуйтесь мобильным телефоном во время управления автомобилем. Для использования сотового телефона предварительно остановитесь в безопасном месте.

Следите за тем, чтобы в выхлопной системе отсутствовали утечки	5-8
Перед поездкой	5-8
Положения ключа	5-10
• Переключатель зажигания с подсветкой	5-10
• Положение замка зажигания	5-11
• Система блокировки ключа зажигания	5-12
• Запуск двигателя	5-12
кнопка «ENGINE START/STOP» (Запуск/остановка двигателя)	5-15
• Кнопка «ENGINE START/STOP» (Запуск/остановка двигателя) с подсветкой	5-15
• Положение кнопки «ENGINE START/STOP» (запуска/остановки двигателя)	5-15
• Система блокировки кнопки «ENGINE START/STOP» (запуск/остановка двигателя)	5-19
• Запуск двигателя	5-19
Автоматическая коробка передач (рычаг переключения передач)	5-23
• Управление автоматической трансмиссией	5-23
• Подрулевые переключатели скоростей	5-28
• Система блокировки переключения передач	5-29
• Приемы правильного вождения	5-30
Трансмиссия с двойным сцеплением (DCT) (рычаг переключения передач)	5-32
• Работа коробки передач с двумя сцеплениями	5-33
• Предупреждения трансмиссии с двойным сцеплением	5-35
• Диапазоны переключения передач	5-37

5 Управление автомобилем

- Система блокировки переключения передач 5-42
- Приемы правильного вождения 5-43
- Автоматическая коробка передач (поворотная ручка SBW)..... 5-46**
- Управление автоматической трансмиссией 5-46
- Парковка 5-52
- Сообщения на ЖК-дисплее 5-52
- Приемы правильного вождения 5-55
- Коробка передач с двойным сцеплением (поворотная ручка SBW)..... 5-57**
- Работа коробки передач с двумя сцеплениями..... 5-57
- Парковка 5-63
- Сообщения на ЖК-дисплее 5-63
- Приемы правильного вождения 5-66
- Система полного привода (AWD) 5-68**
- AWD (AWD/TERRAIN MODE) 5-69
- Меры предосторожности при управлении автомобилем с полным приводом (AWD) 5-72
- Тормозная система..... 5-80**
- Тормоз с усилителем..... 5-80
- Стояночный тормоз (ножной тип)..... 5-83
- Электронный стояночный тормоз (EPB)..... 5-86
- Автоматическое удержание 5-93
- Антиблокировочная тормозная система (ABS) 5-98
- Система электронного контроля устойчивости (ESC) 5-100
- Система помощи при спуске (DBC) 5-104
- Система помощи при трогании на подъеме (HAC)..... 5-107
- Система экстренного торможения для предотвращения вторичных столкновений (МСВ) 5-107

• Система управления устойчивостью автомобиля (VSM)	5-109
• Сигнал аварийной остановки (ESS)	5-111
• Система стабилизации прицепа (TSA)	5-111
• Система экстренного торможения (BAS)	5-112
• Допустимые приемы торможения	5-113
Система «Стоп-старт» (ISG)	5-114
• Автостоп	5-115
• Автозапуск	5-116
• Условия работы	5-117
• Отключение ISG	5-117
• Неисправность ISG	5-118
Система интегрированного управления динамикой автомобиля	5-119
• Режим движения	5-119
• Интеллектуальное переключение на маршрутном компьютере	5-124
Система интегрированного управления режимом движения (AWD)	5-126
Вспомогательная система предупреждения о лобовом столкновении (FCA) (только камера переднего вида)	5-133
• Настройки системы	5-134
• Работа системы	5-136
Вспомогательная система предупреждения о лобовом столкновении (FCA) (совокупность датчиков)	5-147
• Настройки системы	5-149
• Работа системы	5-152
Система удержания полосы (LKA)	5-167
• Настройки системы	5-168

5 Управление автомобилем

• Работа системы	5-170
• Неисправность и ограничения системы	5-172
Вспомогательная система предотвращения столкновения в слепой зоне (BCA)	5-175
• Настройки системы.....	5-178
• Работа системы	5-180
• Неисправность и ограничения системы	5-185
Система контроля безопасного выхода (SEW).....	5-191
• Настройки системы.....	5-192
• Работа системы	5-193
Система безопасной высадки из автомобиля (SEA)	5-195
• Настройки системы.....	5-196
• Работа системы	5-198
Система ручного контроля за ограничениями скорости (MSLA).....	5-200
• Настройка максимальной скорости:	5-201
• Отключение системы ручного ограничения скорости движения	5-202
Интеллектуальная система предупреждения об ограничении скорости (ISLA).....	5-203
• Настройка и работа системы.....	5-204
• Работа системы	5-205
• Неисправность и ограничения системы	5-208
Система контроля внимания водителя (DAW)	5-211
• Настройки системы.....	5-212
• Работа системы	5-213
• Неисправность и ограничения системы	5-216
Мониторинг слепых зон (BVM).....	5-219
• Настройки системы.....	5-220

• Работа системы	5-220
• Неисправность и ограничения системы	5-221
Круиз-контроль (CC)	5-222
• Кнопка «Drive Assist» (Помощь при вождении)	5-223
• Установка скорости круиз-контроля	5-223
• Увеличение заданной скорости круиз-контроля	5-224
• Временное ускорение при включенном круиз-контроле	5-225
• Условия, при которых система круиз-контроля временно отключается:	5-225
• Возобновление скорости круиз-контроля при скорости выше 30 км/ч	5-225
• Отключение круиз-контроля	5-226
интеллектуальный круиз-контроль (SCC)	5-226
• Настройки системы	5-227
Интеллектуальная система круиз-контроля с навигацией (NSCC)	5-247
• Настройки системы	5-248
• Работа системы	5-248
Система контроля полосы (LFA)	5-256
• Настройки системы	5-256
• Работа системы	5-257
• Неисправность и ограничения системы	5-260
Вспомогательная система движения по автострате (HDA)	5-261
• Настройки системы	5-262
• Работа системы	5-263
• Неисправность и ограничения системы	5-266

5 Управление автомобилем

Система предупреждения столкновений с объектами, движущимися в поперечном направлении сзади автомобиля (RCCA)	5-269
• Настройки системы.....	5-270
• Работа системы	5-272
• Неисправность и ограничения системы	5-277
Вспомогательная система предотвращения столкновения при парковке задним ходом (PCA)	5-283
• Настройки системы.....	5-284
• Работа системы	5-285
• Неисправность и ограничения системы	5-287
Интеллектуальная система помощи при парковке с дистанционным управлением (RSPA)	5-293
• Настройки системы.....	5-295
• Работа системы	5-296
• Неисправности и ограничения системы	5-305
Декларация соответствия.....	5-312
Экономичная работа.....	5-319
Особые условия движения	5-321
Движение в зимний период	5-328
Выполняется буксировка прицепа	5-333
• Тягово-сцепные устройства.....	5-336
• Страховочные цепи.....	5-336
• Тормоза прицепа	5-337
• Движение с прицепом.....	5-337
• Техническое обслуживание при буксировке прицепа.....	5-341
• Если вы решили буксировать прицеп.....	5-342

Масса автомобиля.....	5-346
• Базовая снаряженная масса	5-346
• Снаряженная масса автомобиля.....	5-346
• Вес груза	5-346
• GAW (полная нагрузка на ось).....	5-346
• GAWR (разрешенная максимальная нагрузка на ось).....	5-346
• GVW (полная масса автомобиля).....	5-346
• GVWR (разрешенная максимальная масса автомобиля).....	5-347
• Перегрузка.....	5-347

Управление автомобилем

Следите за тем, чтобы в выхлопной системе отсутствовали утечки

Проверку выхлопной системы следует производить каждый раз, когда автомобиль заезжает на подъемник для замены масла или для каких-либо других целей.

При изменении звука истечения выхлопных газов либо при наезде на препятствие во время движения, в результате которого произошел удар в днище автомобиля, следует как можно скорее произвести проверку системы выпуска выхлопных газов в специализированной мастерской. KIA рекомендует обратиться к официальному дилеру Kia или партнерской сервисной компании.

Предупреждение

Выхлопная система двигателя

Не вдыхайте выхлопные газы и не оставляйте автомобиль с работающим двигателем в закрытом помещении на длительный период времени. В выхлопном газе содержится окись углерода — это газ без цвета и запаха, при вдыхании которого возможна потеря сознания и смерть от удушья.

Перед поездкой

Перед посадкой в автомобиль осмотрите его и пространство вокруг него. После посадки в автомобиль и перед началом движения необходимо проверить некоторые параметры.

Перед тем как сесть в автомобиль

- Убедитесь в чистоте всех окон, внешних зеркал и осветительных приборов.
- Проверьте состояние шин.
- Проверьте поверхность под автомобилем на предмет следов утечки.
- Если вы собираетесь выезжать задним ходом, убедитесь, что на пути следования отсутствуют препятствия.

Необходимый осмотр

Регулярно проверяйте уровни жидкостей, таких как моторное масло, охлаждающая и тормозная жидкости, жидкость стеклоомывателя, соблюдая интервалы проверок в зависимости от жидкости. Более детальную информацию см. в "Техническое обслуживание" на странице 7-6.

⚠ Предупреждение

Невнимательное вождение

Следите за дорогой во время управления автомобилем. Первоочередной обязанностью водителя является безопасное управление транспортным средством в соответствии с правилами дорожного движения. Водители не должны пользоваться переносными устройствами, другим оборудованием или системами автомобиля, которые отвлекают от управления.

Перед тем как запускать двигатель

- Закройте и запиrite все двери.
- Расположите сиденье так, чтобы все органы управления находились в пределах досягаемости.
- Пристегнитесь.
- Отрегулируйте внутренние и наружные зеркала заднего вида.
- Убедитесь, что работают все осветительные приборы.
- Проверьте показаниях всех приборов.
- Проверьте работу сигнальных ламп при переводе кнопки «ENGINE START/STOP» (запуска/остановки двигателя) в положение «ON» (Вкл.).
- Отпустите стояночный тормоз и убедитесь, что сигнальная лампа тормоза выключена.

Для безопасной эксплуатации вы должны хорошо знать свой автомобиль и его оборудование.

⚠ Предупреждение

Когда вы собираетесь припарковаться или остановить автомобиль с включенным двигателем, не нажимайте слишком долго на педаль акселератора. Это может вызвать перегрев двигателя или выхлопной системы и привести к возгоранию.

⚠ Предупреждение

Проверка окружающих условий

Всегда проверяйте область вокруг автомобиля на наличие людей, особенно детей, прежде чем перевести рычаг переключения передач в положение «D» (передний ход) или «R» (задний ход).

⚠ Предупреждение

Незакрепленные предметы

Размещайте вещи в автомобиле так, чтобы они не создавали опасности. При резком торможении или быстром повороте рулевого колеса незакрепленные предметы могут упасть на пол и помешать нормальной работе педалей или даже стать причиной аварии.

⚠ Предупреждение

Управление транспортным средством под действием психоактивных веществ

Запрещено управлять автомобилем в состоянии наркотического или алкогольного опьянения или под воздействием других веществ, замедляющих и ухудшающих реакцию. Садиться за руль в пьяном состоянии опасно. Даже небольшое количество алкоголя влияет на рефлексы, восприятие и точность оценки.

Управление транспортным средством в состоянии наркотического опьянения или под воздействием других веществ, ухудшающих или замедляющих реакцию, также или даже более опасно, чем вождение в состоянии алкогольного опьянения.

⚠ Предупреждение

Допустимая обувь

Для управления автомобилем всегда надевайте соответствующую обувь. неподходящая обувь (высокие каблуки, лыжные ботинки, сандалии и т. д.) может помешать вам использовать педаль тормоза и акселератора.

Положения ключа (при наличии)

Для замка зажигания автомобиля предусмотрено четыре положения.

Переключатель зажигания с подсветкой (при наличии)

Переключатель зажигания подсвечивается при каждом открывании передней двери, если он не находится в положении «ON» (Вкл.).



Подсветка гаснет сразу после включения зажигания. Подсветка также гаснет примерно через 30 секунд после закрывания двери.

Положение замка зажигания

Для замка зажигания автомобиля предусмотрено четыре положения.



БЛОКИРОВКА (1)

Ключ из замка зажигания можно извлечь только в положении «LOCK» (Заблокировано).

«АСС» (Доп. устройства) (2)

Электрооборудование включается. Если замок зажигания трудно перевести в положение «АСС», поворачивайте ключ, вращая вправо-влево рулевое колесо, что позволит облегчить ход механизма.

ON (Вкл.) (3)

Состояние сигнальных ламп можно проверить перед запуском двигателя. Это нормальное рабочее положение после запуска двигателя.

Не оставляйте замок зажигания во включенном положении при нера-

ботающем двигателе, чтобы не разряжался аккумулятор.

START (Запуск) (4)

Для запуска двигателя поверните замок зажигания в положение «START» (Запуск). Двигатель будет проворачиваться, пока вы не отпустите ключ, который затем вернется в положение «ON» (Вкл.). В этом положении может быть проведена сигнальная лампа неисправности тормозной системы.

⚠ Предупреждение

Замок зажигания

Не поворачивайте ключ зажигания в положение «LOCK» или «АСС», когда автомобиль движется. Это приведет к потере контроля над направлением движения и функцией торможения, что может стать причиной аварии.

*** Примечание**

Если оставить переключатель зажигания в положении «АСС» (Доп. устройства) или «ON» (Вкл.) на длительное время, аккумулятор может разрядиться.

⚠ Предупреждение

Держатель для ключа

Запрещено прикреплять небольшие кошельки, несколько ключей или другие тяжелые аксессуары к держателю ключа водителя, используемого для запуска двигателя автомобиля. Водитель может случайно вставить такой ключ в замок зажигания и изменить положение зажигания на положение «АСС» (Доп. оборудование) во время движения автомобиля, увеличивая тем самым риск возникновения аварийной ситуации и деактивации нескольких функций безопасности.

⚠ Предупреждение

Оставление автомобиля

Для предотвращения неожиданного и внезапного движения автомобиля никогда не оставляйте автомобиль без блокировки рычага передач в положении «Р» (Парковка) и полностью затянутого стояночного тормоза. Перед тем как покинуть сиденье водителя, переключите рычаг передач в положении «Р» (Парковка), а также полностью затяните стояночный тормоз и заглушите двигатель.

Система блокировки ключа зажигания (при наличии)

Ключ зажигания можно извлечь из замка, только если рычаг переключения передач находится в положении «Р» (парковка).

Запуск двигателя

⚠ Предупреждение

- Для управления автомобилем всегда надевайте соответствующую обувь. неподходящая обувь (высокие каблуки, лыжные ботинки, и т. д.) может помешать вам использовать педаль тормоза и газа.
 - Не запускайте двигатель при нажатой педали акселератора. Автомобиль может прийти в движение и вызвать аварию.
 - Необходимо дождаться нормализации частоты оборотов двигателя. Автомобиль может неожиданно прийти в движение, если педаль тормоза отпущена при высокой частоте оборотов двигателя.
-

*** Примечание****Механизм ограничения скорости (при наличии)**

Если автомобиль оборудован механизмом ограничения скорости в педали акселератора, он предотвращает случайное движение на полном газу, требуя от водителя большего усилия по мере нажатия педали акселератора. Однако если педаль нажимается примерно более чем на 82 %, то автомобиль может ехать на полном газу и педаль акселератора будет нажиматься легче. Такая работа не является неисправностью, это — нормальное состояние.

⚠ Предостережение

Можно также запустить двигатель, когда рычаг переключения передач находится в положении «N» (Нейтраль), но из соображений безопасности запускайте двигатель, только когда рычаг передач находится в положении «P» (Парковка).

Запуск бензинового двигателя

1. Убедитесь, что стояночный тормоз включен.
2. Убедитесь, что рычаг передач находится в положении «P» (Парковка). Полностью выжмите педаль тормоза.
3. Поверните замок зажигания в положение «START» (Запуск) и удерживайте его в таком положении до запуска двигателя (не более 10 секунд), затем отпустите ключ.

Двигатель должен запускаться **с отжатой педалью газа.**

4. Не нужно прогревать двигатель в неподвижном состоянии автомобиля. Начните движение при небольших оборотах двигателя (Избегайте резкого ускорения и замедления.)

Запуск дизельного двигателя

Для того чтобы запустить холодный дизельный двигатель, его необходимо предварительно прогреть перед запуском и разогреть перед началом движения.

1. Убедитесь, что стояночный тормоз включен.
2. Убедитесь, что рычаг передач находится в положении «P» (Парковка). Полностью выжмите педаль тормоза.
3. Для предварительного прогрева двигателя поверните замок зажигания в положение «ON»

(Вкл.). После этого загорится индикаторная лампа разогрева.

Индикаторная лампа разогрева



4. Если эта лампа погасла, поверните замок зажигания в положение «START» (Запуск) и удерживайте в нем до запуска двигателя (максимум 10 секунд), а затем отпустите ключ.

* Примечание

- Если двигатель не запускается в течение 10 секунд после окончания предварительного прогрева, снова поверните ключ зажигания в положение «LOCK» (Блокировка) на 10 секунд, а затем в положение «ON» (Вкл.), чтобы повторить предварительный прогрев.

Запуск и остановка двигателя для моделей с промежуточным охладителем турбонагнетателя

1. Не следует выводить двигатель на высокие обороты или разогнать его сразу же после запуска. Если двигатель находится в холодном состоянии, дайте ему несколько секунд поработать на холостом ходу, чтобы обеспечить достаточную смазку турбонагнетательного блока.

2. После езды на высокой скорости или на длинное расстояние с большой нагрузкой на двигатель, перед глушением дайте двигателю поработать на холостых оборотах в течение примерно 1 минуты.

За время работы на холостом ходу турбонагнетатель успевает остыть до остановки двигателя.

⚠ Предостережение

Не следует останавливать двигатель сразу же после того, как он работал с большой нагрузкой. В этом случае возможны сильные повреждения двигателя или турбонагнетательного блока.

⚠ Предостережение

Если двигатель заглох во время движения, не пытайтесь перевести коробку передач в положение «Р» (парковка). Если позволяет ситуация на дороге, рычаг передач можно переключить в положение «N» (Нейтраль) во время движения автомобиля и повернуть замок зажигания в положение «START» (Запуск), при этом повторно пытаться запустить двигатель.

⚠ Предостережение

- Не включайте стартер на период более 10 секунд. Если двигатель глохнет или не заводится, то повторным включением стартера подождите 5–10 секунд. При неправильном использовании стартера возможно его повреждение.
- Не переключайте замок зажигания в положение «START» (Запуск) при работающем двигателе. Это может привести к повреждению стартера.

**кнопка «ENGINE START/STOP»
(Запуск/остановка двигателя)
(при наличии)****Кнопка «ENGINE START/STOP»
(Запуск/остановка двигателя) с
подсветкой (при наличии)**

Подсветка гаснет примерно через 30 секунд после закрывания двери. Она также гаснет сразу же при срабатывании системы противоугонной сигнализации.

**Положение кнопки «ENGINE
START/STOP» (запуска/остановки
двигателя)**

Для замка зажигания автомобиля предусмотрено четыре положения.

«OFF» (Выкл.)

Чтобы выключить двигатель (положение «START/RUN» (Запуск/работа)) или питание автомобиля (положение «ON» (Вкл.)), нажмите кнопку «ENGINE START/STOP» (Запуск/остановка двигателя),

когда рычаг передач находится в положении «Р» (парковка). Если нажать кнопку «ENGINE START/STOP» (Запуск/остановка двигателя), не переключив рычаг передач в положение «Р» (Парковка), то кнопка переключится не в положение «OFF» (Выкл.), а в положение «ACC» (Доп. устройства).

Автомобили, оснащенные противоугонным замком блокировки рулевой колонки

При переключении кнопки «ENGINE START/STOP» (Запуска/остановки двигателя) в положение «OFF» (Выкл.) блокируется рулевое колесо, чтобы защитить автомобиль от угона.

Блокировка срабатывает при открывании двери.

Если при открывании водительской двери блокировка рулевого колеса по какой-либо причине не срабатывает, то подается предупреждающий звуковой сигнал.

Попробуйте еще раз заблокировать рулевое колесо. Если проблема не устранена, следует проверить систему в специализированной мастерской. Kia рекомендует обратиться в специализированную мастерскую. Kia рекомендует обратиться к официальному дилеру Kia или партнерской сервисной компании.

Кроме того, если кнопка «ENGINE START/STOP» (запуска/остановки двигателя) находится в положении «OFF» (Выкл.) после открытия

водительской двери, то рулевое колесо не блокируется и будет подан предупреждающий звуковой сигнал. В этом случае нужно закрыть дверь. Тогда рулевое колесо блокируется, а предупреждающий звуковой сигнал выключается.

*** Примечание**

Если рулевое колесо не разблокировать надлежащим образом, кнопка «ENGINE START/STOP» (запуска/остановки двигателя) работать не будет. Нажмите кнопку «ENGINE START/STOP» (запуска/остановки двигателя), одновременно поворачивая рулевое колесо вправо-влево, чтобы уменьшить требуемое усилие.

*** Примечание**

Двигатель («START/RUN» (Запуск/работа)) или питание автомобиля («ON» (Вкл.)) можно отключить, только если автомобиль стоит на месте.

⚠ Предостережение

Если во время движения автомобиля возникла экстренная ситуация, можно выключить двигатель и перейти в положение «ACC» (Доп. устройства), удерживая кнопку «ENGINE START/STOP» (Запуск/остановка двигателя) нажатой в течение более 2 секунд либо последовательно нажав на нее 3 раза в течение 3 секунд.

Если автомобиль продолжает движение, для повторного запуска мотора следует:

- Нажмите кнопку «ENGINE START/STOP» (Запуск/остановка двигателя) при движении автомобиля со скоростью 5 км/ч (3 мили/ч) и выше.

«ACC» (Доп. устройства)



Не выжимая педаль тормоза, нажмите кнопку «ENGINE START/STOP» (Запуск/остановка двигателя), когда она находится в положении «OFF» (Выкл.).

Рулевое колесо будет разблокировано, включится электрооборудование.

Если кнопка «ENGINE START/STOP» (Запуск/остановка двигателя) находится в положении «ACC» (Доп. устройства) более 1 часа, она автоматически выключается, чтобы избежать разрядки аккумуляторной батареи.

«ON» (Вкл.)

Не выжимая педаль тормоза, нажмите кнопку «ENGINE START/STOP» (Запуск/остановка двигателя), когда она находится в положении «ACC» (Доп. устройства).

Состояние сигнальных ламп можно проверить перед запуском двига-

теля. Не оставляйте кнопку «ENGINE START/STOP» (Запуска/остановки двигателя) в положении «ON» (Вкл.) в течение длительного времени. Из-за того что двигатель не работает, может разрядиться аккумуляторная батарея.

* Примечание

Если оставить кнопку «ENGINE START/STOP» (Запуска/остановки двигателя) в положении «ACC» (Доп. устройства) или «ON» (Вкл.) на длительное время, может разрядиться аккумуляторная батарея.

«START/RUN» (Запуск/работа)

Чтобы запустить двигатель, выжмите педаль тормоза и нажмите кнопку «ENGINE START/STOP» (Запуск/остановка двигателя), когда рычаг передач находится в положении «P» (Парковка) или «N» (Нейтраль). Из соображений безопасности запускайте двигатель, когда рычаг передач находится в положении «P» (Парковка).

* Примечание

Если нажать кнопку «ENGINE START/STOP» (Запуск/остановка двигателя) без нажатия педали тормоза, двигатель не запустится, а положение кнопки «ENGINE START/STOP» (Запуск/остановка двигателя) изменится следующим образом:

«OFF» (Выкл.) → «ACC» (Доп. устройства) → «ON» (Вкл.) → «OFF» (Выкл.) или «ACC» (Доп. устройства)

⚠ Предупреждение

- Никогда не нажимайте кнопку «ENGINE START/STOP» (запуска/остановки двигателя) во время движения автомобиля. Это приведет к потере контроля над направлением движения и функцией торможения, что может стать причиной аварии.
- Перед тем как покинуть сиденье водителя, переключите рычаг передач в положение «P» (Парковка), а также полностью затяните стояночный тормоз и заглушите двигатель. Если эти меры предосторожности не будут приняты, может произойти внезапное движение автомобиля.
- Никогда не тянитесь к кнопке «ENGINE START/STOP» (запуска/остановки двигателя) или любым другим элементам управления через рулевое колесо во время

движения автомобиля. Появление вашей руки в этом месте может привести к потере управления автомобилем, аварии и серьезным травмам или смерти.

- Не кладите рядом с водителем сиденьем подвижные предметы, поскольку они могут перемещаться во время движения и мешать водителю, что может привести к аварии.

Система блокировки кнопки «ENGINE START/STOP» (запуск/остановка двигателя) (при наличии)

Если нажать кнопку «ENGINE START/STOP» (Запуск/остановка двигателя), не переведя рычаг переключения передач в положение «Р» (парковка), то кнопка не переключится в положение «OFF» (Выкл.).

Запуск двигателя

Предупреждение

- Для управления автомобилем всегда надевайте соответствующую обувь. неподходящая обувь (высокие каблуки, лыжные ботинки, и т. д.) может помешать вам использовать педаль тормоза и газа.
- Не запускайте двигатель при нажатой педали акселератора.

Автомобиль может прийти в движение и вызвать аварию.

- Необходимо дождаться нормализации частоты оборотов двигателя. Автомобиль может неожиданно прийти в движение, если педаль тормоза отпущена при высокой частоте оборотов двигателя.

* Примечание

Механизм ограничения скорости (при наличии)

Если автомобиль оборудован механизмом ограничения скорости в педали акселератора, он предотвращает случайное движение на полном газу, требуя от водителя большего усилия по мере нажатия педали акселератора. Однако если педаль нажимается примерно более чем на 82 %, то автомобиль может ехать на полном газу и педаль акселератора будет нажиматься легче. Такая работа не является неисправностью, это — нормальное состояние.

Запуск двигателя с помощью интеллектуального ключа

При открытых дверях автомобиля или нажатии кнопки «ENGINE START/STOP» (Запуск/остановка двигателя) будет выполнена проверка интеллектуального ключа.

Если интеллектуального ключа в автомобиле нет, то на ЖК-дисплее приборной панели отображается индикатор «» и сообщение «Key is not in the vehicle» (В автомобиле нет ключа). Если все двери закрыты, в течение 5 секунд подаётся звуковой сигнал. Индикатор или предупреждение выключатся, когда автомобиль начнет двигаться. Всегда носите с собой интеллектуальный ключ.

⚠ Предупреждение

Двигатель можно запустить, только если интеллектуальный ключ находится в автомобиле. Не позволяйте детям и лицам, не знакомым с принципами работы данного автомобиля, прикасаться к кнопке «ENGINE START/STOP» (Запуска/остановки двигателя) или связанным с ней деталям. Нажатие кнопки «ENGINE START/STOP» (Запуска/остановки двигателя), когда интеллектуального ключа в автомобиле нет, может привести к непреднамеренному запуску двигателя и (или)

непреднамеренному перемещению автомобиля.

⚠ Предостережение

Если двигатель заглох во время движения автомобиля, не переключайте рычаг передач в положение «Р» (парковка). Если позволяет поток движения и ситуация на дороге, можно переключить рычаг передач в положение «N» (Нейтраль), пока автомобиль не остановился, и нажать кнопку «ENGINE START/STOP» (Запуск/остановка двигателя), чтобы перезапустить двигатель.

*** Примечание**

- Если аккумулятор разряжен или смарт-ключ не работает надлежащим образом, можно запустить двигатель, нажав кнопку «ENGINE START/STOP» (Запуск/остановка двигателя) с помощью смарт-ключа.

При непосредственном нажатии кнопки «ENGINE START/STOP» (Запуск/остановка двигателя) с помощью интеллектуального ключа ключ должен касаться кнопки под прямым углом.



- Если предохранитель лампы тормозного сигнала перегорел, вы не сможете нормально запустить двигатель.

Замените предохранитель на новый. Если это невозможно, двигатель можно запустить, нажав кнопку «ENGINE START/STOP» (Запуск/остановка двигателя) и удерживая ее в течение 10 секунд, когда она находится в положении «ACC» (Доп. устройства). Запуск двигателя возможен и без нажатия на педаль тормоза. Однако в целях безопасности всегда нажимайте педаль тормоза перед запуском двигателя автомобиля.

⚠ Предостережение

- Не следует удерживать кнопку «ENGINE START/STOP» (запуска/остановки двигателя) нажатой в течение более 10 секунд, за исключением случаев, когда перегорел предохранитель стоп-сигналов.
- Не переключайте замок зажигания в положение «START» (Запуск) при работающем двигателе. Это может привести к повреждению стартера.

⚠ Предостережение

Можно также запустить двигатель, когда рычаг переключения передач находится в положении «N» (Нейтраль), но из соображений безопасности запускайте двигатель, только когда рычаг передач находится в положении «P» (Парковка).

Запуск бензинового двигателя

1. Возьмите интеллектуальный ключ или оставьте его внутри автомобиля.
2. Убедитесь, что стояночный тормоз надежно зафиксирован.
3. Убедитесь, что рычаг передач находится в положении «Р» (Парковка). Полностью выжмите педаль тормоза.
4. Нажмите кнопку «ENGINE START/STOP» (Запуска/остановки двигателя).
Двигатель должен запускаться с отжатой педалью газа.
5. Не нужно прогревать двигатель в неподвижном состоянии автомобиля. Начните движение при небольших оборотах двигателя (Избегайте резкого ускорения и замедления.)

Запуск дизельного двигателя

Для того чтобы запустить холодный дизельный двигатель, его необходимо предварительно прогреть перед запуском и разогреть перед началом движения.

1. Убедитесь, что стояночный тормоз включен.
2. Убедитесь, что рычаг передач находится в положении «Р» (Парковка). Полностью выжмите педаль тормоза.

Индикаторная лампа разогрева



3. Нажмите кнопку «ENGINE START/STOP» (Запуска/остановки двигателя), удерживая нажатой педаль тормоза.
4. Продолжайте нажимать педаль тормоза до тех пор, пока не погаснет индикатор разогрева (около 5 секунд).
5. Двигатель запускается сразу после выключения индикатора разогрева.

⚠ Предостережение

- В зимний период рекомендуется дать дизельному двигателю время прогреться перед тем, как трогаться с места.
- Зимой в горах с большой высотой над уровнем моря или в сельской местности рекомендуется использовать дизельное топливо.

*** Примечание**

Если еще раз нажать кнопку «ENGINE START/STOP» (Запуска/остановки двигателя) во время предварительного прогрева, двигатель может запуститься.

Запуск и остановка двигателя для моделей с промежуточным охладителем турбоагнетателя

1. Не следует выводить двигатель на высокие обороты или разгонять его сразу же после запуска. Если двигатель находится в холодном состоянии, дайте ему несколько секунд поработать на холостом ходу, чтобы обеспечить достаточную смазку турбоагнетательного блока.
2. После езды на высокой скорости или на длинное расстояние с большой нагрузкой на двигатель, перед глушением дайте двигателю поработать на холостых оборотах в течение примерно 1 минуты.
За время работы на холостом ходу турбоагнетатель успевает остыть до остановки двигателя.

⚠ Предостережение

Не следует останавливать двигатель сразу же после того, как он работал с большой нагрузкой. В этом случае возможны сильные повреждения двигателя или турбоагнетательного блока.

Автоматическая коробка передач (рычаг переключения передач) (при наличии)

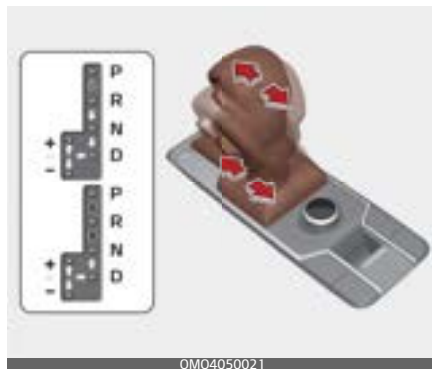

➡ При переключении передачи нажимайте педаль тормоза и кнопку выключения блокировки.

➡ При переключении передачи нажимайте кнопку разблокировки.

⇨ Рычаг переключения передач можно перемещать без дополнительных действий.

Управление автоматической трансмиссией

Автоматическая КПП имеет 6 или 8 скоростей для движения вперед и одну скорость для движения назад. Индивидуальная скорость выбирается автоматически, в зависимости от баланса расхода топлива и мощности.

* Примечание

Первые переключения скоростей на новом автомобиле, если аккумулятор был отсоединен, могут выполняться рывками. Это нормально, последовательность переключения скоростей корректируется после отработки в нескольких циклах работы ТСМ (модуля управления трансмиссией) или РСМ (модуля управления силовым агрегатом).

Для обеспечения плавной работы коробки передач нужно нажать педаль тормоза при переключении из положения «N» (нейтральное) на переднюю или заднюю передачу.

⚠ Предупреждение

Автоматическая трансмиссия

- Перед переключением коробки передач в положение «D» (передний ход) или «R» (задний ход) всегда необходимо удостовериться в отсутствии людей вблизи автомобиля, в особенности детей.
- Перед тем как покинуть водительское место, проследите за тем, чтобы рычаг переключения передач находился в положении «P» (парковка); затем включите стояночный тормоз и заглушите двигатель. Если данные меры предосторожности не выполнены

в указанном порядке, то автомобиль может неожиданно и внезапно тронуться с места.

- Не используйте резкое торможение двигателем (переключение с высокой на более низкую передачу) на скользкой дороге. Автомобиль может пойти в занос и стать причиной аварии.

⚠ Предостережение

- Для предотвращения повреждения трансмиссии не разгоняйте двигатель автомобиля, если рычаг переключения передач находится в положении «R» (задний ход) или на любой передней передаче с нажатой педалью тормоза.
- При остановке на уклоне не удерживайте автомобиль на месте за счет мощности двигателя. Воспользуйтесь рабочим или стояночным тормозом.
- Не следует переключаться из положения «N» (Нейтраль) или положения «P» (Парковка) в положение «D» (Передний ход) или «R» (Задний ход), если частота оборотов двигателя превышает частоту его оборотов на холостом ходу.

Диапазоны переключения передач

Когда переключатель зажигания или кнопка «ENGINE START/STOP» (запуска/остановки двигателя) находятся в положении «ON» (Вкл.), то положение рычага переключения передач можно определить по индикатору на комбинации приборов.

«P» (парковка)

Перед тем как переводить рычаг переключения передач в положение «P» (парковка), нужно полностью остановить автомобиль. В этом положении коробка передач блокируется, и передние колеса не могут вращаться.

Предупреждение

- Если переместить рычаг переключения передач в положение «P» (парковка) во время движения автомобиля, произойдет блокировка ведущих колес, что вызовет потерю управления автомобилем.
- Не следует использовать положение коробки передач «P» (парковка) вместо стояночного тормоза. Всегда следите за тем, чтобы рычаг переключения передач находился в положении «P» (парковка), и полностью затягивайте стояночный тормоз.

- Запрещается оставлять в автомобиле ребенка без присмотра.

Предостережение

Если переместить рычаг в положение «P» (парковка) во время движения автомобиля, возможно повреждение редуктора.

«R» (задний ход)

Это положение рычага переключения передач используется для движения автомобиля задним ходом.

Предостережение

Перед тем как переключить рычаг передач в положение «R» (Задний ход) или из этого положения, следует полностью остановить автомобиль, так как при переключении в положение «R» (Задний ход) во время движения автомобиля возможно повреждение трансмиссии; исключением является ситуация, описанная в пункте "Раскачивание автомобиля" на странице 5–323.

«N» (Нейтраль)

Колеса выведены из зацепления с трансмиссией. Автомобиль будет скатываться даже на незначительном уклоне, если не включен стояночный или рабочий тормоз.

⚠ Предупреждение

Не следует вести автомобиль с рычагом переключения передач в положении «N» (нейтраль).

В этом случае торможение двигателем не работает, что может стать причиной аварии.

⚠ Предостережение

- Из соображений безопасности автомобиль следует всегда парковать на передаче «P» (Парковка) и включать стояночный тормоз. Если после парковки оставить рычаг передач в положении «N» (Нейтраль), автомобиль может сдвинуться с места и стать причиной серьезных повреждений и травм.
- После выключения замка зажигания, разблокировать электронный стояночный тормоз невозможно.
- У автомобилей с электронным стояночным тормозом (EPB) при использовании функции «AUTO HOLD» (Автоматическое удержание) электронный стояночный тормоз включается автоматиче-

ски, когда кнопка зажигания переводится в положение «OFF» (Выкл.). Следовательно, функцию автоматического удержания «AUTO HOLD» (Автоматическое удержание) необходимо отключить до выключения кнопки зажигания.

«D» (передний ход)

Это нормальное положение для движения вперед. Коробка передач автоматически выбирает одну из 6 или 8 передач в последовательности, обеспечивая оптимальный расход топлива и мощность.

Чтобы повысить мощность при обгоне другого автомобиля или подъеме по склону, полностью выжмите педаль акселератора, в результате чего коробка передач автоматически понизит передачу на одну ступень.

*** Примечание**

Всегда полностью останавливайте автомобиль перед переключением в положение «D» (передний ход).

Режим «SPORT» (Спортивный)

Независимо от того, стоит автомобиль или движется, спортивный режим можно выбрать, переместив рычаг переключения передач из положения «D» (передний ход) в паз ручного управления. Для того чтобы вернуть рычаг переключения передач в положение «D» (передний ход), переместите его обратно в основной паз.

В спортивном режиме можно быстро переключать передачи, перемещая рычаг вперед и назад. В отличие от ручного переключения передач в режиме «SPORT» (Спортивный) этот процесс происходит при нажатии педали акселератора.

- Up (Вверх) (+): чтобы повысить передачу на одну ступень, один раз переместите рычаг вперед.
- Down (Вниз) (-): чтобы понизить передачу на одну ступень, один раз переместите рычаг назад.

*** Примечание**

- В режиме «SPORT» (Спортивный) водитель должен повышать передачу с учетом ситуации на дороге, следя за тем, чтобы частота оборотов двигателя не достигала красной зоны.
- В режиме «SPORT» (Спортивный) можно переключаться только между 6-й или 8-й передними передачами. Для того чтобы переключиться на задний ход или припарковать автомобиль, переместите рычаг переключения передач в положение «R» (задний ход) или «P» (парковка) соответственно.
- В режиме «SPORT» (Спортивный) понижение передачи производится автоматически при снижении скорости автомобиля. При остановке автомобиля автоматически выбирается первая передача.
- В режиме «SPORT» (Спортивный), когда частота вращения двигателя приближается к красной зоне, изменяются точки переключения передач для автоматического повышения передачи.
- Для того чтобы поддерживать на требуемом уровне эксплуатационные характеристики и безопасность автомобиля, система может не использовать определенные передачи при работе рычагом переключения передач.

- При движении по скользкой дороге переместите рычаг переключения передач в положение «+» (вверх). В результате коробка передач переключится на 2-ую передачу, которая лучше подходит для стабильного движения по скользкой дороге. Переместите рычаг переключения передач в сторону «-» (вниз), чтобы снова переключиться на первую передачу.

Подрулевые переключатели скоростей (при наличии)

Подрулевыми переключателями скоростей можно пользоваться, если рычаг переключения передач установлен в положение «D» (передний ход) или в ручной режим.



Рычаг переключения передач в положении «D» (передний ход)

Подрулевыми переключателями скоростей можно пользоваться, если скорость автомобиля превышает 10 км/ч.

Для того чтобы переключиться на одну передачу выше или ниже, один раз переместите переключатель [+] или [-], в результате чего система перейдет из автоматического режима в ручной.

Если при скорости автомобиля менее 10 км/ч педаль акселератора удерживается в нажатом положении более 5 секунд, система переходит из ручного режима в автоматический.

Рычаг переключения передач в ручном режиме

Для того чтобы переключиться на одну передачу выше или ниже, один раз переместите переключатель [+] или [-].

*** Примечание**

Если подрулевые переключатели скоростей [+] и [-] переместить одновременно, переключение передачи станет невозможным.

Система блокировки переключения передач

Из соображений безопасности автоматическая трансмиссия снабжена системой блокировки переключения передач, которая предотвращает переключение из положения «Р» (Парковка) в положение «R» (Задний ход), если не нажата педаль тормоза.

Чтобы перевести рычаг переключения передач из положения «Р» (парковка) в положение «R» (задний ход), выполните следующие действия.

1. Нажмите и удерживайте педаль тормоза.
2. Запустите двигатель или поверните ключ зажигания в положение «Вкл.».
3. Переместите рычаг переключения передач.

Если постоянно нажимать и отпускать педаль тормоза, когда рычаг переключения передач находится в положении «Р» (парковка), в районе рычага переключения передач может быть слышно дребезжание. Это нормальное явление.

⚠ Предупреждение

Всегда полностью выжимайте педаль тормоза перед переключением из положения «Р» (парковка) в другое положение и во время такого переключения во избежание непреднамеренного движения автомобиля, которое может травмировать людей в салоне или рядом с автомобилем.

Снятие блокировки переключения передач



Если рычаг переключения передач невозможно переместить из положения «Р» (парковка) в положение «R» (задний ход) при нажатой педали тормоза, продолжайте нажимать на тормоз, а затем выполните следующие действия.

1. Вставьте ключ зажигания или нажмите кнопку «ENGINE START/STOP» (Запуск/остановка двигателя) «LOCK/OFF» (Блокировка/выкл).

2. Включите стояночный тормоз.
3. Осторожно снимите колпачок (1), закрывающий отверстие доступа к механизму снятия блокировки переключения передач.
4. Вставьте инструмент (например, шлицевую отвертку) в это отверстие и надавите на нее.
5. Переместите рычаг переключения передач.
6. Выньте инструмент из отверстия доступа к механизму снятия блокировки переключения передач и установите на место колпачок.
7. Следует проверить систему в специализированной мастерской. Kia рекомендует обратиться в специализированную мастерскую. Kia рекомендует обратиться к официальному дилеру Kia или партнерской сервисной компании.

Приемы правильного вождения

- Если нажата педаль акселератора, ни в коем случае нельзя перемещать рычаг переключения передач из положения «Р» (парковка) или «N» (нейтраль) в любое другое положение.
- Не следует перемещать рычаг переключения передач в положение «Р» (парковка) во время движения автомобиля.
- Перед тем как перемещать рычаг переключения передач в положение «R» (задний ход) или «D» (передний ход), убедитесь, что автомобиль полностью остановился.
- Не выключайте передачу в автомобиле перед спуском: автомобиль не должен катиться под гору по инерции. Это может быть крайне опасно. Автомобиль должен двигаться только с включенной передачей.
- При движении не ставьте ногу на педаль тормоза. Это может привести к перегреву тормозов и выходу их из строя. Вместо этого при длительном движении под гору сбавьте скорость и переключитесь на более низкую передачу. Благодаря этому автомобиль замедляется за счет торможения двигателем.
- Перед тем как понижать передачу, необходимо сбавить скорость. В противном случае более низкая передача может не включиться.
- Всегда используйте стояночный тормоз. Не полагайтесь на переключение коробки передач в положение «Р» (парковка), если требуется предотвратить движение автомобиля.
- При движении по скользкому покрытию соблюдайте крайнюю осторожность. Особую осторожность также следует соблюдать при торможении, ускорении или переключении передач. Резкое изменение скорости при движе-

нии автомобиля по скользкому покрытию может привести к тому, что ведущие колеса утрачат сцепление с дорогой и автомобиль потеряет управление.

- Оптимальная производительность и экономичность автомобиля достигаются при плавной работе педалью акселератора.

▲ Предупреждение

- Двигаясь по дороге с уклоном, всегда переключайте коробку передач в положение «D» (передний ход) при движении вперед и «R» (задний ход) при движении задним ходом, а также перед началом движения проверьте положение рычага переключения передач по индикатору на приборной панели. Движение в направлении, противоположном выбранному на коробке передач, может привести к опасной ситуации, при которой заглухнет двигатель и будет нарушена нормальная работа тормозной системы.
- Всегда пристегивайте ремень безопасности! В случае столкновения человек, не воспользовавшийся ремнем безопасности, гораздо больше подвержен риску травмирования или гибели.
- Не следует совершать повороты и развороты на высокой скорости.
- Не допускайте резких движений рулевым колесом, например, при смене полосы движения или быстрых, крутых разворотах.
- Риск опрокидывания значительно выше при потере управления на скоростных автострадах.
- Потеря управления происходит, если два или более колеса сходят с дорожного полотна, а водитель применяет слишком резкий маневр для возврата на дорогу.
- В случае если автомобиль съезжает с дорожного покрытия, не следует слишком резко работать рулем. Вместо этого нужно снизить скорость, а потом уже возвращаться на полосу движения.
- Не следует превышать установленные ограничения скорости.

⚠ Предупреждение

Если автомобиль вязнет в снегу, грязи, песке и т. д., можно попытаться высвободить его движением вперед-назад. Не используйте этот маневр, если рядом с автомобилем находятся люди или какие-либо объекты. При выполнении маневра раскачивания автомобиль, внезапно освободившись, может сдвинуться вперед или назад и травмировать людей либо повредить находящиеся рядом объекты.

Подъем по крутому уклону при трогании с места

Подъем по крутому уклону при трогании с места

- Нажмите педаль тормоза и переведите рычаг переключения передач в положение «D» (передний ход).

Выберите подходящую передачу в зависимости от веса груза и крутизны уклона и отпустите стояночный тормоз. Плавно нажимайте на педаль акселератора, отпустив рабочий тормоз.

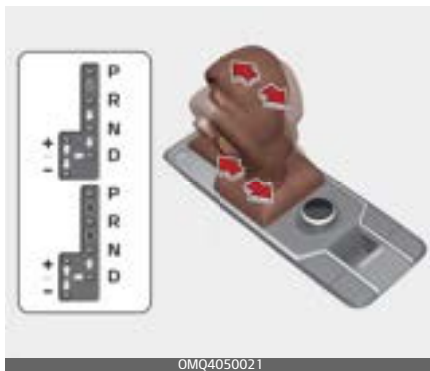
Трансмиссия с двойным сцеплением (DCT) (рычаг переключения передач) (при наличии)

OMQ405002.1

➤ При переключении передачи нажимайте педаль тормоза и кнопку выключения блокировки.

➡ При переключении передачи нажимайте кнопку разблокировки.

⇨ Рычаг переключения передач можно перемещать без дополнительных действий.

* Чтобы переместить рычаг переключения передач в положение или из положения «P» (Парковка) либо между положениями «R» (Задний ход) и «D» (Передний ход), необходимо выжать педаль тормоза и остановить автомобиль.

Работа коробки передач с двумя сцеплениями

Трансмиссия с двойным сцеплением имеет 8 передач переднего хода и одну передачу заднего хода.

Индивидуальные скорости выбираются автоматически в положении «D» (передний ход).

Предупреждение

Чтобы снизить риск серьезных травм или смерти:

- Перед переключением коробки передач в положение «D» (передний ход) или «R» (задний ход) ВСЕГДА необходимо удостовериться в отсутствии людей вблизи автомобиля, в особенности детей.
- Прежде чем покинуть водительское место, проверьте, что переключения передач находится в положении «P» (парковка); затем включить стояночный тормоз и перевести ключ зажигания в положение «LOCK/OFF» (Блокировка/выкл). Если эти меры предосторожности не будут приняты, может произойти внезапное движение автомобиля.
- При использовании режима переключения вручную будьте осторожны при переключении на пониженную передачу на скользких дорогах. Это может привести к проскальзыванию шин и стать причиной аварии.
- Для предотвращения повреждения трансмиссии не пытайтесь ускориться, если рычаг переключения передач находится в положении «R» (Задний ход) или на любой передней передаче с задействованным тормозом.
- При остановке на склоне не удерживайте автомобиль с помощью педали акселератора. Задействуйте рабочий или стояночный тормоз.
- Трансмиссия с двумя сцеплениями дает ощущения движения как с механической КПП, обеспечивая при этом простоту использования полностью автоматической КПП. В отличие от традиционной автоматической КПП, трансмиссия с двумя сцеплениями дает чувство (и звук) переключения передачи
 - Это создает впечатление гибридной механической КПП с автоматическим переключением.

- Переключение в диапазон «Drive» (передний ход) для получения полностью автоматического переключения скоростей, по аналогии с традиционной автоматической КПП.
- В трансмиссии с двойным сцеплением применяется двойное сцепление с масляной ванной, которое отличается от гидротрансформатора в АКПП, и показывает лучшие характеристики ускорения при движении. Однако, первоначальный старт может происходить медленнее, чем с АКПП.
- При быстром ускорении с низкой скорости автомобиля двигатель может увеличить скорость на высоких оборотах в зависимости от условия движения автомобиля.
- Для плавного запуска на подъем плавно выжимайте педаль акселератора в зависимости от текущих условий.
- При отпуске педали акселератора на низкой скорости автомобиля можно почувствовать сильное торможение двигателем, что похоже на действие механической КПП.
- При движении под уклон можно использовать спортивный режим для понижения передачи с целью контроля скорости без чрезмерного использования педали тормоза.

- При включении и выключении двигателя можно услышать щелчки, поскольку система выполняет самодиагностику. Это нормальный звук для трансмиссии с двойным сцеплением.
- Перед тем как переводить рычаг переключения передач в положение «D» (передний ход) или «R» (задний ход), автомобиль следует полностью остановить.
- Не следует переводить рычаг переключения передач в положение «N» (нейтраль) во время движения.

Предупреждение

Из-за неисправности КПП автомобиль может перестать двигаться, а индикатор положения (D, R) на приборной панели начнет мигать. В этом случае следует проверить систему в специализированной мастерской. Kia рекомендует обратиться к официальному дилеру Kia или партнерской сервисной компании.

Предупреждения трансмиссии с двойным сцеплением

Данное предупреждение появляется в случае, когда автомобиль медленно движется под уклон, а система обнаруживает, что педаль тормоза не выжата.



OMQ4050027RU

Крутой уклон

Движение в гору на участках с крутыми подъемами.

- Для удерживания автомобиля на уклоне следует использовать ножной или стояночный тормоз.
- Во время движения с частыми остановками и троганием с места на уклонах соблюдайте дистанцию до движущегося впереди транспортного средства. Затем удерживайте автомобиль на уклоне с помощью ножного тормоза.
- Если попытаться удерживать автомобиль на подъеме с помощью акселератора или двигаться накатом с отпущенной педалью тормоза, сцепление и

трансмиссия перегреются, что приведет к повреждению. В этом случае на ЖК-дисплее появится предупреждение.

- Если предупреждение на ЖК-дисплее остается активным, ножной тормоз должен быть выжат.
- Игнорирование предупреждения может привести к повреждению трансмиссии.

Высокая температура трансмиссии



OMQ4050283RU

- В определенных условиях, таких как повторяющиеся остановки и трогание с места на крутых уклонах, резкое замедление или ускорение или другие неблагоприятные условия вождения, температура сцепления трансмиссии может чрезмерно возрасти. В итоге сцепление трансмиссии может перегреться.

- При перегреве сцепления на приборной панели мигает индикатор включенной передачи, автомобиль переходит в режим защиты и раздается предупреждающий звуковой сигнал. В это время на ЖК-дисплее появится предупреждение «Transmission temp. is high! Stop safely» (Высокая температура трансмиссии! Остановитесь в безопасном месте!), а движение автомобиля может стать нестабильным.
- В данной ситуации следует проехать в безопасное место, остановить автомобиль не выключая двигатель, задействовать тормоз, перевести рычаг переключения передач в положение «Р» (Парковка), и дать трансмиссии остыть.
- Игнорирование этого предупреждения может привести к ухудшению условий движения. Может происходить резкое или частое переключение передач или рывки при движении. Для восстановления нормальных условий движения остановите автомобиль и примените ножной тормоз или переведите рычаг переключения передач в положение «Р» (Парковка).

Затем дайте трансмиссии остыть в течение нескольких минут с работающим двигателем перед тем, как продолжить движение.

- По возможности старайтесь вести автомобиль плавно.

Перегрев трансмиссии





OMQ4050032RU

- Если продолжить движение и позволить температуре сцепления достичь максимально допустимого значения, появится предупреждение «Transmission Hot! Park with engine on» (Трансмиссия перегрелась! Припаркуйтесь с работающим двигателем). В такой ситуации необходимо отпустить сцепление для его охлаждения до нормальной температуры.
- В предупреждающем сообщении будет показано время, которое следует выждать для того, чтобы трансмиссия остыла.
- В данной ситуации следует проехать в безопасное место, остановить автомобиль не выключая двигатель, задействовать тормоз, перевести рычаг переключения передач в положение «Р» (Парковка), и дать трансмиссии остыть.

- Тогда появится сообщение «Trans cooled. Resume driving.» (Трансмиссия остыла. Продолжайте движение.), вы сможете возобновить движение.
- По возможности старайтесь вести автомобиль плавно.

Если на дисплее продолжает мигать какое-либо предупреждение, в целях безопасности рекомендуется обратиться в специализированную мастерскую для проверки системы. Kia рекомендует обратиться к официальному дилеру Kia или партнерской сервисной компании.

Диапазоны переключения передач

Когда замок зажигания находится в положении «ON» (Вкл.), то положение рычага переключения передач можно определить по индикатору на приборной панели.

«P» (парковка)

Перед тем как переводить рычаг переключения передач в положение «P» (парковка), нужно полностью остановить автомобиль.

Для переключения из положения «P» (парковка) необходимо сильно нажать на педаль тормоза и убедиться, что нога не находится на педали акселератора.

Рычаг переключения передач должен находиться в положении «P» (парковка) перед отключением двигателя.

⚠ Предупреждение

- Перемещение рычага переключения передач в положение «P» (парковка) во время движения автомобиля вызовет потерю управления автомобилем.
- После остановки автомобиля всегда необходимо удостовериться, что рычаг переключения передач находится в положении «P» (парковка), а также полностью затянуть стояночный тормоз и заглушить двигатель.
- Не следует использовать положение коробки передач «P» (парковка) вместо стояночного тормоза.

«R» (задний ход)

Это положение рычага переключения передач используется для движения автомобиля задним ходом.

⚠ Предостережение

Перед тем как перемещать рычаг переключения передач в положение «R» (задний ход) или из этого положения, следует полностью остановить автомобиль, так как при переключении в положение «R» (задний ход) во время движения автомобиля возможно повреждение коробки передач.

«N» (Нейтраль)

Колеса выведены из зацепления с трансмиссией.

⚠ Предупреждение

Не переключаться на скорость пока ваша нога не находится на педали тормоза. Переключение на скорость при работающем на высокой скорости двигателе может привести к внезапно быстрому движению автомобиля. Можно потерять управление автомобилем и врезаться в людей или объекты.

⚠ Предупреждение

Не следует вести автомобиль с рычагом переключения передач в положении «N» (нейтраль).

В этом случае торможение двигателем не работает, что может стать причиной аварии.

Парковка с рычагом переключения передач в положении N (Нейтраль)

Выполните следующие шаги при парковке или толкании автомобиля.

1. После остановки автомобиля выжмите педаль тормоза и переместите рычаг переключения передач в положение «P» (Парковка), пока кнопка зажигания находится в состоянии «ON» (Вкл.) или работает двигатель.
2. Если включен стояночный тормоз, разблокируйте его.
 - В автомобилях с электронным стояночным тормозом (EPB) для выключения стояночного тормоза необходимо нажать на педаль тормоза, когда кнопка зажигания находится в состоянии «ON» (Вкл.) или работает двигатель. Если во время вождения используется функция автоматического удержания «AUTO HOLD» (Автоматическое удержание) (при наличии индикатора

«AUTO HOLD» на комбинации приборов), нажмите на переключатель «AUTO HOLD», и функция «AUTO HOLD» будет отключена.

3. Зажав педаль тормоза, поверните кнопку зажигания в положение «OFF» (Выкл.).
 - В автомобилях, оснащенных интеллектуальным ключом, замок зажигания можно повернуть в положение «OFF» (Выкл.), только когда рычаг переключения передач находится в положении «P» (Парковка).
4. Переведите рычаг переключения передач в положение «N» (Нейтраль), нажав педаль тормоза и кнопку «SHIFT LOCK RELEASE» (Снятие блокировки переключения передач) или вставив в технологическое отверстие «SHIFT LOCK RELEASE» (Снятие блокировки переключения передач) подходящий инструмент (например, шлицевую отвертку). Тогда автомобиль можно будет привести в движение с помощью внешнего воздействия.

⚠ Предостережение

- Из соображений безопасности автомобиль следует всегда парковать на передаче «Р» (Парковка) и затягивать стояночный тормоз. Если после парковки оставить рычаг передач в положении «N» (Нейтраль), автомобиль может сдвинуться с места и стать причиной серьезных повреждений и травм.
- После выключения замка зажигания, разблокировать электронный стояночный тормоз невозможно.
- У автомобилей с электронным стояночным тормозом (EPB) при использовании функции «AUTO HOLD» (Автоматическое удержание) электронный стояночный тормоз включается автоматически, когда кнопка зажигания переводится в положение «OFF» (Выкл.). Следовательно, функцию автоматического удержания «AUTO HOLD» (Автоматическое удержание) необходимо отключить до выключения кнопки зажигания.

«D» (передний ход)

Это положение для нормального движения вперед. Коробка передач автоматически последовательно выбирает одну из восьми передач, обеспечивая оптимальный расход топлива и мощность.

Для дополнительной мощности при прохождении мимо другого автомобиля или при движении на подъем выжать педаль акселератора глубже до ощущения перехода трансмиссии на пониженную передачу.

Чтобы автомобиль не двигался, полностью выжмите педаль тормоза, что позволит предотвратить непреднамеренное перемещение.

Режим «SPORT» (Спортивный)

Независимо от того, стоит автомобиль или движется, спортивный режим можно выбрать, переключив рычаг передач из положения «D» (Передний ход) в паз ручного

управления. Для того чтобы вернуть рычаг переключения передач в положение «D» (передний ход), переместите его обратно в основной паз.

Спортивный режим управляет динамикой движения, автоматически регулируя усилие на руле, и логической схемой управления двигателем и трансмиссией для повышения производительности водителя.

В спортивном режиме можно быстро переключать передачи, перемещая рычаг вперед и назад. В отличие от ручного переключения передач, в спортивном режиме этот процесс происходит при нажатии на педаль акселератора.

- Up (Вверх) (+): чтобы повысить передачу на одну ступень, один раз переместите рычаг вперед.
- Down (Вниз) (-): чтобы понизить передачу на одну ступень, один раз переместите рычаг назад.

* Примечание

- Если водитель нажимает рычаг «+» (Вверх) или «-» (Вниз), то трансмиссия может не выполнить запрошенную смену скорости в случае, если следующая скорость находится за пределами допустимого значения оборотов в минуту двигателя.
- Водитель должен повышать передачу с учетом ситуации на дороге, следя за тем, чтобы частота оборотов двигателя не достигала красной зоны.
- Можно выбирать только одну из 8 скоростей движения вперед. Чтобы переключиться на задний ход или припарковать автомобиль, переключите рычаг переключения передач в положение «R» (Задний ход) или «P» (Парковка) соответственно, предварительно убедившись, что автомобиль остановлен и не движется.
- Понижение передачи производится автоматически при снижении скорости автомобиля. При остановке автомобиля автоматически выбирается первая передача.
- Когда частота вращения двигателя приближается к красной зоне, изменяются точки переключения передач для автоматического повышения передачи.

- Для того чтобы поддерживать на требуемом уровне эксплуатационные характеристики и безопасность автомобиля, система может не использовать определенные передачи при работе рычагом переключения передач.
 - При движении по скользкой дороге переместите рычаг переключения передач в положение «+» (вверх). В результате коробка передач переключится на 2-ую передачу, которая лучше подходит для стабильного движения по скользкой дороге. Переместите рычаг переключения передач в положение «-» (вниз), чтобы снова переключиться на первую передачу.
 - При активизации режима «SPORT» (Спортивный):
 - Обороты двигателя некоторое время будут оставаться повышенными, даже после того как будет отпущена педаль акселератора.
 - При ускорении происходит задержка перехода на более высокую передачу.
 - В режиме «SPORT» (Спортивный) эффективность использования топлива снижается.
-

Система блокировки переключения передач (при наличии)

Из соображений безопасности коробка передач с двойным сцеплением снабжена системой блокировки переключения передач, которая предотвращает переключение из положения «P» (Парковка) в положение «R» (Задний ход), если не нажата педаль тормоза.

Чтобы перевести рычаг переключения передач из положения «P» (парковка) в положение «R» (задний ход), выполните следующие действия.

1. Нажмите и удерживайте педаль тормоза.
2. Запустите двигатель или поверните ключ зажигания в положение «Вкл.».
3. Переместите рычаг переключения передач.

Если постоянно нажимать и отпускать педаль тормоза, когда рычаг переключения передач находится в положении «P» (парковка), в районе рычага переключения передач может быть слышно дребезжание и возникать вибрация. Это нормальное явление.

⚠ Предупреждение

Всегда полностью выжимайте педаль тормоза перед переключением из положения «Р» (парковка) в другое положение и во время такого переключения во избежание непреднамеренного движения автомобиля, которое может травмировать людей в салоне или рядом с автомобилем.

Снятие блокировки переключения передач

Если рычаг переключения передач невозможно переместить из положения «Р» (Парковка) в положение «R» (Задний ход) при нажатой педали тормоза, продолжайте нажимать педаль тормоза, а затем выполните следующие действия.

1. Переведите ключ зажигания в положение «LOCK/OFF» (Блокировка/выкл).
2. Включите стояночный тормоз.

3. Нажмите кнопку выключения блокировки переключения передач.
4. Нажмите и удерживайте кнопку отключения блокировки на рычаге переключения передач.
5. Переместите рычаг переключения передач.

Если необходимо использовать функцию снятия блокировки переключения передач, рекомендуется обратиться к официальному дилеру Kia или в партнерскую сервисную компанию для осмотра автомобиля.

Приемы правильного вождения

- Если нажата педаль акселератора, ни в коем случае нельзя перемещать рычаг переключения передач из положения «Р» (парковка) или «N» (нейтраль) в любое другое положение.
- Не следует перемещать рычаг переключения передач в положение «Р» (парковка) во время движения автомобиля.
- Перед тем как перемещать рычаг переключения передач в положение «R» (задний ход) или «D» (передний ход), убедитесь, что автомобиль полностью остановился.
- Не выключайте передачу в автомобиле перед спуском: автомобиль не должен катиться под гору по инерции. Это может быть крайне опасно. Автомобиль дол-

жен двигаться только с включенной передачей.

- При движении не ставьте ногу на педаль тормоза. Это может привести к перегреву тормозов и выходу их из строя. Вместо этого при длительном движении под гору сбавьте скорость и переключитесь на более низкую передачу. Благодаря этому автомобиль замедляется за счет торможения двигателем.
- Перед тем как понижать передачу, необходимо сбавить скорость. В противном случае более низкая передача может не включиться.
- Всегда используйте стояночный тормоз. Не полагайтесь на переключение коробки передач в положение «Р» (парковка), если требуется предотвратить движение автомобиля.
- При движении по скользкому покрытию соблюдайте крайнюю осторожность. Особую осторожность также следует соблюдать при торможении, ускорении или переключении передач. Резкое изменение скорости при движении автомобиля по скользкому покрытию может привести к тому, что ведущие колеса утратят сцепление с дорогой и автомобиль потеряет управление.

- Оптимальная производительность и экономичность автомобиля достигаются при плавной работе педалью акселератора.

Предупреждение

- Двигаясь по дороге с уклоном, всегда переключайте коробку передач в положение «D» (передний ход) при движении вперед и «R» (задний ход) при движении задним ходом, а также перед началом движения проверьте положение рычага переключения передач по индикатору на приборной панели. Движение в направлении, противоположном выбранному на коробке передач, может привести к опасной ситуации, при которой заглохнет двигатель и будет нарушена нормальная работа тормозной системы.
- Всегда пристегивайте ремень безопасности! В случае столкновения человек, не воспользовавшийся ремнем безопасности, гораздо больше подвержен риску травмирования или гибели.
- Не следует совершать повороты и развороты на высокой скорости.
- Не допускайте резких движений рулевым колесом, например, при смене полосы движения или быстрых, крутых разворотах.

- Риск опрокидывания значительно выше при потере управления на скоростных автострадах.
- Потеря управления происходит, если два или более колеса сходят с дорожного полотна, а водитель применяет слишком резкий маневр для возврата на дорогу.
- В случае если автомобиль съезжает с дорожного покрытия, не следует слишком резко работать рулем. Вместо этого нужно снизить скорость, а потом уже возвращаться на полосу движения.
- Не следует превышать установленные ограничения скорости.

⚠ Предупреждение

Если автомобиль вязнет в снегу, грязи, песке и т. д., можно попытаться высвободить его движением вперед-назад. Не используйте этот маневр, если рядом с автомобилем находятся люди или какие-либо объекты. При выполнении маневра раскачивания автомобиля, внезапно освободившись, может поехать вперед или назад и травмировать людей либо повредить находящиеся рядом объекты.

Подъем по крутому уклону при трогании с места

Для подъема по крутому уклону при трогании с места выжмите педаль тормоза:

- Переместите рычаг переключения передач в положение «D» (передний ход). Выберите подходящую передачу в зависимости от веса груза и крутизны уклона и отпустите стояночный тормоз. Плавно нажимайте на педаль акселератора, отпустив педаль тормоза.

Автоматическая коробка передач (поворотная ручка SBW) (при наличии)

Автоматическая трансмиссия имеет 8 скоростей для движения вперед и одну скорость для движения назад. Индивидуальная скорость выбирается автоматически, в зависимости от баланса расхода топлива и мощности.

Управление автоматической трансмиссией

Выберите передачу, повернув ручку SBW.



OMQ4050043

⚠ Предупреждение

Чтобы снизить риск серьезных травм или смерти:

- Перед переключением коробки передач в положение «D» (передний ход) или «R» (задний ход) ВСЕГДА необходимо удостовериться в отсутствии людей вблизи автомобиля, в особенности детей.
- Перед тем как покинуть водительское место, проследите за тем, чтобы была выбрана передача «P» (парковка); затем включите стояночный тормоз и переведите кнопку «ENGINE START/STOP» (Запуск/остановка двигателя) в положение «OFF» (Выкл.). Если эти меры предосторожности не будут приняты, может произойти внезапное движение автомобиля.

Из соображений безопасности при переключении передач всегда выжимайте педаль тормоза.

Выбранная передача

Тип А



Тип В



Когда кнопка «ENGINE START/STOP» (Запуск/остановка двигателя) находится в положении «ON» (Вкл.), выбранную передачу можно определить по индикатору на приборной панели.

«Р» (парковка)

Перед тем как переводить рычаг переключения передач в положение «Р» (парковка), нужно полностью остановить автомобиль.

Чтобы переключить передачу с «R» (задний ход), «N» (нейтраль), «D» (передний ход) в режим «Р» (парковка), нажмите кнопку [P] (парковка).

Если при остановке двигателя автомобиль находится в режиме «D» (передний ход), «N» (нейтраль) или «R» (задний ход), передача автоматически переключится на «Р» (парковка).

В автомобиле с заведенным двигателем передача автоматически переключится на «Р» (парковка) при открытии двери водителя, когда автомобиль находится в режиме «N» (нейтраль), «R» (задний ход) или «D» (передний ход) и выполнены следующие условия:

- Не нажата педаль тормоза или педаль газа.
- Отстегнут ремень безопасности.
- Скорость автомобиля ниже 2 км/ч (1 миль/ч).

При превышении определенной скорости передача не будет переключаться в режим «Р» (парковка) при нажатии кнопки Р (парковка).

⚠ Предупреждение

- Перемещение рычага переключения передач в положение «Р» (парковка) во время движения автомобиля вызовет потерю управления автомобилем.
- После остановки автомобиля всегда необходимо удостовериться, что передача находится в положении «Р» (парковка), а также полностью затянуть стояночный тормоз и заглушить двигатель.
- Не следует использовать положение коробки передач «Р» (парковка) вместо стояночного тормоза.

«R» (задний ход)

Это положение рычага переключения передач используется для движения автомобиля задним ходом. Чтобы переключиться в режим «R» (задний ход), следует повернуть ручку SBW в положение [R] (задний ход), выжав при этом педаль тормоза.

⚠ Предостережение**Переключение передач**

Перед тем как перемещать рычаг переключения передач в положение «R» (задний ход) или из этого положения, следует полностью остановить автомобиль, так как при переключении в положение «R» (задний ход) во время движения автомобиля возможно повреждение коробки передач; исключение составляет ситуация, описанная в пункте «Раскачивание автомобиля» ("Раскачивание автомобиля" на странице 5-323).

«N» (Нейтраль)

Колеса выведены из зацепления с редуктором.

Чтобы переключиться в режим «N» (нейтраль), следует повернуть ручку SBW в положение [N] (нейтраль), выжав при этом педаль тормоза.

Всегда выжимать педаль тормоза при переключении из положения «N» (нейтраль) на другую скорость. При попытке остановки двигателя, когда автомобиль находится в режиме «N» (нейтраль), двигатель выключается, а передача автоматически переключается в режим «P» (парковка).

«D» (передний ход)

Это положение для нормального движения вперед.

Чтобы переключиться в режим «D» (передний ход), следует повернуть ручку SBW в положение «D» (передний ход), выжав при этом педаль тормоза.

При попытке остановки двигателя, когда автомобиль находится в режиме «D» (передний ход), двигатель выключается, а передача автоматически переключается на «P» (парковка).

Как оставаться в режиме «N» (нейтраль) при выключенном двигателе

Если нужно оставаться в режиме «N» (нейтраль) при выключенном двигателе, необходимо выполнить следующие действия.



OMQ4050044



OMQ4040020L

1. Отключить систему «AUTO HOLD» (Автоматическое удержание) и отпустить стояночный тормоз, когда кнопка «ENGINE START/STOP» (Запуск/остановка двигателя) находится в положении «ON» (Вкл.).
2. Повернуть селектор электронного переключения передач в положение «N» (Нейтраль), выжав педаль тормоза. Если на ЖК-дисплее на приборной панели появится сообщение «Press and hold OK button to stay in Neutral when vehicle is Off» (Нажмите и удерживайте кнопку «OK», чтобы остаться в нейтральном режиме, когда автомобиль выключится), нажмите и удерживайте кнопку «OK» (Вкл.) на рулевом колесе более 1 секунды. После появления этого сообщения автомобиль больше нельзя удерживать в положении «N» (Нейтраль) после выключения двигателя.

3. Выключите двигатель после того, как на ЖК-дисплее появится сообщение «Vehicle will stay in (N). Change gear to cancel» (Автомобиль останется в режиме «N» (нейтраль). Переключите передачу, чтобы отменить).

В этой ситуации, если вы не пристегнуты ремнем безопасности водительского сиденья, а дверь водителя открыта в течении 3 минут, передача переключится в положение «P» (парковка), а кнопка «ENGINE START/STOP» (Запуск/остановка двигателя) выключится.

Если разряжен аккумулятор:

Если аккумулятор разряжен, вам не удастся изменить положение селектора переключения передач. Чтобы в чрезвычайной ситуации перевести селектор переключения передач в положение «N» (нейтраль), выполните на ровном месте указанные ниже действия.

1. Подсоедините кабели аккумулятора от другого автомобиля или от другого аккумулятора к клеммам для запуска от внешнего источника внутри моторного отсека. Подробнее см. в разделе "Запуск двигателя от внешнего источника" на странице 6-6.

2. Отпустите стояночный тормоз, переключив кнопку «ENGINE START/STOP» (Запуск/остановка двигателя) в положение «ON» (Вкл.).

3. Переключите передачу в положение «N» (Нейтраль). Если требуется удерживать автомобиль в положении «N» (Нейтраль) после выключения двигателя, отсоедините аккумулятор автомобиля или см. "Как оставаться в режиме «N» (нейтраль) при выключенном двигателе" на странице 5-49.

Предостережение

- Из соображений безопасности автомобиль следует всегда парковать на передаче «P» (Парковка) и затягивать стояночный тормоз. Если после парковки оставить рычаг передач в положении «N» (Нейтраль), автомобиль может сдвинуться с места и стать причиной серьезных повреждений и травм.
- После выключения кнопки «ENGINE START/STOP» (Запуск/остановка двигателя) разблокировать электронный стояночный тормоз невозможно.

- У автомобилей с электронным стояночным тормозом (EPB) при использовании функции «AUTO HOLD» (Автоматическое удержание) электронный стояночный тормоз включается автоматически, когда кнопка зажигания переводится в положение «OFF» (Выкл.). Следовательно, функцию автоматического удержания «AUTO HOLD» (Автоматическое удержание) необходимо отключить до выключения кнопки зажигания.

Подрулевые переключатели скоростей (при наличии)

Подрулевыми переключателями скоростей можно пользоваться, если поворотная ручка SBW установлена в положение «D» (передний ход).



Поворотная ручка SBW в положении «D» (передний ход)

Подрулевыми переключателями скоростей можно пользоваться, если скорость автомобиля превышает 10 км/ч.

Для того чтобы переключиться на одну передачу выше или ниже, один раз переместите переключатель [+] или [-], в результате чего система перейдет из автоматического режима в ручной.

Если при скорости автомобиля ниже 10 км/ч педаль акселератора удерживается в нажатом положении дольше 5 секунд, система переходит из ручного режима в автоматический.

*** Примечание**

Если подрулевые переключатели скоростей [+] и [-] переместить одновременно, переключение передачи станет невозможным.

Система блокировки переключения передач

Из соображений безопасности автомобиль снабжен системой блокировки переключения передач, которая предотвращает переключение из положения «Р» (парковка) или «N» (нейтраль) в положение «R» (задний ход) или «D» (передний ход), если не нажата педаль тормоза.

Переключение из положения «Р» (парковка) или «N» (нейтраль) в положение «R» (задний ход) или «D» (передний ход), из положения «R» (задний ход) в положение «D» (передний ход) или из положения «D» (передний ход) в «R» (задний ход):

1. Нажмите и удерживайте педаль тормоза.
2. Запустите двигатель или переключите кнопку «ENGINE START/STOP» (Запуск/остановка двигателя) в положение «ON» (Вкл.).
3. Поверните ручку SBW в положение «R» (задний ход) или «D» (передний ход).

Если разряжен аккумулятор (12 В)

Вы не можете переключить передачу, когда аккумулятор разряжен.

Запустите двигатель от внешнего источника (см. "Запуск двигателя от внешнего источника" на странице 6-6) или обратитесь к официальному дилеру Kia.

Парковка

1. Обязательно дождитесь полной остановки автомобиля и не отпустите педаль тормоза.
2. Переключитесь в положение «Р» (парковка).
3. Включите стояночный тормоз.
4. Переведите кнопку «ENGINE START/STOP» (Запуск/остановка двигателя) в положение «OFF» (Выкл.).
5. Выходя из автомобиля, возьмите ключ с собой.

Сообщения на ЖК-дисплее

Информация о действиях, которые необходимо выполнить при появлении сообщения на ЖК-дисплее, представлена в следующем разделе.

Не соблюдены условия переключения передач

Сообщение на ЖК-дисплее появляется при следующих условиях:

- Когда скорость движения слишком высокая для переключения передачи. Замедлите скорость перед переключением передачи.

Нажмите на педаль тормоза для переключения передачи

Если при переключении передач педаль тормоза не нажата, на ЖК-дисплее появится сообщение.

Нажмите на педаль тормоза, а затем переключите передачу.

Переключение в положение «Р» (парковка) после остановки

При переключении передачи в положение «Р» (парковка) во время движения автомобиля на ЖК-дисплее появится сообщение.

Перед переключением в положение «Р» (парковка) следует остановить автомобиль.

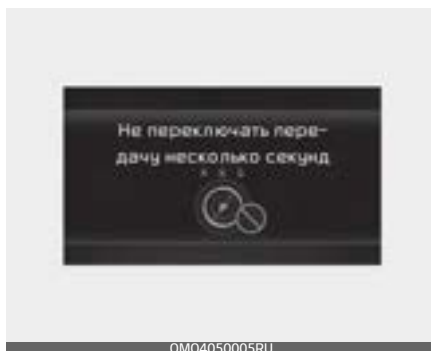
Передача уже выбрана

При повторном нажатии передачи «Р» (Парковка) либо перегреве трансмиссии на ЖК-дисплее появится сообщение.

***Неисправность системы парковки.
При парковке автомобиля нажмите
стояночный тормоз***

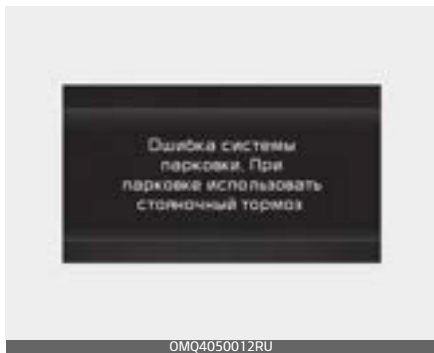

Это сообщение появляется при наличии проблемы при использовании положения «Р» (парковка).

Следует немедленно провести осмотр автомобиля у официального дилера Kia.

Проверьте кнопку «Р» (парковка)



Это сообщение появляется на ЖК-дисплее при наличии проблем с кнопкой «Р» (парковка).

Следует немедленно провести осмотр автомобиля у официального дилера Kia.

Проверьте поворотную ручку SBW



Это сообщение появляется на ЖК-дисплее при наличии проблем с поворотной ручкой SBW.

Следует немедленно провести осмотр автомобиля у официального дилера Kia.

Заклинило поворотную ручку



Это сообщение появляется на ЖК-дисплее, если поворотную ручку

SBW постоянно заклинивает или при наличии проблем с поворотной ручкой SBW.

Убедитесь в отсутствии посторонних объектов рядом с селектором электронного переключения передач. Если проблема сохраняется, следует немедленно провести осмотр автомобиля у официального дилера Kia.

Приемы правильного вождения

- Если нажата педаль акселератора, ни в коем случае нельзя перемещать рычаг переключения передач из положения «P» (парковка) или «N» (нейтраль) в любое другое положение.
- Не следует перемещать рычаг переключения передач в положение «P» (парковка) во время движения автомобиля.
- Перед тем как перемещать рычаг переключения передач в положение «R» (задний ход) или «D» (передний ход), убедитесь, что автомобиль полностью остановился.
- Не выключайте передачу в автомобиле перед спуском: автомобиль не должен катиться под гору по инерции. Это может быть крайне опасно. Автомобиль должен двигаться только с включенной передачей.
- При движении не ставьте ногу на педаль тормоза. Это может при-

вести к перегреву тормозов и выходу их из строя. Вместо этого при длительном движении под гору сбавьте скорость и переключитесь на более низкую передачу. Благодаря этому автомобиль замедляется за счет торможения двигателем.

- Перед тем как понижать передачу, необходимо сбавить скорость. В противном случае более низкая передача может не включиться.
- Всегда используйте стояночный тормоз. Не полагайтесь на переключение коробки передач в положение «P» (парковка), если требуется предотвратить движение автомобиля.
- При движении по скользкому покрытию соблюдайте крайнюю осторожность. Особую осторожность также следует соблюдать при торможении, ускорении или переключении передач. Резкое изменение скорости при движении автомобиля по скользкому покрытию может привести к тому, что ведущие колеса утрачат сцепление с дорогой и автомобиль потеряет управление.
- Оптимальная производительность и экономичность автомобиля достигаются при плавной работе педалью акселератора.

⚠ Предупреждение

- Двигаясь по дороге с уклоном, всегда переключайте коробку передач в положение «D» (передний ход) при движении вперед и «R» (задний ход) при движении задним ходом, а также перед началом движения проверьте положение рычага переключения передач по индикатору на приборной панели. Движение в направлении, противоположном выбранному на коробке передач, может привести к опасной ситуации, при которой заглохнет двигатель и будет нарушена нормальная работа тормозной системы.
- Всегда пристегивайте ремень безопасности! В случае столкновения человек, не воспользовавшийся ремнем безопасности, гораздо больше подвержен риску травмирования или гибели.
- Не следует совершать повороты и развороты на высокой скорости.
- Не допускайте резких движений рулевым колесом, например, при смене полосы движения или быстрых, крутых разворотах.
- Риск опрокидывания значительно выше при потере управления на скоростных автострадах.

- Потеря управления происходит, если два или более колеса сходят с дорожного полотна, а водитель применяет слишком резкий маневр для возврата на дорогу.
- В случае если автомобиль съезжает с дорожного покрытия, не следует слишком резко работать рулем. Вместо этого нужно снизить скорость, а потом уже возвращаться на полосу движения.
- Не следует превышать установленные ограничения скорости.

⚠ Предупреждение

Если автомобиль вязнет в снегу, грязи, песке и т. д., можно попытаться высвободить его движением вперед-назад. Не используйте этот маневр, если рядом с автомобилем находятся люди или какие-либо объекты. При выполнении маневра раскачивания автомобиль, внезапно освободившись, может сдвинуться вперед или назад и травмировать людей либо повредить находящиеся рядом объекты.

Подъем по крутому уклону при трогании с места

Подъем по крутому уклону при трогании с места

- Нажмите педаль тормоза и переведите рычаг переключения передач в положение «D» (передний ход).

Выберите подходящую передачу в зависимости от веса груза и крутизны уклона и отпустите стояночный тормоз. Плавно нажимайте на педаль акселератора, отпустив рабочий тормоз.

Коробка передач с двойным сцеплением (поворотная ручка SBW) (при наличии)

Трансмиссия с двойным сцеплением имеет 8 передач переднего хода и одну передачу заднего хода. Индивидуальная скорость выбирается автоматически, в зависимости от баланса расхода топлива и мощности.

Работа коробки передач с двумя сцеплениями

Выберите передачу, повернув ручку SBW.



⚠ Предупреждение

Чтобы снизить риск серьезных травм или смерти:

- Перед переключением коробки передач в положение «D» (передний ход) или «R» (задний ход) ВСЕГДА необходимо удостовериться в отсутствии людей вблизи автомобиля, в особенности детей.
- Перед тем как покинуть водительское место, проследите за тем, чтобы была выбрана передача «P» (парковка); затем включите стояночный тормоз и переведите кнопку «ENGINE START/STOP» (Запуск/остановка двигателя) в положение «OFF» (Выкл.). Если эти меры предосторожности не будут приняты, может произойти внезапное движение автомобиля.

Из соображений безопасности при переключении передач всегда выжимайте педаль тормоза.

Выбранная передача

ТИП А



OMQ4040120

ТИП В



OMQ4040158

Когда кнопка «ENGINE START/STOP» (Запуск/остановка двигателя) находится в положении «ON» (Вкл.), выбранную передачу можно определить по индикатору на приборной панели.

«P» (парковка)

Перед тем как переводить рычаг переключения передач в положение «P» (парковка), нужно полностью остановить автомобиль. Чтобы переключить передачу с «R» (задний ход), «N» (нейтраль), «D»

(передний ход) в режим «Р» (парковка), нажмите кнопку [P] (парковка).

Если при остановке двигателя автомобиль находится в режиме «D» (передний ход), «N» (нейтраль) или «R» (задний ход), передача автоматически переключится на «Р» (парковка).

В автомобиле с заведенным двигателем передача автоматически переключится на «Р» (парковка) при открытии двери водителя, когда автомобиль находится в режиме «N» (нейтраль), «R» (задний ход) или «D» (передний ход) и выполнены следующие условия:

- Не нажата педаль тормоза или педаль газа.
- Отстегнут ремень безопасности.
- Скорость автомобиля ниже 2 км/ч (1 миль/ч).

При превышении определенной скорости передача не будет переключаться в режим «Р» (парковка) при нажатии кнопки P (парковка).

⚠ Предупреждение

- Перемещение рычага переключения передач в положение «Р» (парковка) во время движения автомобиля вызовет потерю управления автомобилем.
- После остановки автомобиля всегда необходимо удостовериться, что передача находится в положении «Р» (парковка), а также полностью затянуть стоя-

ночный тормоз и заглушить двигатель.

- Не следует использовать положение коробки передач «Р» (парковка) вместо стояночного тормоза.

«R» (задний ход)

Это положение рычага переключения передач используется для движения автомобиля задним ходом. Чтобы переключиться в режим «R» (задний ход), следует повернуть ручку SBW в положение [R] (задний ход), выжав при этом педаль тормоза.

⚠ Предостережение

Переключение передач

Перед тем как перемещать рычаг переключения передач в положение «R» (задний ход) или из этого положения, следует полностью остановить автомобиль, так как при переключении в положение «R» (задний ход) во время движения автомобиля возможно повреждение коробки передач; исключение составляет ситуация, описанная в пункте «Раскачивание автомобиля» ("Раскачивание автомобиля" на странице 5-323).

«N» (Нейтраль)

Колеса выведены из зацепления с редуктором.

Чтобы переключиться в режим «N» (нейтраль), следует повернуть ручку SBW в положение [N] (нейтраль), выжав при этом педаль тормоза.

Всегда выжимать педаль тормоза при переключении из положения «N» (нейтраль) на другую скорость. При попытке остановки двигателя, когда автомобиль находится в режиме «N» (нейтраль), двигатель выключается, а передача автоматически переключается в режим «P» (парковка).

«D» (передний ход)

Это положение для нормального движения вперед.

Чтобы переключиться в режим «D» (передний ход), следует повернуть ручку SBW в положение «D» (передний ход), выжав при этом педаль тормоза.

При попытке остановки двигателя, когда автомобиль находится в режиме «D» (передний ход), двигатель выключается, а передача автоматически переключается на «P» (парковка).

Как оставаться в режиме «N» (нейтраль) при выключенном двигателе

Если нужно оставаться в режиме «N» (нейтраль) при выключенном двигателе, необходимо выполнить следующие действия.



OMQ4050044



OMQ4040020L

1. Отключить систему «AUTO HOLD» (Автоматическое удержание) и отпустить стояночный тормоз, когда кнопка «ENGINE START/STOP» (Запуск/остановка двигателя) находится в положении «ON» (Вкл.).

2. Повернуть селектор электронного переключения передач в положение «N» (Нейтраль), выжав педаль тормоза. Если на ЖК-дисплее на приборной панели появится сообщение «Press and hold OK button to stay in Neutral when vehicle is Off» (Нажмите и удерживайте кнопку «OK», чтобы остаться в нейтральном режиме, когда автомобиль выключится), нажмите и удерживайте кнопку «OK» (Вкл.) на рулевом колесе более 1 секунды. После появления этого сообщения автомобиль больше нельзя удерживать в положении «N» (Нейтраль) после выключения двигателя.
3. Выключите двигатель после того, как на ЖК-дисплее появится сообщение «Vehicle will stay in (N). Change gear to cancel» (Автомобиль останется в режиме «N» (нейтраль). Переключите передачу, чтобы отменить).

В этой ситуации, если вы не пристегнуты ремнем безопасности водительского сиденья, а дверь водителя открыта в течении 3 минут, передача переключится в положение «P» (парковка), а кнопка «ENGINE START/STOP» (Запуск/остановка двигателя) выключится.

Если разряжен аккумулятор:

Если аккумулятор разряжен, вам не удастся изменить положение селектора переключения передач. Чтобы в чрезвычайной ситуации перевести селектор переключения передач в положение «N» (нейтраль), выполните на ровном месте указанные ниже действия.

1. Подсоедините кабели аккумулятора от другого автомобиля или от другого аккумулятора к клеммам для запуска от внешнего источника внутри моторного отсека. Подробнее см. в разделе "Запуск двигателя от внешнего источника" на странице 6-6.
2. Отпустите стояночный тормоз, переключив кнопку «ENGINE START/STOP» (Запуск/остановка двигателя) в положение «ON» (Вкл.).
3. Переключите передачу в положение «N» (Нейтраль). Если требуется удерживать автомобиль в положении «N» (Нейтраль) после выключения двигателя, отсоедините аккумулятор автомобиля или см. "Как оставаться в режиме «N» (нейтраль) при выключенном двигателе" на странице 5-49.

⚠ Предостережение

- Из соображений безопасности автомобиль следует всегда парковать на передаче «Р» (Парковка) и затягивать стояночный тормоз. Если после парковки оставить рычаг передач в положении «N» (Нейтраль), автомобиль может сдвинуться с места и стать причиной серьезных повреждений и травм.
- После выключения кнопки «ENGINE START/STOP» (Запуск/остановка двигателя) разблокировать электронный стояночный тормоз невозможно.
- У автомобилей с электронным стояночным тормозом (EPB) при использовании функции «AUTO HOLD» (Автоматическое удержание) электронный стояночный тормоз включается автоматически, когда кнопка зажигания переводится в положение «OFF» (Выкл.). Следовательно, функцию автоматического удержания «AUTO HOLD» (Автоматическое удержание) необходимо отключить до выключения кнопки зажигания.

Подрулевые переключатели скоростей (при наличии)

Подрулевыми переключателями скоростей можно пользоваться, если поворотная ручка SBW установлена в положение «D» (передний ход).



Поворотная ручка SBW в положении «D» (передний ход)

Подрулевыми переключателями скоростей можно пользоваться, если скорость автомобиля превышает 10 км/ч.

Для того чтобы переключиться на одну передачу выше или ниже, один раз переместите переключатель [+] или [-], в результате чего система перейдет из автоматического режима в ручной.

Если при скорости автомобиля менее 10 км/ч педаль акселератора удерживается в нажатом положении более 5 секунд, система переходит из ручного режима в автоматический.

*** Примечание**

Если подрулевые переключатели скоростей [+] и [-] переместить одновременно, переключение передачи станет невозможным.

Система блокировки переключения передач

Из соображений безопасности автомобиль снабжен системой блокировки переключения передач, которая предотвращает переключение из положения «Р» (парковка) или «N» (нейтраль) в положение «R» (задний ход) или «D» (передний ход), если не нажата педаль тормоза.

Переключение из положения «Р» (парковка) или «N» (нейтраль) в положение «R» (задний ход) или «D» (передний ход), из положения «R» (задний ход) в положение «D» (передний ход) или из положения «D» (передний ход) в «R» (задний ход):

1. Нажмите и удерживайте педаль тормоза.
2. Запустите двигатель или переключите кнопку «ENGINE START/STOP» (Запуск/остановка двигателя) в положение «ON» (Вкл.).
3. Поверните ручку SBW в положение «R» (задний ход) или «D» (передний ход).

Если разряжен аккумулятор (12 В)

Вы не можете переключить передачу, когда аккумулятор разряжен.

Запустите двигатель от внешнего источника (см. "Запуск двигателя от внешнего источника" на странице 6-6) или обратитесь к официальному дилеру Kia.

Парковка

1. Обязательно дождитесь полной остановки автомобиля и не отпустите педаль тормоза.
2. Переключитесь в положение «Р» (парковка).
3. Включите стояночный тормоз.
4. Переведите кнопку «ENGINE START/STOP» (Запуск/остановка двигателя) в положение «OFF» (Выкл.).
5. Выходя из автомобиля, возьмите ключ с собой.

Сообщения на ЖК-дисплее

Информация о действиях, которые необходимо выполнить при появлении сообщения на ЖК-дисплее, представлена в следующем разделе.

Не соблюдены условия переключения передач

Сообщение на ЖК-дисплее появляется при следующих условиях:

- Когда скорость движения слишком высокая для переключения передачи. Замедлите скорость перед переключением передачи.

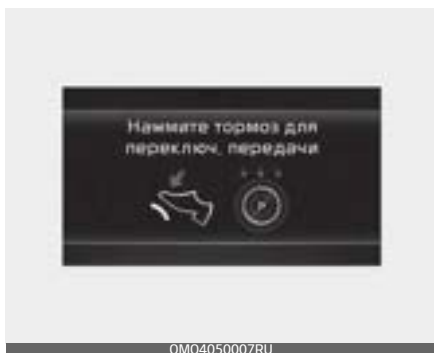
Нажмите на педаль тормоза для переключения передачи

Если при переключении передач педаль тормоза не нажата, на ЖК-дисплее появится сообщение.

Нажмите на педаль тормоза, а затем переключите передачу.

Переключение в положение «Р» (парковка) после остановки

При переключении передачи в положение «Р» (парковка) во время движения автомобиля на ЖК-дисплее появится сообщение.

Перед переключением в положение «Р» (парковка) следует остановить автомобиль.

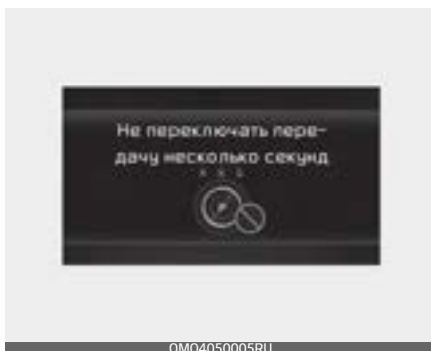
Передача уже выбрана

При повторном нажатии передачи «Р» (Парковка) либо перегреве трансмиссии на ЖК-дисплее появится сообщение.

**Неисправность системы парковки.
При парковке автомобиля нажмите
стояночный тормоз**

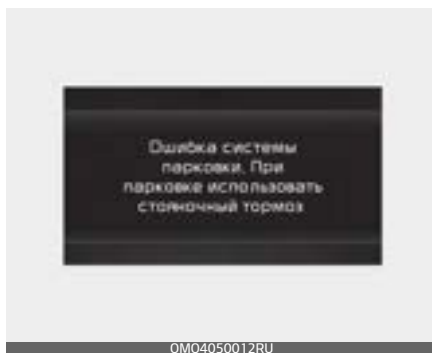

Это сообщение появляется при наличии проблемы при использовании положения «Р» (парковка).

Следует немедленно провести осмотр автомобиля у официального дилера Kia.

Проверьте кнопку «Р» (парковка)



Это сообщение появляется на ЖК-дисплее при наличии проблем с кнопкой «Р» (парковка).

Следует немедленно провести осмотр автомобиля у официального дилера Kia.

Проверьте поворотную ручку SBW



Это сообщение появляется на ЖК-дисплее при наличии проблем с поворотной ручкой SBW.

Следует немедленно провести осмотр автомобиля у официального дилера Kia.

Заклинило поворотную ручку

Это сообщение появляется на ЖК-дисплее, если поворотную ручку SBW постоянно заклинивает или при наличии проблем с поворотной ручкой SBW.

Убедитесь в отсутствии посторонних объектов рядом с селектором электронного переключения передач. Если проблема сохраняется, следует немедленно провести осмотр автомобиля у официального дилера Kia.

Приемы правильного вождения

- Если нажата педаль акселератора, ни в коем случае нельзя перемещать рычаг переключения передач из положения «Р» (парковка) или «N» (нейтраль) в любое другое положение.
- Не следует перемещать рычаг переключения передач в положение «Р» (парковка) во время движения автомобиля.
- Перед тем как перемещать рычаг переключения передач в положение «R» (задний ход) или «D» (передний ход), убедитесь, что автомобиль полностью остановился.
- Не выключайте передачу в автомобиле перед спуском: автомобиль не должен катиться под гору по инерции. Это может быть крайне опасно. Автомобиль должен двигаться только с включенной передачей.
- При движении не ставьте ногу на педаль тормоза. Это может привести к перегреву тормозов и выходу их из строя. Вместо этого при длительном движении под гору сбавьте скорость и переключитесь на более низкую передачу. Благодаря этому автомобиль замедляется за счет торможения двигателем.
- Перед тем как понижать передачу, необходимо сбавить скорость. В противном случае более низкая передача может не включиться.
- Всегда используйте стояночный тормоз. Не полагайтесь на переключение коробки передач в положение «Р» (парковка), если требуется предотвратить движение автомобиля.

- При движении по скользкому покрытию соблюдайте крайнюю осторожность. Особую осторожность также следует соблюдать при торможении, ускорении или переключении передач. Резкое изменение скорости при движении автомобиля по скользкому покрытию может привести к тому, что ведущие колеса утратят сцепление с дорогой и автомобиль потеряет управление.
- Оптимальная производительность и экономичность автомобиля достигаются при плавной работе педалью акселератора.

Предупреждение

- Двигаясь по дороге с уклоном, всегда переключайте коробку передач в положение «D» (передний ход) при движении вперед и «R» (задний ход) при движении задним ходом, а также перед началом движения проверьте положение рычага переключения передач по индикатору на приборной панели. Движение в направлении, противоположном выбранному на коробке передач, может привести к опасной ситуации, при которой заглохнет двигатель и будет нарушена нормальная работа тормозной системы.
- Всегда пристегивайте ремень безопасности! В случае столкновения человек, не воспользовавшийся ремнем безопасности, гораздо больше подвержен риску травмирования или гибели.
- Не следует совершать повороты и развороты на высокой скорости.
- Не допускайте резких движений рулевым колесом, например, при смене полосы движения или быстрых, крутых разворотах.
- Риск опрокидывания значительно выше при потере управления на скоростных автострадах.
- Потеря управления происходит, если два или более колеса сходят с дорожного полотна, а водитель применяет слишком резкий маневр для возврата на дорогу.
- В случае если автомобиль съезжает с дорожного покрытия, не следует слишком резко работать рулем. Вместо этого нужно снизить скорость, а потом уже возвращаться на полосу движения.
- Не следует превышать установленные ограничения скорости.

⚠ Предупреждение

Если автомобиль вязнет в снегу, грязи, песке и т. д., можно попытаться высвободить его движением вперед-назад. Не используйте этот маневр, если рядом с автомобилем находятся люди или какие-либо объекты. При выполнении маневра раскачивания автомобиль, внезапно освободившись, может поехать вперед или назад и травмировать людей либо повредить находящиеся рядом объекты.

Подъем по крутому уклону при трогании с места

Для подъема по крутому уклону при трогании с места выжмите педаль тормоза:

- Переместите рычаг переключения передач в положение «D» (передний ход). Выберите подходящую передачу в зависимости от веса груза и крутизны уклона и отпустите стояночный тормоз. Плавно нажимайте на педаль акселератора, отпустив педаль тормоза.

Система полного привода (AWD) (при наличии)

Система полного привода (AWD) распределяет мощность двигателя на передние и задние колеса для максимального сцепления.

Полный привод приносит пользу, когда требуется дополнительное сцепление, например, при движении по скользкой, грязной, мокрой или заснеженной дороге.

Если система определяет, что необходимо перейти в режим AWD, мощность привода двигателя будет автоматически распределяться на все четыре колеса.

⚠ Предупреждение

Управление автомобилем на бездорожье

Этот автомобиль предназначен в первую очередь для использования на дорогах, однако может эффективно передвигаться по бездорожью. Тем не менее он не предназначен для езды в сложных условиях бездорожья. Движение в условиях, которые выходят за рамки предусмотренных условий эксплуатации или за рамки опыта водителя, может привести к серьезной травме или смерти. (при наличии)

⚠ Предупреждение

Если сигнальная лампа AWD (🚫) остается гореть на приборной панели, то система полного привода вашего автомобиля может быть неисправна. Когда загорается сигнальная лампа полного привода (AWD) (🚫), проверьте транспортное средство в специализированной мастерской. Kia рекомендует обратиться к официальному дилеру Kia или партнерской сервисной компании.

⚠ Предупреждение

Чтобы снизить риск СЕРЬЕЗНЫХ ТРАВМ или СМЕРТИ:

- Не осуществляйте движение в условиях, превышающих конструкционные возможности автомобиля, например, в сложных условиях бездорожья.
- Не следует совершать повороты и развороты на высокой скорости.
- Не допускайте резких движений рулевым колесом, например, при смене полосы движения или быстрых, крутых разворотах.
- Риск опрокидывания значительно выше при потере управления на скоростных автострадах.
- Потеря управления часто происходит при выезде с дороги двух

или более колес, когда водитель пытается резко выкрутить рулевое колесо назад, чтобы вернуться на дорогу.

- В случае если автомобиль съезжает с дорожного покрытия, не следует слишком резко работать рулем. Вместо этого нужно снизить скорость, а потом уже возвращаться на полосу движения.

AWD (AWD/TERRAIN MODE)

AWD позволяет поддерживать наибольшую эффективность управления автомобилем путем контроля над 4 колесами, двигателем, коробкой передач и тормозом в соответствии с дорожными условиями, такими как снег, грязь, песок и др.

Преимущества AWD

- Обеспечивает безопасность при движении прямо.
- Улучшает эффективность управления при повороте.
- Обеспечивает эксплуатацию в сложных погодных условиях, например, в снег, дождь, на песке и др.

Переключение в режим «TERRAIN MODE» (Внедорожный режим) (при наличии)



Переключиться из режима «DRIVE» (Режим движения) в режим «TERRAIN» (Внедорожный режим) можно путем нажатия кнопки переключения режимов «DRIVE/TERRAIN» (Режим движения / Внедорожный режим) и выбора режима «SNOW» (Снег), «MUD» (Грязь) или «SAND» (Песок) поворотом ручки «TERRAIN MODE» (Внедорожный режим). При повторном нажатии кнопки «DRIVE/TERRAIN» (Режим движения / Внедорожный режим) автомобиль вернется в режим «DRIVE» (Режим движения).

*** Примечание**

Даже если при остановке двигателя автомобиля был установлен режим «TERRAIN» (Внедорожный режим), при включении двигателя будет снова активирован режим «DRIVE» (Режим движения).

Выбор режима передачи крутящего момента для AWD

Режим передачи	Выбранный режим	Описание
COMFORT (Комфорт)	—	<ul style="list-style-type: none"> Режим «COMFORT» (Комфорт) используется при езде по дорогам в нормальных условиях, дорогам в городской местности и по автомагистралям. Привод передается на все колеса, если автомобиль движется с нормальной скоростью. Соотношение тягового усилия между передними и задними колесами изменяется в зависимости от состояния дорожного покрытия и условий вождения, которые контролируются автоматически компьютерной системой. Когда на приборной панели выбран режим отображения «COMFORT» (Комфорт), на панели будет отображаться распределение тягового усилия между четырьмя колесами.
SNOW (Снег)		Режим «SNOW» (Снег) используется для надлежащего распределения тягового усилия автомобиля и предотвращения проскальзывания колес при движении на заснеженной или скользкой дороге.
MUD (Грязь)		Режим «MUD» (Грязь) используется для обеспечения безопасности движения путем надлежащего распределения тягового усилия автомобиля при движении на грязной, грунтовой или неровной дороге.
SAND (Песок)		Режим «SAND» (Песок) используется для обеспечения безопасности движения путем надлежащего распределения тягового усилия автомобиля при движении на песчаной, гравийной дороге или по бездорожью.

* SNOW ↔ MUD ↔ SAND (Снег ↔ Грязь ↔ Песок)

⚠ Предостережение

Во время езды по дорогам в нормальных условиях пользуйтесь режимом «COMFORT» (Комфорт) «AWD Auto» (Авто AWD). Движение по нормальным дорогам в режиме «TERRAIN» (Внедорожный режим) может стать причиной повреждения системы AWD и привести к возникновению механической вибрации или шума.

Во время езды в условиях нормального дорожного покрытия (особенно при поворотах) в режиме «TERRAIN» (Внедорожный режим) водитель может ощущать небольшие механические вибрации или шум — это вполне нормальное явление, а не признак неисправности. После отключения режима «TERRAIN» (Внедорожный режим) такие шум или вибрации немедленно исчезнут. При отключении режима «TERRAIN» (Внедорожный режим) могут чувствоваться небольшие удары, но это нормальное явление, которое будет продолжаться, пока не будет отпущено тяговое усилие с передних и задних колес.

Меры предосторожности при управлении автомобилем с полным приводом (AWD)

⚠ Предупреждение

Полный привод.

При использовании полного привода в условиях движения по дороге или бездорожью нагрузки на все рабочие механизмы автомобиля гораздо выше, чем в обычных дорожных условиях. Снизьте скорость и приготовьтесь к изменению состава дорожного покрытия и сцепления шин с ним. Если вы сомневаетесь в безопасности текущих дорожных условий, остановитесь и обдумайте лучший способ продолжать движение.

- Не пытайтесь преодолевать на автомобиле глубокие водные преграды или грязь, так как в этом случае может заглохнуть двигатель и засориться выхлопные трубы. Не спускайтесь по крутым уклонам, так как для управления автомобилем в таких условиях требуются очень высокие навыки.



- Преодолевая подъем или спуск, следует по возможности вести автомобиль по прямой. При движении по крутому подъему или спуску следует соблюдать крайнюю осторожность, так как автомобиль может перевернуться: учитывайте крутизну уклона, особенности рельефа и наличие воды или грязи.



⚠ Предупреждение

Холмы

Движение под углом по склону холма может быть очень опасно. Опасность представляют даже незначительные изменения угла колес, вследствие которых автомобиль может потерять устойчивость в процессе движения или после остановки. Автомобиль может опрокинуться внезапно, так что у вас не будет времени исправить ошибку, которая может стать причиной получения тяжелых травм или гибели.

- Необходимо научиться выполнять повороты на полноприводном автомобиле. Не полагайтесь на опыт управления обычными автомобилями с передним приводом при выполнении поворота в режиме AWD. Начинающему водителю полноприводного автомобиля рекомендуется снизить скорость движения.

⚠ Предупреждение

Индикаторная лампа блокировки

Снижайте скорость при вхождении в поворот. В полноприводном автомобиле центр тяжести расположен выше по сравнению с обычными переднеприводными транспортными средствами, вследствие чего он больше подвержен опрокидыванию при вхождении в поворот на высокой скорости.



OMQ4050269L

⚠ Предупреждение

Рулевое колесо

При движении по грунтовой дороге не следует удерживать рулевое колесо с внутренней стороны. При внезапном маневре или отдаче от рулевого колеса вследствие столкновения с объектами на дороге можно травмировать руку. Также возможна потеря управления рулевым колесом.

- При движении по грунтовой дороге всегда крепко удерживайте рулевое колесо.
- Следите за тем, чтобы все пассажиры были пристегнуты ремнями безопасности.

⚠ Предупреждение

Опасность из-за ветра

Вследствие высоко расположенного центра тяжести, при движении в сильный ветер ухудшается управляемость автомобиля, и необходимо снизить скорость.

⚠ Предупреждение

Преодоление водных преград

Двигайтесь медленно. Если двигаться по воде слишком быстро, она может попасть в моторный отсек и намочить систему зажигания, вследствие чего автомобиль внезапно остановится. Если автомобиль заглохнет, находясь в наклоненном положении, он может опрокинуться.

*** Примечание**

- Не следует преодолевать водную преграду, если уровень воды выше днища автомобиля.
- После езды по воде или грязи проверяйте состояние тормозов. Двигаясь на низкой скорости, несколько раз нажмите педаль тормоза, пока не почувствуете, что тормозное усилие вернулось в норму.
- При использовании автомобиля на бездорожье, например при езде по песку, грязи или воде, сокращайте интервалы техобслуживания (см. раздел "Техническое обслуживание в сложных условиях эксплуатации — для Европы (кроме России)" на странице 7–22 или "Техническое обслуживание в неблагоприятных условиях эксплуатации — кроме Европы (включая Россию)" на странице 7–33). После езды по бездорожью автомобиль нужно тщательно вымыть, уделяя особое внимание его днищу.

- Так как крутящий момент постоянно передается на 4 колеса, эксплуатационные характеристики полноприводного автомобиля в значительной мере зависят от состояния шин. Все шины, устанавливаемые на автомобиль, должны быть того же размера и типа.
- Автомобиль с постоянным полным приводом нельзя буксировать обычным способом. Для перемещения такой автомобиль необходимо установить на ровную платформу.

⚠ Предупреждение**Движение в режиме полного привода (AWD)**

- Избегайте вхождения в повороты на высокой скорости.
- Не допускайте резких движений рулевым колесом, например, при смене полосы движения или быстрых, крутых разворотах.
- В случае потери управления при движении на высокой скорости по автомагистрали значительно возрастает риск опрокидывания автомобиля.
- Если в случае столкновения пассажир или водитель не будут пристегнуты, они с гораздо большей вероятностью могут получить смертельные травмы.

- Потеря управления часто происходит, если два или более колеса сходят с дорожного полотна, а водитель применяет слишком резкий маневр для возврата на дорогу. В случае если автомобиль съезжает с дорожного покрытия, не следует слишком резко работать рулем. Вместо этого нужно снизить скорость, а потом уже возвращаться на полосу движения.

⚠ Предостережение

Грязь или снег

Если одно из передних или задних колес начинает пробуксовывать в грязи, снегу и т. д., то иногда автомобиль можно освободить, сильнее нажав педаль акселератора; однако не следует долго держать двигатель на высоких оборотах, так как это может привести к повреждению системы полного привода.

Езда по песку или грязи

- Поддерживайте медленную и постоянную скорость. Для обеспечения безопасности при движении (чтобы не допускать пробуксовки колес) следите за плавностью работы педали акселератора.
- Следует держаться на достаточном расстоянии от транспортного средства спереди.
- Снизьте скорость автомобиля и постоянно следите за ситуацией на дороге.
- Избегайте превышения скорости, резкого ускорения, внезапного торможения и резких поворотов, чтобы предотвратить застревания.
- Когда автомобиль увяз в снегу, песке или грязи, шины могут быть заблокированы.
- Это необходимо для защиты трансмиссии и предотвращения неправильной работы механизмов.

*** Примечание**

При попытке форсировать высвобождение автомобиля из грязи или песка возможно повреждение/перегрев двигателя или повреждение/поломка трансмиссии, дифференциала или системы 4WD, а также повреждение шин. При чрезмерном буксовании в песке или грязи автомобиль может погру-

зяться в песок или грязь. Если это произошло, подложите под колесо камень или ветку, а затем попытайтесь выехать; или попытайтесь раскачать автомобиль короткими движениями вперед-назад, чтобы высвободить его.

Перегрев трансмиссии



OMQ4050023RU



OMQ4050032RU

- При перегреве трансмиссии автомобиль переходит в режим защиты, и на ЖК-дисплее появляется предупреждение «Transmission Hot! Park with engine on» (Трансмиссия перегрелась! Припаркуйтесь с работающим двигателем) и раздастся звуковой сигнал.
- В данной ситуации следует проехать в безопасное место, остановить автомобиль не выключая двигатель, задействовать тормоз, перевести рычаг переключения передач в положение «Р» (Парковка), и дать трансмиссии остыть.
- Игнорирование этого предупреждения может привести к ухудшению условий движения. Может происходить резкое или частое переключение передач или рывки при движении. Для восстановления нормальных условий движения остановите автомобиль и примените ножной тормоз или переведите рычаг переключения передач в положение «Р» (Парковка). Затем дайте трансмиссии остыть в течение нескольких минут с работающим двигателем перед тем, как продолжить движение.
- Тогда появится сообщение «Trans cooled. Resume driving» (Трансмиссия остыла. Продолжайте движение.), вы сможете возобновить движение.

Если на дисплее продолжает мигать предупреждение, в целях безопасности рекомендуется обратиться в специализированную мастерскую для проверки системы. Kia рекомендует обратиться к официальному дилеру Kia или партнерской сервисной компании.

Меры предосторожности при обращении с шинами

Всегда выбирайте шины для автомобилей с полным приводом (AWD).

В автомобиле с полным приводом движущая сила подается на все колеса, а уровень износа шин значительно сказывается на характеристиках хода автомобиля:

- Устанавливаемые на замену шины должны иметь одинаковый рисунок протектора и быть одинакового размера, типа, марки, грузоподъемности на всех четырех колесах. Не используйте шины и колеса, размер и тип которых отличается от изначально установленных на автомобиле. Это может повлиять на безопасность и эксплуатационные характеристики автомобиля, что в свою очередь может повлечь за собой отказ рулевого управления или опрокидывание, вызывающее серьезные травмы.
- Заменяйте передние и задние шины через каждые 10 000 км пробега.

- Проверять следует каждую шину; шины проверяются раз в месяц в холодном состоянии и при необходимости накачиваются до давления, рекомендованного производителем автомобиля, которое указано на табличке с характеристиками автомобиля или на этикетке с указанием давления в шинах.
- В автомобилях с полным приводом (AWD) устанавливайте цепи на передние и задние колеса. Если это невозможно, установите шинные цепи на передние колеса. Однако это может привести к повреждению системы AWD. В связи с этим рекомендуется использовать такое приспособление на минимальном возможном расстоянии.

* См. раздел "Колесные цепи" на странице 5–329.

Меры предосторожности при буксировке



При буксировании полноприводного автомобиля его колеса не должны касаться земли. Автомобиль нужно буксировать с помощью колесного подъемника и тележек или безбортовой платформы, так чтобы все колеса были подняты над землей.

* См. раздел "Выполняется буксировка прицепа" на странице 5-333.

⚠ Предостережение

Запрещается буксировать полноприводные автомобили на тросе. Используйте колесный подъемник или безбортовую платформу.

⚠ Предупреждение

На вашем автомобиле установлены шины, призванные обеспечить безопасную езду и хорошую управляемость. Не используйте шины и диски, отличающиеся по размеру и типу от изначально установленных на автомобиле. Это может отрицательно повлиять на безопасность и эксплуатационные характеристики вашего автомобиля и стать причиной отказа рулевого управления или опрокидывания и получения серьезных травм. При замене любого из четырех колес все шины и диски должны иметь тот же размер, тип, рисунок протектора, марку и грузоподъемность.

⚠ Предупреждение

Автомобиль на домкрате

При подъеме автомобиля с постоянным полным приводом на домкрат запрещается запускать двигатель или приводить во вращение колеса.

При вращении колес, стоящих на земле, автомобиль может сорваться с домкрата и резко переместиться вперед.

- Проверку автомобилей с постоянным полным приводом следует проводить на специальной динамометрической установке, рассчитанной на работу с полноприводными автомобилями.

* Примечание

При выполнении такой проверки стояночный тормоз должен быть отключен.

⚠ Предупреждение

Динамометрические испытания

Когда автомобиль работает на динамометрическом стенде, не следует находиться у его передней части. Это опасно, так как автомобиль может сорваться вперед и стать причиной тяжелых травм или гибели.

⚠ Предостережение

- При подъеме автомобиля не следует задействовать передние и задние колеса по отдельности. Должны быть задействованы все четыре колеса.
- Если при подъеме автомобиля нужно задействовать передние и задние колеса, следует отпустить стояночный тормоз.

Тормозная система

В автомобиле предусмотрены тормоз с усилителем, стояночный тормоз и многие другие тормозные системы, обеспечивающие безопасное управление автомобилем.

Тормоз с усилителем

Ваш автомобиль оснащен тормозами с усилителем, которые автоматически регулируются в процессе нормальной эксплуатации.

В случае если на усилителе тормоза пропадает питание вследствие остановки двигателя или по любой иной причине, автомобиль можно остановить, приложив на педаль тормоза большее усилие, чем обычно. Остановочный путь, однако, увеличится.

Если двигатель не работает, то сохранившееся в системе тормозное усилие постепенно уменьшается при каждом нажатии на педаль тормоза. Не следует часто нажимать на педаль тормоза, если усилитель не работает.

Нажимать на педаль тормоза нужно только для сохранения управляемости автомобиля на скользких покрытиях.

⚠ Предостережение

Педаль тормоза

Во время движения не ставьте ногу на педаль тормоза. Это может привести к перегреву тормозов, чрезмерному износу тормозных накладок и тормозных колодок.

⚠ Предупреждение

Торможение на крутых склонах

На длинных или крутых спусках переключитесь на более низкую передачу, чтобы избежать постоянного торможения. Постоянное торможение приводит к перегреву тормоза и может вызвать временное падение эффективности торможения.

Намокание тормозной системы препятствует безопасному замедлению автомобиля; также при нажатии педали тормоза автомобиль может отклониться в сторону. Медленное и легкое нажатие тормоза позволяет определить такое состояние тормозной системы. Всегда проверяйте работу тормозов таким образом после проезда по глубокой воде. Чтобы высушить тормоза, нажмите на педаль тормоза с небольшим усилием во время движения на безопасной скорости; повторяйте операцию до

нормального состояния работы тормоза.

В случае отказа тормозов

Если тормоза не работают, когда автомобиль находится в движении, вы можете совершить экстренную остановку с помощью стояночного тормоза. При этом тормозной путь будет намного больше, чем обычно.

⚠ Предупреждение

Стояночный тормоз

Пользуйтесь стояночным тормозом только для остановки движущегося автомобиля в чрезвычайной ситуации. Применение стояночного тормоза во время движения автомобиля на обычных скоростях может вызвать неожиданную потерю управления автомобилем. Если стояночный тормоз необходимо использовать для остановки автомобиля, применяйте его с большой осторожностью.

Торможение при нажатой педали акселератора

Если педаль акселератора застряла в нажатом положении, непрерывно и сильно нажимайте педаль тормоза, чтобы замедлить автомобиль и сократить мощность двигателя.

При возникновении такой ситуации выполните следующие действия:

1. Нажмите педаль тормоза и безопасно остановите автомобиль.
2. Переведите рычаг переключения передач в положение «Р» (Парковка), выключите двигатель и задействуйте стояночный тормоз.
3. Осмотрите педаль акселератора на наличие каких-либо препятствий для работы.

Если препятствий для работы не обнаружено и состояние сохраняется, отбуксируйте автомобиль в специализированную мастерскую для проверки. Kia рекомендует обратиться к официальному дилеру Kia или партнерской сервисной компании.

Индикатор износа дисковых тормозов

При износе тормозных колодок и необходимости в новых колодках раздается звуковой предупреждающий сигнал высокого тона от передних или задних тормозов.

Этот звук может появляться и исчезать или это может произойти при нажатии педали тормоза.

Помните, что при определенных условиях движения или климатических условиях может возникать визг тормозов при первом нажатии педали тормоза (или легком нажатии). Это нормально и не указывает на проблему с тормозами.

Всегда заменяйте передние или задние тормозные колодки попарно.

⚠ Предостережение

Замена тормозных колодок

Не используйте автомобиль с изношенными тормозными колодками. Использование автомобиля с изношенными тормозными колодками может привести к повреждению тормозной системы, что потребует выполнение дорогостоящего ремонта.

⚠ Предупреждение

Износ тормозов

Не оставляйте без внимания резкие звуки тормозных механизмов. Игнорирование этого звукового предупреждения может привести к потере эффективности торможения, что способно стать причиной серьезной аварии.

* Примечание

Частицы износа рабочих поверхностей тормозных механизмов могут скапливаться на колесах даже при нормальных условиях эксплуатации. При износе тормозов неизбежно возникновение отложений, которое ведет к появлению шума при торможении.

Стояночный тормоз (ножной тип) (при наличии)

Постановка на стояночный тормоз



При выходе из автомобиля всегда полностью затягивайте стояночный тормоз.

Для включения стояночного тормоза:

1. сильно нажмите на педаль тормоза.
2. Нажмите на педаль стояночного тормоза как можно сильнее.

⚠ Предупреждение

Чтобы снизить риск ТЕЛЕСНЫХ ПОВРЕЖДЕНИЙ или СМЕРТЕЛЬНОГО ИСХОДА, пользуйтесь стояночным тормозом только в чрезвычайной ситуации и не применяйте его во время обычного движения автомобиля. Это может повредить тормозную систему и привести к серьезной аварии.

Отключение стояночного тормоза

OMQ4070090L

Отключение стояночного тормоза.

1. сильно нажмите на педаль тормоза.
2. Нажмите на педаль тормоза вниз и она автоматически вернется в первоначальное положение.

Если стояночный тормоз не отпускается или отпускается не полностью, следует проверить систему в специализированной мастерской.

Kia рекомендует обратиться к официальному дилеру Kia или партнерской сервисной компании.

⚠ Предупреждение

- Прежде чем покинуть автомобиль или во время парковки, всегда следует дождаться полной остановки автомобиля и не отпускать педаль тормоза. Переключите рычаг передач в положение «Р» (Парковка), затем включите стояночный тормоз и переключите замок зажигания в положение «LOCK/OFF» (Блокировка/выкл.).
Автомобили с не полностью затянутым стояночным тормозом могут случайно начать движение и причинить травмы вам и другим.
- НИКОГДА НЕ позволяйте посторонним лицам, незнакомым с устройством автомобиля, прикасаться к стояночному тормозу. Случайное отпущение стояночного тормоза может стать причиной тяжелых травм.
- Затягивайте стояночный тормоз, только находясь внутри автомобиля, установив ногу на педаль тормоза.

*** Примечание**

- Не нажимайте на педаль акселератора при включенном стояночном тормозе. При нажатии на педаль акселератора при включенном стояночном тормозе включается звуковой сигнал. Это может привести к повреждению стояночного тормоза.
- Движение с включенным стояночным тормозом может привести к перегреву тормозной системы и преждевременному износу или повреждению деталей тормоза. Перед началом движения убедитесь, что стояночный тормоз полностью отпущен, а сигнальная лампа тормоза не горит.

▲ Предупреждение

- Не позволяйте пассажирам управлять стояночным тормозом. Случайное отпускание стояночного тормоза может стать причиной тяжелых травм.



WK-23-1

Проверьте сигнальную лампу тормозов, повернув замок зажигания в положение «ON» (Вкл.) (не запускайте двигатель). Эта лампа загорается, если стояночный тормоз работает, а замок зажигания нахо-

дится в положении «START» (Запуск) или «Вкл.».

Перед началом движения убедитесь, что стояночный тормоз полностью отпущен, а сигнальная лампа тормоза не горит.

Если сигнальная лампа тормоза продолжает гореть после отпускания стояночного тормоза при работающем двигателе, возможно возникла неисправность в тормозной системе. Эта ситуация требует безотлагательного внимания.

По возможности немедленно остановите автомобиль. Если это невозможно, используйте крайнюю осторожность при управлении автомобилем и продолжайте движение только до тех пор, пока не сможете добраться до безопасного места или ремонтной мастерской.

Электронный стояночный тормоз (EPB) (при наличии)

После парковки автомобиля активируйте электронный стояночный тормоз (EPB), чтобы не допустить смещение автомобиля из-за внешнего воздействия.

Включение EPB



1. Нажмите педаль тормоза.
2. Переместите вверх переключатель EPB.

Убедитесь, что сигнальная лампа горит.

При выключенном зажигании и нажатой кнопке «Auto Hold» (Автоматическое удержание) EPB применяется автоматически. Кроме того, если после выключения двигателя автомобиля нажать на переключатель «EPB» (Электронное стояночного тормоза), то стояночный тормоз будет включен.

⚠ Предупреждение

Опасность возникновения несчастных случаев и получения травм детьми, оставленными без присмотра.

Дети, оставленные в автомобиле без присмотра, могут привести автомобиль в движения, например, следующим образом:

- Отключение стояночного тормоза
- Перевод рычага переключения передач из положения «Р» (Парковка).
- Запуск двигателя. Кроме того, они могут управлять оборудованием в автомобиле.

Запрещается оставлять в автомобиле детей и животных без присмотра.

Покидая автомобиль, всегда берите с собой интеллектуальный ключ и блокируйте автомобиль.

* Примечание

Если на крутом склоне или при движении с прицепом автомобиль не останавливается, выполните следующие действия:

1. Активируйте EPB.
2. Потяните вверх выключатель переключателя «EPB» и держите в таком положении не меньше трех секунд.

Пользуйтесь электронным стоячным тормозом (EPB) только в чрезвычайной ситуации. Не применяйте его во время обычного движения автомобиля.

* Примечание

Во время работы или отключения EPB можно услышать щелчки или протяжный звук приводного механизма электронного тормоза.

Это нормальное явление, которое свидетельствует об исправной работе EPB.

Отключение парковочного тормоза с помощью переключателя EPB



Отключение парковочного тормоза с помощью переключателя EPB,

1. Установите кнопку «ENGINE START/STOP» (Запуска/остановки двигателя) в положение «ON» (Вкл.).
2. Нажмите педаль тормоза.
3. Убедитесь, что рычаг передач находится в положении «P» (Парковка).
4. Нажмите на переключатель «EPB» (Электронное стоячного тормоза).
5. Проследите за тем, чтобы погасла сигнальная лампа тормоза.

Автоматическое отключение электронного стояночного тормоза (при отсутствии системы электронного переключения передач)

EPB отключается автоматически в следующих случаях.

- Коробка передач в режиме «Р» (парковка)
При работающем двигателе нажмите педаль тормоза и переместите рычаг переключения передач из положения «Р» (Парковка) в положение «R» (Задний ход) или «D» (Передний ход).
- Коробка передач в режиме «N» (нейтраль)
При работающем двигателе нажмите педаль тормоза и переместите рычаг переключения передач из положения «N» (Нейтраль) в положение «R» (Задний ход) или «D» (Передний ход).
- Автоматическая трансмиссия
 1. Запустите двигатель.
 2. Пристегните водительский ремень безопасности.
 3. Закройте дверь водителя, капот и дверь багажника.
 4. Нажмите на педаль акселератора, установив рычаг передач в положение «R» (Задний ход), «D» (Передний ход) или режим «Sports» (Спортивный).

Проследите за тем, чтобы погасла сигнальная лампа тормоза.

*** Примечание**

- Из соображений безопасности вы можете включить тормоз EPB, даже если кнопка «ENGINE START/STOP» (Запуска/остановки двигателя) находится в положении «OFF» (Выкл.), но отключить его в этом случае нельзя.
- Из соображений безопасности при движении под гору или задним ходом нажмите педаль тормоза и вручную отключите стояночный тормоз с помощью переключателя EPB.

Данную процедуру не следует выполнять при движении по плохому участку дороги. Автомобиль может внезапно сдвинуться вперед.

*** Примечание**

Если сигнальная лампа стояночного тормоза продолжает гореть после отключения EPB (электрический стояночный тормоз), следует произвести проверку системы в специализированной мастерской. Kia рекомендует обратиться к официальному дилеру Kia или партнерской сервисной компании.

⚠ Предостережение

Не пытайтесь вести автомобиль с включенным тормозом EPB. Это ведет к чрезмерному износу тормозных колодок и дисков.

Автоматическое управление EPB

EPB работает автоматически в следующих случаях.

- Обнаружено падение усилия стояночного тормоза вследствие охлаждения перегретой тормозной колодки либо диска.
- Автомобиль катился после включения электронного стояночного тормоза.
- Запросы других систем

* Примечание

У автомобилей с электронным стояночным тормозом (EPB) при использовании функции «AUTO HOLD» (Автоматическое удержание) электронный стояночный тормоз автоматически задействуется, когда кнопка «ENGINE START/STOP» (Запуска/остановки двигателя) переводится в положение «OFF» (Выкл.). Таким образом, перед выключением «ENGINE START/STOP» (Запуска/остановки двигателя) функцию «AUTO HOLD» (Автоматическое удержание) необходимо отключить.

предупреждение EPB

Предупреждение EPB отображается на дисплее и сопровождается звуковым сигналом в следующих случаях.

- При попытке тронуться с места, когда нажата педаль акселератора при включенном тормозе EPB, который не отключается автоматически, подается звуковой сигнал, а на дисплей выводится соответствующее сообщение.
- Если не пристегнут ремень безопасности водителя, открыта дверь водителя, багажник или капот, то подается звуковой сигнал, а на дисплей выводится соответствующее сообщение.

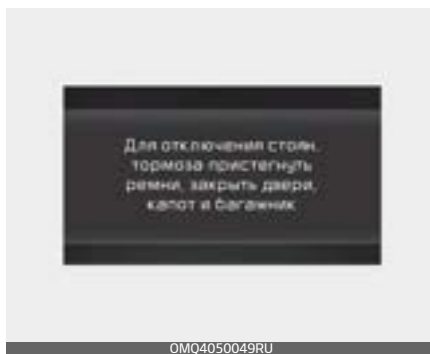

- Если в автомобиле обнаружена неисправность, то подается звуковой сигнал, а на дисплей выводится соответствующее сообщение.

Если отмечается одна из вышеописанных ситуаций, нажмите педаль тормоза и отключите тормоз EPB, нажав соответствующий переключатель.

⚠ Предупреждение

Использование стояночного тормоза

- Не позволяйте пассажирам управлять стояночным тормозом. Случайное отпускание стояночного тормоза может стать причиной тяжелых травм.
 - При парковке в автомобиле обязательно должен быть полностью активирован стояночный тормоз во избежание непреднамеренного движения, которое может травмировать водителя, пассажиров или пешеходов.
-
- Во время работы или отключения EPB можно услышать щелчки или протяжный звук приводного механизма электронного тормоза. Это нормальное явление, которое свидетельствует об исправной работе EPB.
 - В случае передачи ключей служащему парковки или работнику гостиницы проинструктируйте его о порядке использования тормоза EPB.
 - При движении автомобиля с включенным тормозом EPB он может выйти из строя.

- При автоматическом отключении тормоза EPB путем нажатия педали акселератора выжмите педаль медленно.

Когда переход с автоматического удержания (Auto Hold) на электронный стояночный тормоз не работает должным образом, раздастся звуковой сигнал и появится сообщение.



*** Примечание**

Нажмите педаль тормоза, когда появляется вышеуказанное сообщение, поскольку автоматическое удержание и электронный стояночный тормоз могут не сработать.

Если электронный стояночный тормоз применяется во время работы системы автоматического удержания в результате сигнала системы электронного контроля устойчивости (ESC), раздается звуковой сигнал и появляется сообщение.



OMQ4050054RU

Индикатор неисправности EPB

Эта индикаторная лампа загорается при переключении кнопки «ENGINE START/STOP» (Запуска/остановки двигателя) в положение «ON» (Вкл.) и гаснет приблизительно через 3 секунды, если система работает нормально.



OMQ4050050

Если индикатор неисправности EPB продолжает гореть, включается во время движения либо не включается при переводе кнопки «ENGINE START/STOP» (Запуска/остановки двигателя) в положение «ON» (Вкл.), то это может быть признаком неисправности системы EPB.

Если это произошло, незамедлительно обратитесь в специализированную мастерскую для проверки автомобиля. Kia рекомендует обратиться к официальному дилеру Kia или партнерской сервисной компании.

Индикатор неисправности EPB может загораться при включении индикатора ESC, сигнализирующего о неполадках в работе системы ESC, но это не указывает на наличие неисправности в системе EPB.

*** Примечание**

Сигнальная лампа системы EPB может загораться при неправильной работе рычага EPB. Выключите двигатель и вновь включите его через несколько минут. Сигнальная лампа гаснет, а нормальная работа рычага EPB восстанавливается. Однако если сигнальная лампа EPB (электронный стояночный тормоз) продолжает гореть, следует произвести проверку системы в специализированной мастерской. Kia рекомендует обратиться к официальному дилеру Kia или партнерской сервисной компании.

Если сигнальная лампа стояночного тормоза не горит или мигает при поднятом рычаге EPB, то система EPB не включена.

Если сигнальная лампа стояночного тормоза мигает, в то время как сигнальная лампа системы EPB горит непрерывно, нажмите переключатель EPB, а затем потяните его вверх. Нажмите на него еще раз, верните в исходное положение и опять потяните его вверх. Если сигнальная лампа EPB (электрический стояночный тормоз) не гаснет, следует произвести проверку системы в специализированной мастерской. Kia рекомендует обратиться к официальному дилеру Kia

или партнерской сервисной компании.

Экстренное торможение с помощью переключателя EPB

При возникновении проблем с педалью тормоза во время движения можно выполнить экстренное торможение, вытянув вверх и удерживая выключатель электрического стояночного тормоза (EPB).

Торможение возможно только при удержании выключателя электронного стояночного тормоза (EPB).

⚠ Предупреждение

Пользуйтесь электронным стояночным тормозом (EPB) только в чрезвычайной ситуации. Не применяйте его во время обычного движения автомобиля. Применение EPB во время движения автомобиля на обычных скоростях может вызвать неожиданную потерю управления автомобилем. Если EPB необходимо использовать для остановки автомобиля, применяйте его с большой осторожностью.

* Примечание

Во время экстренного торможения с помощью электронного стояночного тормоза (EPB) горит сигнальная лампа стояночного тормоза для обозначения работы системы.

Если во время использования EPB для экстренного торможения постоянно слышен шум или чувствуется запах гари, следует проверить автомобиль в специализированной мастерской. Kia рекомендует обратиться к официальному дилеру Kia или партнерской сервисной компании.

Если EPB не отключается

Если EPB нельзя отпустить так, как положено, доставьте автомобиль на безбортовой платформе буксировочного грузовика в специализированную мастерскую для проверки системы. Kia рекомендует обратиться к официальному дилеру Kia или партнерской сервисной компании.

Автоматическое удержание (при наличии)

Система автоматического удержания позволяет сохранять автомобиль в неподвижном состоянии, даже если после полной остановки автомобиля с помощью педали тормоза водитель отпустил эту педаль.

Включение функции автоматического удержания

1. Нажмите педаль тормоза и начните движение на автомобиле.
2. Нажмите кнопку Auto Hold (Автоматическое удержание). Загорится белая индикаторная лампа «AUTO HOLD» (Автоматическое удержание), свидетельствующая о том, что система находится в режиме ожидания.



Перед включением «Auto Hold» (Автоматическое удержание) водительская дверь, капот двигателя и дверь багажника должны быть закрыты.



После полной остановки путем нажатия педали тормоза цвет индикаторной лампы «AUTO HOLD» (Автоматическое удержание) изменится с белого на зеленый, показывая, что включена функция автоматического удержания. Автомобиль останется неподвижным, даже если убрать ногу с педали тормоза.

При включении системы автоматического стояночного тормоза (EPB) система автоматического удержания выключится.

При нажатии на педаль акселератора и переключении рычага передач в положение «D» (Передний ход), «R» (Задний ход) или ручной режим система автоматического удержания отключится, а автомобиль тронется с места. Цвет индикаторной лампы изменится с зеленого на белый, указывая на то, что автоматическое удержание находится в режиме ожидания, а

электронный стояночный тормоз отключится.

При смене режима автоматического удержания путем нажатия на педаль акселератора всегда внимательно следите за окружающей обстановкой на дороге.

Для плавного начала движения нажимайте педаль акселератора медленно.

Отключение функции автоматического удержания



- Для отключения функции автоматического удержания нажмите соответствующий переключатель. Индикатор «AUTO HOLD» (Автоматическое удержание) гаснет.
- Для отключения функции автоматического удержания, когда автомобиль стоит на месте, нажмите переключатель функции автоматического удержания и одновременно выжимайте педаль тормоза.

*** Примечание**

- При следующих условиях включение автоматического удержания не произойдет (световой индикатор автоматического удержания не загорается зеленым, а система автоматического удержания находится в режиме ожидания):
 - открыта дверь водителя;
 - открыт капот двигателя;
 - Открыт багажник
 - Рычаг коробки передач находится в положении «Р» (Парковка)
 - включен тормоз EPB.
 - Для вашей безопасности система автоматического удержания переключится в режим электронного стояночного тормоза при наступлении любого из следующих условий (световой индикатор системы автоматического удержания продолжает гореть белым и автоматически включается электронный стояночный тормоз):
 - Открыта дверь водителя.
 - Открыт капот.
 - Открыт багажник
 - автомобиль стоит на месте дольше 10 минут.
 - Автомобиль стоит на крутом уклоне.
 - Автомобиль двигался в течение нескольких секунд.
- В этих случаях загорается сигнальная лампа тормоза, цвет индикатора «AUTO HOLD» (Автоматическое удержание) меняется с зеленого на белый, подается звуковой сигнал, а на дисплее отображается сообщение, информирующее водителя об автоматическом включении тормоза EPB. Перед тем как трогаться повторно, нажмите ножную педаль тормоза, проверьте окружающую обстановку и вручную отключите стояночный тормоз с помощью переключателя EPB.
- Если индикатор «AUTO HOLD» (Автоматическое удержание) загорается желтым цветом, то функция автоматического удержания работает неправильно. Следует доставить автомобиль в специализированную мастерскую для осмотра системы. Kia рекомендует обратиться к официальному дилеру Kia или партнерской сервисной компании.

⚠ Предупреждение

Для уменьшения риска несчастного случая не активируйте автоматическое удержание при движении вниз по склону, движении задним ходом и парковке.

Если отмечается неисправность системы определения открытия водительской двери, двери багажника или капота двигателя, «AUTO HOLD» (Автоматическое удержание) может работать неправильно.

Следует доставить автомобиль в специализированную мастерскую для осмотра системы. Kia рекомендует обратиться к официальному дилеру Kia или партнерской сервисной компании.

* Примечание

При включении или выключении тормоза электронного стояночного тормоза EPB иногда слышен щелчок или воющий звук электродвигателя привода тормоза — это нормально и указывает на исправность тормоза EPB.

Предупреждения

В следующих случаях на дисплее отображается предупреждение функции автоматического удержания и сопровождается звуковым сигналом.

Если система EPB применяется во время работы системы автоматического удержания, раздается звуковой сигнал и отображается предупреждающее сообщение.



Когда переход с автоматического удержания (Auto Hold) на электронный стояночный тормоз не работает должным образом, раздается звуковой сигнал и появляется сообщение.



*** Примечание**

Когда отображается это сообщение, автоматическое удержание и электронный стояночный тормоз могут не сработать. В целях безопасности нажмите педаль тормоза.

Если при выключении режима автоматического удержания нажатием переключателя [AUTO HOLD] (Автоматическое удержание) педаль тормоза не нажимается, раздается звуковой сигнал и отображается соответствующее сообщение.



OMQ4050056RU

Если при нажатии кнопки «AUTO HOLD» (Автоматическое удержание) дверь водителя, дверь багажника или капот двигателя не закрыты, прозвучит предупреждающий сигнал, а на ЖК-дисплее отобразится соответствующее сообщение.



OMQ4050057RU

Нажмите кнопку [AUTO HOLD] (Автоматическое удержание) после закрытия двери водителя и капота.

Антиблокировочная тормозная система (ABS)

Антиблокировочная тормозная система (ABS) препятствует блокировке колес. Это позволяет сохранить устойчивость и управляемость автомобиля.

Система ABS (или ESC) не способна предотвратить аварии, возникшие вследствие неправильных или опасных маневров водителя.

Несмотря на то что управляемость автомобиля при экстренном торможении улучшается, необходимо всегда сохранять безопасную дистанцию до объектов впереди. В экстремальных дорожных условиях следует обязательно снижать скорость автомобиля. В следующих случаях при управлении автомобилем следует снизить скорость:

- Движение по неровным дорогам, дорогам с гравийным покрытием, заснеженным дорогам.
- На шины автомобиля установлены цепи противоскольжения
- Движение по дорогам с выбоинами или с перепадом высот.

При движении в таких условиях тормозной путь автомобиля увеличивается.

Система ABS постоянно измеряет частоту вращения колес. Если возникает опасность блокировки колес, система ABS циклически регулирует давление в тормозных

механизмах соответствующих колес.

При использовании тормозов в условиях, при которых может произойти блокировка колес, вы можете услышать тиканье тормозов или ощутить соответствующие вибрации на педали тормоза. Это нормальное явление, которое свидетельствует о работе системы ABS.

Для того чтобы в экстренной ситуации система ABS работала с максимальной эффективностью, не пытайтесь корректировать давление в тормозной системе и не нажимайте многократно на педаль тормоза. Педаль тормоза нужно выжимать как можно сильнее: система ABS сама будет регулировать усилие, поступающее на тормоза.

* Примечание

Когда автомобиль начинает движение после запуска двигателя, из моторного отсека могут быть слышны щелчки. Это нормальное явление, которое свидетельствует об исправной работе антиблокировочной тормозной системы.

Несмотря на наличие антиблокировочной тормозной системы, автомобилю требуется достаточный тормозной путь. Всегда сохраняйте безопасную дистанцию до впереди идущего автомобиля.

На поворотах обязательно снижайте скорость. Антиблокировочная тормозная система не способна предотвратить аварии, возникающие в результате движения на слишком высокой скорости.

При срабатывании антиблокировочной тормозной системы на дорогах с рыхлым или неровным покрытием тормозной путь может быть больше, чем у автомобиля с обычной тормозной системой.

Сигнальная лампа системы ABS горит около 3 секунд после перевода кнопки «ENGINE START/STOP» (Запуска/остановки двигателя) в положение «ON» (Вкл.).



В течение этого времени система ABS выполняет самодиагностику: если все нормально, то лампа гаснет. Если лампа продолжает гореть, возможно, в работе системы ABS возникли проблемы. Незамедлительно обратитесь в специализированную мастерскую. Kia рекомендует обратиться к офици-

альному дилеру Kia или партнерской сервисной компании.

Если вы движетесь по дороге с плохим сцеплением (например, по гололеду) и все время используете тормоза, система ABS работает постоянно, и может загореться сигнальная лампа ABS. Остановите автомобиль в безопасном месте и заглушите двигатель.

Запустите автомобиль еще раз. Если сигнальная лампа системы ABS отключается, то система ABS работает нормально. В противном случае, вероятно, возникли проблемы с системой ABS. Незамедлительно обратитесь в специализированную мастерскую. Kia рекомендует обратиться к официальному дилеру Kia или партнерской сервисной компании.

* Примечание

Если автомобиль запускается от внешнего источника из-за низкого уровня заряда в аккумуляторе, двигатель может работать не так плавно, как обычно, вследствие чего может загореться сигнальная лампа ABS. Это происходит из-за низкого уровня зарядки аккумулятора. Такая ситуация не свидетельствует о неисправности системы ABS.

- При движении не следует многократно нажимать на тормоз!
- Перед поездкой на автомобиле зарядите аккумулятор.

Система электронного контроля устойчивости (ESC)

Система электронного контроля устойчивости (ESC) предназначена для стабилизации автомобиля при выполнении маневров поворота.



Система ESC задействует тормоза отдельных колес и включается в

работу системы управления двигателем, чтобы придать устойчивость автомобилю.

ESC не может предотвращать аварии. Превышение скорости на поворотах, резкие маневры и аквапланирование на мокрой поверхности могут привести к серьезным дорожно-транспортным происшествиям.

Предотвратить ДТП может только внимательный водитель, соблюдающий технику безопасности, который избегает маневров, способных привести к потере сцепления колес с дорогой. Даже при наличии системы ESC всегда соблюдайте все обычные меры предосторожности при управлении автомобилем, включая езду на безопасной скорости для данных условий.

⚠ Предупреждение

Для максимальной защиты всегда пристегивайтесь ремнем безопасности. Ни одна система, какой бы продвинутой она ни была, не может компенсировать ошибки водителя и дорожные условия. Вся ответственность за управление автомобилем лежит на водителе.

Система электронного контроля устойчивости (ESC) — это электронная система, которая помогает водителю сохранить управление автомобилем в неблагоприятных условиях. Она не является заменой навыкам и методам безопасного вождения. На сохранение управления с помощью системы ESC влияют такие факторы, как скорость, дорожные условия и усилия, прилагаемое водителем для поворота рулевого колеса. Ответственность за управление автомобилем и прохождение поворотов на правильно выбранной скорости при достаточном уровне безопасности полностью возлагается на водителя.

При использовании тормозов в условиях, при которых может произойти блокировка колес, вы можете услышать тиканье тормозов или ощутить соответствующие вибрации на педали тормоза. Это нормальное явление, которое означает, что система ESC активна.

* **Примечание**

Когда автомобиль начинает движение после запуска двигателя, из моторного отсека могут быть слышны щелчки. Это нормальное явление, которое свидетельствует об исправной работе системы электронного контроля устойчивости.

Работа системы ESC

Включение системы ESC

- При включении кнопки «ENGINE START/STOP» (Запуска/остановки двигателя) индикаторные лампы «ESC» и «ESC OFF» (ESC выкл.) загорятся примерно на 3 секунды, после чего система ESC включится.
- Для выключения системы ESC включите зажигание и нажмите кнопку «ESC OFF» (ESC выкл.) хотя бы на полсекунды. загорится индикаторная лампа «ESC OFF» (ESC выкл.). Для включения системы ESC нажмите кнопку «ESC OFF» (ESC выкл.) (индикаторная лампа «ESC OFF» (ESC выкл.) погаснет).
- При запуске двигателя можно услышать негромкий тикающий звук, который свидетельствует о запуске процесса автоматической самодиагностики системы ESC и не является признаком неисправности.

Во время работы



Работа системы ESC сопровождается миганием индикаторной лампы ESC.

Если система электронного контроля устойчивости работает правильно, в автомобиле ощущаются легкие пульсации. Это вызвано управлением тормозами и не указывает на неисправность.

При выезде с грязного или скользкого участка дороги частота вращения двигателя может не увеличиться при нажатии педали акселератора.



Отключение системы ESC



Существует два способа отключения системы ESC в этой модели.



При остановке двигателя в момент, когда система ESC отключена, она остается отключенной. При повторном включении автомобиля система ESC автоматически включается.

Первый вариант отключения системы электронного контроля устойчивости (ESC)

Чтобы отключить функцию регулирования тягового усилия и использовать только функцию контроля тормозной системы ESC, нажмите кнопку «ESC OFF» (ESC выкл.) (ESC OFF ) и удерживайте ее менее 3 секунд, при этом на дисплее загорится индикатор «ESC OFF» (ESC выкл.) (ESC OFF )



Второй вариант отключения системы электронного контроля устойчивости (ESC)

Чтобы отключить функцию регулирования тягового усилия и функцию контроля тормозной системы ESC, нажмите кнопку «ESC OFF» (ESC выкл.) (ESC OFF ) и удерживайте ее более 3 секунд. Загорится индикаторная лампа «ESC OFF» (ESC выкл.) (ESC OFF ) и прозвучит предупредительный сигнал ESC OFF. Это означает, что система электронного контроля устойчивости автомобиля была отключена.

Индикаторная лампа

Индикаторная лампа ESC



Индикаторная лампа «ESC OFF» (ESC Выкл.)



Когда кнопка «ENGINE START/STOP» (Запуска/остановки двигателя) переводится в положение «ON» (Вкл.), индикаторная лампа загорается, а потом гаснет, если система электронного контроля устойчивости (ESC) работает правильно.

Индикаторная лампа электронного контроля устойчивости (ESC) мигает, если система ESC работает,

или горит непрерывно, если система ESC не работает.

Индикаторная лампа отключения электронного контроля устойчивости «ESC OFF» (ESC выкл.) загорается, если система ESC выключается соответствующей кнопкой.

⚠ Предупреждение

Электронный контроль устойчивости

Даже при наличии в автомобиле системы электронного контроля устойчивости необходимо с осторожностью управлять автомобилем. Она лишь помогает сохранять контроль над автомобилем в определенных условиях.

Использование кнопки «ESC OFF» (Выключения ESC)

Во время движения

- Электронный контроль устойчивости (ESC) должен быть включен для повседневного движения, при возможности.
- Для включения ESC во время движения, нажмите на кнопку «ESC OFF» (ESC выкл.) во время движения по ровной дороге.

⚠ Предупреждение

Работа ESC

Никогда не нажимайте кнопку «ESC OFF» (ESC выкл.) во время работы ESC (индикаторная лампа ESC мигает).

При выключении ESC во время работы ESC автомобиль может потерять управление.

*** Примечание**

- При работе автомобиля на динамометре система ESC должна быть выключена (горит лампа «ESC OFF» (ESC выкл.)). Если ESC остается включенным, это может предотвратить увеличение скорости автомобиля и привести к ошибочной диагностике.
- Выключение ESC не влияет на работу ABS или тормозной системы.

Система помощи при спуске (DBC)



Система помощи при спуске (DBC) упрощает движение вниз по крутому уклону, позволяя не пользоваться при этом педалью тормоза.

Данная система автоматически включает тормоз для поддержания скорости автомобиля на уровне 4–40 км/ч и позволяет водителю сосредоточить свое внимание на движении вниз по уклону.

При движении по обычным дорогам систему DBC следует всегда отключать. Система помощи при спуске может самопроизвольно активироваться из режима ожидания при проезде через искусственную неровность («лежачий полицейский») или крутом повороте.





*** Примечание**

По умолчанию при переводе ключа зажигания в положение «ON» (Вкл.) система помощи при спуске отключена.

При активации системы помощи при спуске могут наблюдаться механические шумы и вибрации в тормозах.

При активации системы помощи при спуске загорается задний стоп-сигнал.

Работа системы помощи при спуске

Режим	Индикаторная лампа	Описание
Ожидание	 Горит	<p>Нажмите кнопку «DVC» (Система помощи при спуске) при движении автомобиля со скоростью ниже 60 км/ч. Система помощи при спуске включается и переходит в режим ожидания.</p> <p>Система не включается при движении автомобиля со скоростью более 60 км/ч.</p>
Активно	 Мигает	<p>В режиме ожидания система переходит в рабочий режим при выполнении следующих условий:</p> <ul style="list-style-type: none"> • Угол уклона поверхности дороги должен быть больше определенного значения • Педаль акселератора не должна быть нажата. • Скорость автомобиля должна быть в пределах 4–40 км/ч. <ul style="list-style-type: none"> – 2,5–8 км/ч при движении назад. <p>В пределах рабочего диапазона скоростей 4–40 км/ч водитель может уменьшать или увеличивать скорость автомобиля, нажимая педаль тормоза или акселератора.</p>
Временно неактивно	 Горит	<p>Включенная система помощи при спуске временно отключается при следующих условиях:</p> <ul style="list-style-type: none"> • Склон недостаточно крутой. • Нажата педаль акселератора. • В пределах диапазона скоростей 40–60 км/ч <p>Если указанные выше условия не соблюдены, система помощи при спуске снова автоматически активируется.</p>
«OFF» (Выкл.)	 Не горит	<p>Система помощи при спуске отключается автоматически в следующих случаях:</p> <ul style="list-style-type: none"> • Повторное нажатие кнопки «DVC» (Система помощи при спуске). • Когда нажимается педаль акселератора и скорость автомобиля превышает 60 км/ч.

⚠ Предупреждение

Если горит желтый индикатор «DBC» (Система помощи при спуске), возможно, система перегрета или неисправна. Если контрольная лампа горит даже после остывания системы помощи при спуске, необходимо в кратчайшие сроки обратиться к официальному дилеру Kia для проверки автомобиля.

* Примечание

- На крутых склонах, даже при нажатии педали тормоза или акселератора выключение DBC системы может не произойти.
- Система помощи при спуске не работает в следующих случаях.
 - Коробка передач находится в режиме «Р» (парковка).
 - Включена система ESC.

Система помощи при трогании на подъеме (HAC)

При трогании после остановки на крутом подъеме автомобиль, как правило, откатывается назад. Система помощи при трогании на подъеме (HAC) предотвращает откат автомобиля назад за счет автоматического включения тормозов приблизительно на 2 секунды.

При нажатии педали акселератора или по прошествии приблизительно 2 секунд давление в тормозной системе падает.

Система HAC активируется всего на 2 секунды, поэтому при трогании автомобиля всегда нажимайте педаль акселератора.

⚠ Предупреждение

Поддержание давления в тормозной системе на подъеме

HAC не заменяет тормоз при остановке на подъеме. При остановке убедитесь в том, что давление в тормозной системе достаточно для того, чтобы не допустить отката автомобиля и провоцирования аварии. Не отпускайте педаль тормоза, пока не будете готовы начать движения вперед.

Система экстренного торможения для предотвращения вторичных столкновений (МСВ) (при наличии)

В случае аварии, когда раскрывается подушка безопасности, система экстренного торможения для предотвращения вторичных столкновений осуществляет автоматический контроль тормозов в целях снижения риска возникновения вторичных столкновений.

Работа системы

- После раскрытия подушки безопасности система экстренного торможения для предотвращения вторичных столкновений в течение непродолжительного периода времени контролирует силу нажатия педали тормоза и педали акселератора. Система срабатывает при указанных ниже условиях.
 - Скорость автомобиля в момент столкновения не превышает 180 км/ч.
 - Слабое нажатие на педаль тормоза и педаль акселератора.
- Если водитель нажмет на педаль тормоза сильнее определенного уровня во время работы системы экстренного торможения для предотвращения вторичных столкновений, тормозное усилие будет иметь приоритет над действием системы экстренного торможения. Однако, если водитель снимает ногу с педали тормоза, система экстренного торможения для предотвращения вторичных столкновений, снова запускает автоматическое торможение.

Система выключена

Система экстренного торможения для предотвращения вторичных столкновений не включается в указанных ниже ситуациях.

- Педаль акселератора нажата сильнее определенного уровня.
- Автомобиль остановился.
- Неисправен электронный контроль устойчивости (ESC) или электронные устройства.
- С момента включения автоматического контроля тормоза системой экстренного торможения для предотвращения вторичных столкновений прошло десять секунд.

⚠ Предупреждение

- Система торможения при столкновении снижает скорость автомобиля после столкновения и уменьшает риск второго столкновения, но она не способна предотвратить второе столкновение. Вы можете выехать из зоны столкновения во избежание другой опасной ситуации, нажав на педаль акселератора.

- После остановки автомобиля системой экстренного торможения для предотвращения вторичных столкновений система прекращает контроль тормозов. В зависимости от ситуации водителю следует нажать на педаль тормоза или педаль акселератора в целях предотвращения дальнейшего столкновения.

Система управления устойчивостью автомобиля (VSM)

Система управления устойчивостью автомобиля (VSM) улучшает устойчивость автомобиля и отзывчивость рулевого управления в следующих случаях:

- при движении по скользкой дороге,
- при обнаружении изменения коэффициента трения на колесах слева и справа.

Предупреждение

Размер шин и дисков

При замене шин и дисков убедитесь, что они имеют тот же размер, что и оригинальные шины и диски. Использование шин или дисков другого размера может привести к уменьшению эффективности системы VSM, предназначенной для повышения уровня безопасности.

Работа системы VSM

Когда система VSM работает правильно, в автомобиле может ощущаться легкая пульсация и/или непривычная отзывчивость рулевого управления (электрическое усиление рулевого управления (EPS)). Это связано с управлением тормозной системой и EPS не указывает на неисправность.

В каких случаях не работает система VSM

- Движение по уклону, например склону или подъему
- Движение задним ходом
- На комбинации приборов продолжает гореть индикаторная лампа «ESC OFF» 
- На комбинации приборов продолжает гореть индикаторная лампа EPS.

Отключение системы VSM

Если нажать кнопку «ESC OFF» (ESC выкл.) для отключения системы ESC, система VSM будет также выключена и загорится индикаторная лампа «ESC OFF» ().

Для включения системы VSM нажмите кнопку еще раз. Индикаторная лампа «ESC OFF» погаснет.

⚠ Предупреждение

Управление устойчивостью автомобиля

Даже при наличии системы управления устойчивостью необходимо с осторожностью управлять автомобилем. Она лишь помогает сохранять контроль над автомобилем в определенных условиях.

Индикатор неисправности

Система VSM может отключиться, даже если ее работа не отменена нажатием кнопки «ESC OFF» (ESC выкл.). Это означает, что где-то в системе электроусилителя руля или VSM обнаружена неисправность. Если индикатор «ESC» (Система электронного контроля устойчивости) () или сигнальная лампа «EPS» (Электроусилитель руля) горит непрерывно, следует проверить систему в специализированной мастерской. Kia рекомендует

обратиться к официальному дилеру Kia или партнерской сервисной компании.

Система VSM не заменяет навыки и методы безопасного вождения, а только дополняет их. Водитель обязан все время следить за скоростью и расстоянием до впереди идущего автомобиля. При управлении автомобилем всегда крепко держите рулевое колесо в руках.

Автомобиль реагирует на действия водителя, даже если установлена система VSM. Всегда соблюдайте все стандартные меры предосторожности по управлению автомобилем на безопасной скорости с учетом имеющихся условий — в том числе при неблагоприятной погоде и на скользкой дороге.

⚠ Предупреждение

Для максимальной защиты всегда пристегивайтесь ремнем безопасности. Ни одна система, какой бы продвинутой она ни была, не может компенсировать ошибки водителя и дорожные условия. Вся ответственность за управление автомобилем лежит на водителе.

Сигнал аварийной остановки (ESS) (при наличии)

Система Emergency Stop Signal (Система предупреждения об аварийной остановке) предупреждает водителя, находящегося сзади автомобиля, о резком торможении миганием стоп-сигнала.

Система активируется в следующих случаях:

- Автомобиль резко останавливается. (Значение замедления превышает 7 м/с², а скорость движения превышает 55 км/ч.)
- Срабатывает ABS, и скорость движения превышает 55 км/ч.

Аварийная световая сигнализация включается («ON» (Вкл.)) автоматически после мигания стоп-сигнала:

- скорость автомобиля превышает 40 км/ч,
- когда сработала система ABS;
- когда ситуация внезапного торможения завершилась.

Аварийная световая сигнализация отключается в указанных далее случаях.

- Если автомобиль движется медленно в течение определенного периода времени.

Водитель может выключить («OFF» (Выкл.)) аварийную световую сигнализацию нажатием кнопки.

* Примечание

Система предупреждения об аварийной остановке (ESS) не работает при включенной аварийной световой сигнализации.

Система стабилизации прицепа (TSA)

Система стабилизации прицепа (TSA) работает как система стабилизации автомобиля. TSA предназначена для стабилизации автомобиля и прицепа при потере устойчивости или вибрировании. Существует несколько факторов, которые приводят к потере устойчивости или вибрированию автомобиля.

Обычно это происходит на высокой скорости, но риск потери устойчивости также присутствует при воздействии на прицеп бокового ветра, тряски или при перегрузке.

Причины раскачивания прицепа:

- Высокая скорость;
- Сильный боковой ветер;
- Перегрузка;
- Неожиданное смещение рулевого колеса;
- Неровная дорога.

TSA постоянно анализирует устойчивость автомобиля и прицепа. При обнаружении раскачивания прицепа системой стабилизации при-

цепи, автоматически срабатывает тормоз и устойчивость автомобиля восстанавливается. Когда автомобиль стабилизируется, система TSA отключится.

Система экстренного торможения (BAS)

Система BAS предусмотрена, чтобы уменьшить или избежать риска аварий. Она определяет расстояние до впереди идущего автомобиля или пешехода с помощью датчиков (т. е. радара и камеры), а также, в случае необходимости, предупреждает водителя о риске аварии с помощью предупреждающего сообщения или предупреждающих сигналов тревоги.

⚠ Предупреждение

Ограничения системы экстренного торможения (BAS)

Система BAS — это дополнительная система, она не отменяет необходимости соблюдать правила дорожного движения. Водитель обязан все время следить за скоростью и расстоянием до движущегося впереди автомобиля и быть готовым применить автономную систему экстренного торможения.

*** Примечание**

При использовании вспомогательной системы экстренного торможения (BAS) должны быть приняты указанные ниже меры.

Данная система является исключительно вспомогательной. При ее применении водитель должен по-прежнему быть внимательным и соблюдать предельную осторожность. Диапазон обнаружения объектов и тип объектов являются ограниченными. Постоянное следите за дорожными условиями. НИКОГДА не водите автомобиль слишком быстро с учетом дорожных условий или при повороте. Двигайтесь всегда аккуратно, чтобы избежать непредвиденной и опасной ситуации. Система BAS не позволяет полностью остановить транспортное средство и избежать столкновения.

Допустимые приемы торможения

Используйте тормозную систему надлежащим образом, чтобы обеспечить безопасность людей в автомобиле и продлить срок службы тормозных механизмов.

- Перед выездом с парковочного места проверьте, отключен ли стояночный тормоз и погас ли соответствующий индикатор.
- При езде по воде тормоза могут намокнуть. Также они могут намокнуть во время мойки автомобиля. Намокшие тормоза представляют опасность! Автомобиль с намокшими тормозами теряет способность быстро останавливаться. При торможении автомобиль с намокшими тормозами может тянуть в сторону. Для того чтобы высушить тормоза, слегка нажимайте педаль тормоза, пока не восстановится нормальное тормозное усилие, при этом внимательно следите за поведением автомобиля на дороге. Если тормозное усилие не возвращается к норме, остановитесь при первой же возможности и обратитесь за помощью в специализированную мастерскую. Kia рекомендует обратиться к официальному дилеру Kia или партнерской сервисной компании.

- Не следует двигаться на автомобиле под гору с выключенной передачей. Это крайне опасно. Автомобиль должен двигаться только с включенной передачей: для снижения скорости воспользуйтесь тормозами, после чего понизьте передачу, чтобы поддерживать безопасную скорость с помощью торможения двигателем.
- При движении не держите ногу на педали тормоза. Держать ногу на педали тормоза во время движения автомобиля опасно, так как это может привести к перегреву и отказу тормозов. Кроме того, усиливается износ компонентов тормозной системы.
- Если во время движения спустила шина, аккуратно нажмите на тормоз: во время замедления автомобиль следует удерживать в направлении прямого хода вперед. Когда позволит скорость, необходимо съехать на обочину и остановиться в безопасном месте.
- Паркуясь на уклоне, соблюдайте крайнюю осторожность. Надежно затяните стояночный тормоз и устройство рулевого управления по проводам в положение «Р» (Парковка). Если автомобиль направлен вниз по склону, поверните передние колеса к бордюру, чтобы предотвратить скатывание автомобиля вниз.

Если автомобиль направлен вверх по склону, поверните передние колеса в направлении от бордюра, чтобы предотвратить скатывание автомобиля вниз. При отсутствии бордюра или необходимости предотвратить скатывание автомобиля в силу других условий, заблокируйте колеса.

- При некоторых условиях стояночный тормоз может замерзнуть во включенном положении. Чаще всего это происходит при скоплении снега или льда в районе задних тормозов или если тормоза намокли. Если существует риск примерзания стояночного тормоза, применяйте его только кратковременно, чтобы перевести устройство рулевого управления по проводам в положение «Р» (Парковка) и заблокировать задние колеса автомобиля для предотвращения откатывания. После этого отпустите стояночный тормоз.
- Не пытайтесь удерживать автомобиль на подъеме с помощью педали акселератора. Это может привести к перегреву трансмиссии. Всегда пользуйтесь педалью тормоза или стояночным тормозом.

Система «Стоп-старт» (ISG) (при наличии)

Система ISG («Стоп-старт») снижает расход топлива, автоматически выключая двигатель, когда автомобиль стоит на месте. (Например: на красный свет, знак остановки или в пробке)

Двигатель запустится автоматически, как только будут выполнены условия пуска.

Система ISG включена, когда двигатель работает.

* Примечание

Когда двигатель автоматически запускается системой ISG, на несколько секунд могут загораться некоторые сигнальные лампы (ABS, ESC, ESC OFF, EPS или сигнальная лампа стояночного тормоза).

Это происходит из-за низкого уровня зарядки аккумулятора. Это не означает неисправность системы.

Автостоп

При нажатии на педаль тормоза и остановке автомобиля со включенной системой ISG двигатель будет автоматически заглушен.

Полностью остановите автомобиль, нажав на педаль тормоза, предварительно переключив рычаг передач в положение «D» (Передний ход) или «N» (Нейтраль).



Двигатель остановится, и загорится зеленый индикатор «AUTO STOP» (A) (АВТОМАТИЧЕСКАЯ ОСТАНОВКА) на комбинации приборов.

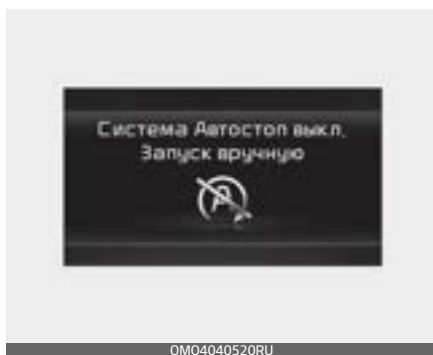

* Примечание

Если открыть капот в режиме автоматической остановки, произойдет следующее:

- Система ISG будет деактивирована (лампа на кнопке «ISG OFF» (ISG выкл.) загорится).
- На ЖК-дисплее появится сообщение.

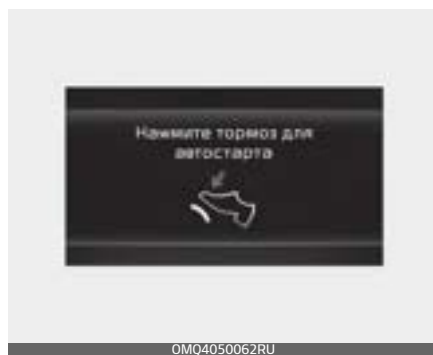

- Если после автоматической остановки двигателя переключить рычаг передач из положения «N» (Нейтраль) в положение «D» (Передний ход) (в ручном режиме) или в положение «R» (Задний ход), не выжимая педаль тормоза, двигатель не перезапустится автоматически и прозвучит предупреждающий звуковой сигнал. В таком случае для автоматического запуска нажмите на педаль тормоза.

Автозапуск

При автоматической остановке двигателя системой ISG двигатель перезапускается, если водитель выполняет одно из следующих действий.

- Отпустите педаль тормоза.
- Переместите рычаг переключения передач в положение «R» (задний ход) или ручного режима при нажатой педали тормоза.



Двигатель запустится, а на комбинации приборов погаснет зеленый индикатор автостопа (A).

Кроме того, двигатель автоматически перезапускается без участия водителя в следующих случаях.

- При низком давлении вакуума в тормозной системе.
- двигатель был остановлен приблизительно на 5 минут;
- кондиционер включен, а скорость вентилятора установлена на самое высокое значение;
- включен обогрев переднего стекла;
- При разряженной аккумуляторной батарее.
- система климат-контроля не создает необходимого охлаждения или обогрева.
- Рычаг коробки передач перемещен в положение «P» (Парковка), когда активирована функция автоматического удержания.
- Дверь открыта или ремень безопасности отстегнут, когда активирована функция автоматического удержания.
- Переключатель электронного стояночного тормоза задействован, когда активирована функция автоматического удержания.

Условия работы

ISG будет работать при следующих условиях.

- Ремень безопасности водителя пристегнут.
- Дверь водителя и капот закрыты.
- В тормозной системе достаточный уровень вакуума.
- Датчик аккумулятора активирован, и аккумулятор достаточно заряжен.
- Наружная температура недостаточно низкая или высокая.
- Транспортное средство движется с постоянной скоростью и останавливается.
- Система климат-контроля удовлетворяет условиям.
- Автомобиль достаточно прогрет.
- Уклон плавный.
- Рулевое колесо поворачивается менее чем на 180 градусов, после чего автомобиль останавливается.

* Примечание

- Если условия работы системы ISG не выполняются, она отключается. На кнопке «ISG OFF» (ISG выкл.) загорается подсветка, а на ЖК-дисплее появляется сообщение «Auto Stop conditions not met» (Система Автостоп недоступна).
- Если световая индикация или предупреждение появляются постоянно, проверьте рабочие условия.

Отключение ISG



- Для отключения ISG нажмите кнопку «ISG OFF» (ISG выкл.). Загорается индикатор на кнопке выключения «ISG OFF» (Старт-стоп).
- Если снова нажать кнопку «ISG OFF» (ISG выкл.), ISG будет активирована и индикатор на кнопке «ISG OFF» (ISG выкл.) погаснет.

Неисправность ISG



ISG может не работать при ошибке датчика ISG или системы.

Произойдет следующее:

- желтый индикатор «AUTO STOP» ((A)) на комбинации приборов мигает в течение 5 секунд, а затем продолжает гореть непрерывно;
- Загорается индикатор на кнопке выключения «ISG OFF» (Старт-стоп).

Если двигатель находится в режиме «Стоп-старт», то можно повторно запустить его без каких-либо действий со стороны водителя. Перед тем как выйти из автомобиля или выполнить манипуляции в моторном отсеке, заглушите двигатель, переключив кнопку «ENGINE START/STOP» (Запуск/остановка двигателя) в положение «OFF» (Выкл.).

* Примечание

При подключении или замене аккумулятора функция ISG (стоп-старт) не будет работать сразу. Если нужно воспользоваться функцией ISG, то следует в течение 4 часов при выключенном зажигании. После калибровки запустите и заглушите двигатель 2 или 3 раза.

Система интегрированного управления динамикой автомобиля

Режим движения

Режим движения выбирается в зависимости от предпочтений водителя или дорожных условий.



* Примечание

В случае возникновения проблемы с комбинацией приборов автомобиль будет двигаться в режиме «COMFORT» (Комфорт) и не может быть переведен в режим езды «ECO» (Экономия) или «SPORT» (Спортивный).

Режим меняется каждый раз при нажатии кнопки «DRIVE MODE» (Режим движения).

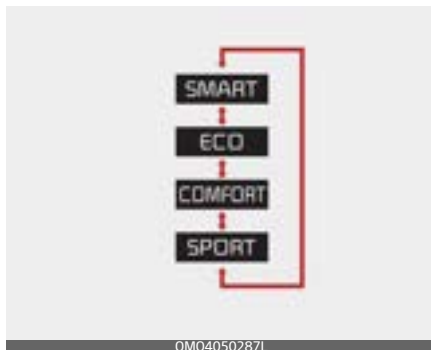

Если выбран режим «COMFORT» (Комфорт), он не отображается на приборной панели.

- Режим «ECO» (Экономия)
Режим «ECO» (Экономия): данный режим повышает эффективность расхода топлива и помогает снизить вредное воздействие автомобиля на окружающую среду.
- Режим «COMFORT» (Комфорт)
Режим «COMFORT» (Комфорт) обеспечивает плавное управление и комфортный стиль вождения.
- Режим «SPORT» (Спортивный)
Режим «SPORT» (Спортивный) позволяет поддерживать спортивный стиль вождения, обеспечивая устойчивость автомобиля.

При повторном включении двигателя режим движения автомобиля изменится на «COMFORT» (Комфорт). За исключением случаев, когда автомобиль был в режиме «ECO» (Экономия) и «SMART» (Интеллектуальный). Режимы «ECO» (Экономия) и «SMART»

(Интеллектуальный) после повторного запуска двигателя сохраняются в соответствии с выбором.

При изменении параметров режима движения изменяется чувствительность Системы интеллектуального круиз-контроля (SCC). (при наличии)

Режим движения	Чувствительность системы интеллектуального круиз-контроля
COMFORT (Комфорт)	«Normal» (Нормальный)
«ECO» (Экономичный)	«Slow» (Медленно)
«SPORT» (Спорт)	«Fast» (Быстро)
«SMART» (Оптимальный)	«Normal» (Нормальный)

режим «ECO» (Экономия)

 Когда режим движения устанавливается в режим ECO, логическая схема управления двигателем и трансмиссией изменяется для обеспечения максимальной эффективности использования топлива.

- При выборе режима «ECO» (Экономия) нажатием кнопки «DRIVE MODE» (Режим движения) загорается индикатор ECO.
- При повторном включении двигателя режим движения остается «ECO» (Экономия).

*** Примечание**

Эффективность использования топлива зависит от стиля вождения и ситуации на дороге.

При включенном режиме «ECO» (Экономичный):

- Реакция на ускорение может быть несколько снижена при умеренном нажатии на педаль акселератора.
- Могут быть ограничены рабочие параметры системы кондиционирования воздуха.
- Может измениться схема переключения автоматической коробки передач.
- Шум двигателя может стать громче.

Вышеуказанные ситуации являются нормальными условиями, когда включен экономичный режим для снижения расхода топлива.

Ограничения режима «ECO» (Экономичный):

Если следующие условия возникнут при включенном режиме «ECO» (Экономия), работа системы может быть ограничена даже без изменений состояния индикатора «ECO».

- При низкой температуре охлаждающей жидкости:
Работа системы ограничивается до тех пор, пока двигатель не выйдет на нормальный режим работы.
- При движении на подъем:
Работа системы ограничивается с целью повышения мощности двигателя при движении вверх по склону, поскольку система ограничивает крутящий момент двигателя.
- Если педаль газа полностью выжата и удерживается в таком положении несколько секунд:
Работа системы ограничивается, так как предполагается, что водитель желает увеличить скорость.

Режим «SPORT» (Спортивный)

Режим «SPORT» (Спортивный) управляет динамикой движения, автоматически регулируя усилие на руле, и логической схемой управления двигателем и трансмиссией для повышения производительности водителя.

- Если при нажатии кнопки «DRIVE MODE» (Режим движения) выбирается режим «SPORT» (Спортивный), загорается индикатор «SPORT» (Спортивный).
- При повторном включении двигателя автомобиль вернется обратно в режим «COMFORT» (Комфорт). Если вы желаете включить режим «SPORT» (Спортивный), повторно выберите режим «SPORT» (Спортивный) кнопкой «DRIVE MODE» (Режим движения).
- При активизации режима «SPORT» (Спортивный):
 - Обороты двигателя будут оставаться повышенными на протяжении определенного периода времени, даже после того как будет отпущена педаль акселератора.
 - При ускорении происходит задержка перехода на более высокую передачу

* **Примечание**

В режиме «SPORT» (Спортивный) эффективность использования топлива снижается.

Режим «SMART» (Интеллектуальный)

SMART Режим «SMART» (Интеллектуальный) выбирает надлежащий режим движения между «ECO» (Экономия), «COMFORT» (Комфорт) или «SPORT» (Спортивный), исходя из стиля вождения водителя (т. е. «Economic» (Экономичный) или «Aggressive (Sportive)» (Агрессивный (спортивный)), нажатия педали тормоза или движений рулевого колеса.

- Переключите кнопку «DRIVE MODE» (Режим движения) для выбора режима «SMART» (Интеллектуальный). Когда режим «SMART» (Интеллектуальный) выбран, на приборной панели загорается индикатор.
- Режим «SMART» (Интеллектуальный) автоматически контролирует движение автомобиля, например схемы переключения передач и обороты двигателя, в соответствии со стилем вождения водителя.

* **Примечание**

- При умеренном стиле движения автомобиля в режиме «SMART» (Интеллектуальный) режим вождения меняется на режим «ECO» (Экономичный) с целью повышения эффективности использования топлива. Однако фактическая эффективность использования топлива зависит от конкретных дорожных условий (т. е. подъема/спуска, торможения/ускорения автомобиля).
- Когда вы динамично управляете транспортным средством в режиме «SMART» (Интеллектуальный), резко замедляя движение или резко поворачивая руль на поворотах, режим вождения меняется на «SPORT» (Спортивный). Однако это может негативно повлиять на расход топлива.

Различные дорожные ситуации, с которыми вы можете столкнуться в режиме «SMART» (Интеллектуальный)

- Режим вождения автоматически переключается в режим ECO после определенного периода времени, когда вы плавно нажимаете на педаль акселератора. (Ваша манера вождения определяется как умеренная.)
- Режим вождения автоматически переключается с режима «SMART ECO» (Интеллектуальный экономичный) на «SMART COMFORT» (Интеллектуальный комфортный) после определенного периода времени, когда вы резко или неоднократно нажимаете на педаль акселератора.
- Режим вождения автоматически переключается на «SMART COMFORT» (Интеллектуальный комфортный) при той же манере вождения, когда транспортное средство начинает совершать подъем по склону под определенным углом. Режим вождения автоматически возвращается в режим «SMART ECO» (Интеллектуальный экономичный), когда автомобиль выезжает на ровную дорогу.
- Режим вождения автоматически переключается на «SMART SPORT» (Интеллектуальный спорт), когда вы резко ускоряете автомобиль или многократно воздействуете на рулевое колесо (ваша манера езды характеризуется как спортивная). (Ваш стиль вождения характеризуется как спортивный.) В этом режиме ваш автомобиль двигается на низкой передаче с резкими ускорениями/торможением и увеличивает эффективность торможения двигателем.
- Вы можете почувствовать эффективность торможения двигателем, даже при отпускании педали акселератора в режиме «SMART SPORT» (Интеллектуальный спортивный). Это происходит потому, что ваш автомобиль остается на низкой передаче в течение определенного периода времени до следующего ускорения. Таким образом, это нормальная ситуация при вождении, не указывающая на какие-либо неисправности.
- Режим вождения автоматически переключается на режим «SMART SPORT» (Интеллектуальный спортивный) только в тяжелых дорожных ситуациях. В большинстве обычных ситуаций режим вождения устанавливается на режим «SMART ECO»

(Интеллектуальный экономичный) или «SMART COMFORT» (Интеллектуальный комфортный).

Ограничения режима SMART

Режим «SMART» (Интеллектуальный) может быть ограничен в следующих ситуациях. (В таких ситуациях загорается индикатор «OFF» (Выкл.)

- Круиз-контроль включен: Система круиз-контроля может выключить режим «SMART» (Интеллектуальный), когда управление автомобилем выполняется на скорости, установленной системой интеллектуального круиз-контроля. (Режим «SMART» (Интеллектуальный) не отключается только за счет включения системы круиз-контроля.)
- Температура трансмиссионного масла чрезвычайно низкая или чрезвычайно высокая. Режим «SMART» (Интеллектуальный) может быть включен в большинстве обычных ситуаций во время вождения. Однако, чрезвычайно высокая/низкая температура трансмиссионного масла может временно привести к отключению интеллектуального режима, поскольку состояние трансмиссии не отвечает нормальным условиям эксплуатации.

Интеллектуальное переключение на маршрутном компьютере (при наличии)

Выберите режим «Trip Computer» (Маршрутный компьютер) на приборной панели ЖК-дисплея и перейдите к экрану интеллектуального переключения. Водитель сможет увидеть выбранный режим движения и режим движения, который был автоматически переключен режимом «SMART» (Интеллектуальный).



На экране отображается режим движения, выбранный водителем, и датчик стиля вождения водителя, демонстрирующий стиль вождения водителя.

Датчик стиля вождения водителя в режиме «SMART» (Интеллектуальный)



Стандартный стиль вождения отображается в центре, в левой части датчика — стиль «Econ.» (Экономия), а справа — стиль «Dynamic» (Динамичный).

После заполнения левой стороны датчика стиля вождения и через некоторое время автоматически активируется режим «SMART ECO» (Интеллектуальный экономичный). После заполнения правой стороны датчика и определения условий спортивного стиля вождения активируется режим «SMART SPORT» (Интеллектуальный спортивный).

Для поддержания режима «SMART ECO» с эффективным расходом топлива управляйте автомобилем с заполненной левой стороной датчика стиля вождения.

Для поддержания режима «SMART SPORT» (Интеллектуальный спортивный).

Система интегрированного управления режимом движения (AWD)

Режим движения выбирается в зависимости от предпочтений водителя или дорожных условий.



OMQ4050261

Режим движения активируется поворотом ручки.

Режим движения меняется при любом повороте ручки.

- Режим «COMFORT» (Комфорт): Режим «COMFORT» (Комфорт) обеспечивает плавное управление и комфортный стиль вождения.

Тип А



OMQ4050231

Тип В



OMQ4050260

- Режим «SPORT» (СПОРТ): спортивный режим обеспечивает спортивный, но уверенный стиль езды.

Тип А



OMQ4050256

Тип В



OMQ4050258

Тип А



OMQ4050232

Тип В



OMQ4050257

- Режим «ECO» (ЭКОНОМИЯ): данный режим повышает эффективность расхода топлива и помогает снизить вредное воздействие автомобиля на окружающую среду.
- Режим «SMART» (Интеллектуальный): режим «SMART» (Интеллектуальный) автоматически подстраивает режим движения («ECO ↔ COMFORT ↔ SPORT») (Экономия ↔ Комфорт ↔ Спорт) в соответствии с манерой вождения водителя.

Тип А



OMQ4050233

Тип В



OMQ4050259

При повторном запуске двигателя устанавливается режим «COMFORT» (Комфорт) или «ECO» (Экономичный). Если установлен режим «COMFORT/SPORT» (Комфорт/Спорт), то при повторном запуске двигателя будет установлен режим «COMFORT» (Комфорт).

Если установлен режим «Есо» (Экономия), при повторном запуске двигателя будет установлен режим «Есо» (Экономия).

Режим «SMART» (Интеллектуальный)



OMQ4050284RU



OMQ4050285RU



OMQ4050286RU

SMART Режим «SMART» (Интеллектуальный) выбирает надлежащий режим движения между «ECO» (Экономия), «COMFORT» (Комфорт) или

«SPORT» (Спортивный), исходя из стиля вождения водителя (т. е. умеренный или динамический) по нажатию на педаль тормоза или работе рулевого колеса.

- Поворот ручки для активации режима «SMART» (Интеллектуальный). Когда режим «SMART» (ИНТЕЛЛЕКТУАЛЬНЫЙ) включен, на приборной панели загорается индикатор.
- Если перед выключением двигателя находился в режиме «SMART» (Интеллектуальный), автомобиль запускается в режиме «ECO» (Экологичный).
- Режим «SMART» (Интеллектуальный) автоматически контролирует движение автомобиля, например схемы переключения передач и обороты двигателя, в соответствии со стилем вождения водителя.

* Примечание

- При умеренном стиле движения автомобиля в режиме «SMART» (Интеллектуальный) режим вождения меняется на режим «ECO» (Экономичный) с целью повышения эффективности использования топлива. Однако фактическая эффективность использования топлива зависит от конкретных дорожных условий (т. е. подъема/спуска, торможения/ускорения автомобиля).
- Когда вы динамично управляете транспортным средством в режиме «SMART» (Интеллектуальный), резко замедляя движение или резко поворачивая руль на поворотах, режим вождения меняется на спортивный. Однако это может негативно повлиять на расход топлива.

Различные дорожные ситуации, с которыми вы можете столкнуться в режиме «SMART» (Интеллектуальный)

- Режим вождения автоматически переключается в режим ECO после определенного периода времени, когда вы плавно нажимаете на педаль акселератора. (Ваша манера вождения определяется как умеренная.)
- Режим вождения автоматически переключается с режима «SMART ECO» (Интеллектуальный экономичный)

мичный) на «SMART NORMAL» (Интеллектуальный нормальный) после определенного периода времени, когда вы резко или неоднократно нажимаете на педаль акселератора.

- Режим вождения автоматически переключается на «SMART COMFORT» (Интеллектуальный комфортный) при той же манере вождения, когда транспортное средство начинает совершать подъем по склону под определенным углом. Режим вождения автоматически возвращается в режим «SMART ECO» (Интеллектуальный экономичный), когда автомобиль выезжает на ровную дорогу.
- Режим вождения автоматически переключается на «SMART SPORT» (Интеллектуальный спорт), когда вы резко ускоряете автомобиль или многократно воздействуете на рулевое колесо (ваша манера езды характеризуется как спортивная). (Ваш стиль вождения характеризуется как спортивный.) В этом режиме ваш автомобиль движется на низкой передаче с резкими ускорениями/торможением и увеличивает эффективность торможения двигателем.
- Вы можете почувствовать эффективность торможения двигателем, даже при отпускании педали акселератора в

режиме «SMART SPORT» (Интеллектуальный спортивный). Это происходит потому, что ваш автомобиль остается на низкой передаче в течение определенного периода времени до следующего ускорения. Таким образом, это нормальная ситуация при вождении, не указывающая на какие-либо неисправности.

- Режим вождения автоматически переключается на режим «SMART SPORT» (Интеллектуальный спортивный) только в тяжелых дорожных ситуациях. В большинстве обычных ситуаций режим вождения устанавливается на режим «SMART ECO» (Интеллектуальный экономичный) или «SMART COMFORT» (Интеллектуальный комфортный).

Ограничения режима SMART

Режим «SMART» (Интеллектуальный) может быть ограничен в следующих ситуациях. (В таких ситуациях загорается индикатор «OFF» (Выкл.))

- Водитель вручную переключает передачу. Режим «SMART» (Интеллектуальный) выключается.
- Активирован круиз-контроль: Система круиз-контроля может отключить режим «SMART» (Интеллектуальный). Когда круиз-контроль устанавливает более приоритетную систему, она начинает управлять скоростью автомобиля и отключает режим «SMART» (Интеллектуальный). (Режим «SMART» (Интеллектуальный) не отключается только за счет активации системы круиз-контроля.)
- Температура трансмиссионного масла чрезвычайно низкая или чрезвычайно высокая: Режим «SMART» (Интеллектуальный) может быть включен в большинстве обычных ситуаций во время вождения. Однако, чрезвычайно высокая/низкая температура трансмиссионного масла может временно привести к отключению интеллектуального режима, поскольку состояние трансмиссии не отвечает нормальным условиям эксплуатации.

Режим «SPORT» (Спортивный)

SPORT

Спортивный режим управляет динамикой движения, автоматически регулируя усилие на

руле, и логической схемой управления двигателем и трансмиссией для повышения производительности водителя.

- При выборе режима «SPORT» (Спортивный) поворотом ручки загорается индикатор «SPORT» (оранжевый цвет).
- При повторном включении двигателя автомобиль вернется обратно в режим «COMFORT» (Комфорт). Чтобы включить режим «SPORT» (СПОРТИВНЫЙ), повторно выберите режим «SPORT» (СПОРТИВНЫЙ) с помощью кнопки выбора режима.
- При активизации режима «SPORT» (Спортивный):
 - Обороты двигателя некоторое время будут оставаться повышенными, даже после того как будет отпущена педаль акселератора.
 - При ускорении происходит задержка перехода на более высокую передачу.

* Примечание

В режиме «SPORT» (Спортивный) эффективность использования топлива снижается.

режим «ЕСО» (Экономия)

ЕСО

Когда режим движения устанавливается в режим ЕСО, логическая схема управления двигателем и трансмиссией изменяется для обеспечения максимальной эффективности использования топлива.

- При выборе режима «ЕСО» (Экономия) поворотом ручки загорается индикатор «ЕСО» (зеленый цвет).
- Если автомобиль находится в режиме ЕСО, то при выключении двигателя и его повторном запуске настройки режима движения останутся в режиме ЕСО.

* Примечание

Эффективность использования топлива зависит от стиля вождения и ситуации на дороге.

При включенном режиме «ЕСО» (Экономичный):

- При умеренном нажатии на педаль акселератора ускорение может быть несколько снижено.
- Может измениться схема переключения автоматической коробки передач.

Вышеуказанные ситуации являются нормальными условиями, когда включен экономичный режим для снижения расхода топлива.

Ограничения режима «ЕСО» (Экономичный):

Если следующие условия возникают при включенном экономичном режиме, работа системы может быть ограничена даже без изменений состояния индикатора ЕСО.

- При управлении автомобилем в ручном режиме переключения передач. Работа системы ограничивается в зависимости от положения рычага переключения передач.

Вспомогательная система предупреждения о лобовом столкновении (FCA) (только камера переднего вида) (при наличии)

Основные функции

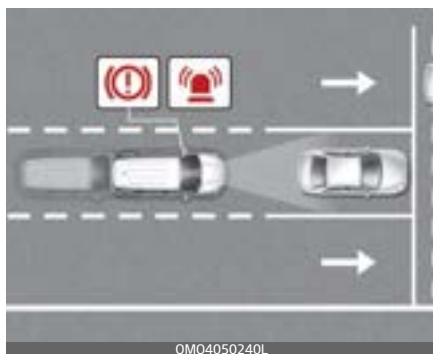

Система предотвращения лобового столкновения предназначена для обнаружения и отслеживания транспортных средств по ходу движения, обнаружения пешеходов на проезжей части, а также предупреждения водителя о возможном столкновении с помощью предупреждающего сообщения и звукового оповещения и (при необходимости) применения экстренного торможения.

Датчик обнаружения

Камера переднего вида



⚠ Предостережение

Для поддержания оптимальных рабочих характеристик датчика обнаружения соблюдайте следующие меры предосторожности:

- Запрещается разбирать датчики обнаружения, а также применять к ним ударное воздействие.
- Если датчик обнаружения был заменен или отремонтирован, рекомендуется проверить автомобиль у официального дилера Kia или партнерской сервисной компании.
- Никогда не размещайте какие-либо вспомогательные принадлежности или наклейки на ветровом стекле и не тонируйте ветровое стекло.
- Крайне важно следить за тем, чтобы на камеру переднего вида не попадала вода.
- Запрещено размещать над приборной панелью светоотражаю-

щие предметы (например, белую бумагу, зеркало). Любое отражение света может повлиять на надлежащее функционирование системы.

Настройки системы

Используются для настройки системы

Безопасность впереди

Переведите кнопку «ENGINE START/STOP» (Запуск/остановка двигателя) в положение «ON» (Вкл.) и в меню «Settings» (Настройки) выберите пункт «Driver Assistance» (Помощь водителю) → «Forward Safety» (Безопасность впереди), чтобы включить или отключить эти функции.

- При включении функции «Active assist» (Активная помощь) система начнет оповещать водителя об уровне риска столкновения посредством звукового сигнала и вибрации руля. Помощь при торможении будет применяться в зависимости от риска столкновения.
- Если выбран пункт «Warning Only» (Только предупреждение), система предупредит водителя с помощью сообщения, звукового сигнала или вибрации рулевого колеса в зависимости от уровня

Вспомогательная система предупреждения о лобовом столкновении (FCA) (только камера переднего вида)

риска столкновения. Управление торможением не применяется.

- После выбора «Off» (Выкл.) система отключится. На приборной панели загорается аварийный сигнал .

Водитель может видеть статус системы помощи по предотвращению переднего столкновения в меню «Settings» (Настройки). Если индикатор  продолжает светиться при включенной системе, рекомендуется проверить автомобиль у официального дилера Kia или в партнерской сервисной компании.

⚠ Предупреждение

При повторном запуске двигателя всегда включается система помощи по предотвращению переднего столкновения («Forward Collision-Avoidance Assist»). Однако в случае выбора «Off» (Выкл.) после перезапуска двигателя водитель должен внимательно следить за ситуацией на дороге и соблюдать правила безопасности.

⚠ Предостережение

Если выбран режим «Warning only» (Только предупреждение), помощь в торможении предоставляться не будет.

*** Примечание**

Система помощи по предотвращению переднего столкновения (Forward Collision-Avoidance Assist) отключается при нажатии кнопки отключения ESC в течение более 3 секунд. На приборной панели включится световой индикатор

***Время генерирования предупреждения***

Переведите кнопку «ENGINE START/STOP» (Запуск/остановка двигателя) в положение «ON» (Вкл.) и в меню «Settings» (Настройки) выберите пункты «Driver Assistance» (Помощь водителю) → «Warning Timing» (Таймер предупреждений), чтобы изменить первоначальную скорость выдачи предупреждений системы предотвращения лобового столкновения.

По умолчанию таймер предупреждения установлен в режиме «Normal» (Нормальный). Если изменить время выдачи предупреждений, громкость предупреж-

дений других систем помощи водителю также может измениться.

Настройки времени вывода предупреждений следует изменять с осторожностью.

Громкость предупреждений

Переведите кнопку «ENGINE START/STOP» (Запуск/остановка двигателя) в положение «ON» (Вкл.) и в меню «Settings» (Настройки) выберите пункт «Driver Assistance» (Помощь водителю) → «Warning Volume» (Громкость предупреждений). Затем можно изменить громкость предупреждений для системы предотвращения лобового столкновения, выбрав одно из значений «High» (Высокая), «Medium» (Средняя), «Low» (Низкая) или «Off» (Выкл.).

Однако даже при нажатии «Off» (Выкл.) уровень громкости предупреждения системы не отключится, а установится в положении «Low» (Низкий).

При изменении громкости предупреждения громкость предупреждений других систем помощи водителю может измениться.

Настройки громкости предупреждений следует изменять с осторожностью.

⚠ Предостережение

- Настройки таймера и громкости предупреждения относятся ко всем функциям системы помощи по предотвращению переднего столкновения.
- Даже когда выбрано значение таймера предупреждения «Normal» (Обычный), в случае резкого торможения движущегося впереди автомобиля время срабатывания первоначального предупреждения может не казаться слишком поздним.
- Выбирайте для таймера предупреждения параметр «Late» (Позднее), когда проезжая часть не загружена и при движении с малой скоростью.

* Примечание

При переключении кнопки «ENGINE START/STOP» (Запуск/остановка двигателя) в положение «ON» (Вкл.) «Warning Volume» (Громкость предупреждения) и «Warning Timing» (Таймер предупреждения) остаются в последнем выбранном положении.

Работа системы

Основные функции

Система предупреждения и управления

Основная функция системы предотвращения лобового столкновения — оповещение и управление автомобилем в зависимости от уровня столкновения: «Collision warning» (Предупреждение о столкновении), «Emergency braking» (Аварийное торможение) и «Stopping vehicle and ending brake control» (Остановка автомобиля и выключение контроля тормозов).

Предупреждение о столкновении



- Чтобы предупредить водителя об опасности столкновения, на приборной панели отображается предупреждающее сообщение «Collision warning» (Угроза столкновения). Одновременно с этим звучит звуковое предупрежде-

- ние, и рулевое колесо начинает вибрировать.
- При обнаружении движущегося впереди автомобиля система работает в том случае, если скорость автомобиля составляет 10-60 км/ч.
 - При обнаружении движущегося впереди пешехода система работает в том случае, если скорость автомобиля составляет 10-60 км/ч.
 - Если активирована функция «Active assist» (Активная помощь), может осуществляться автоматическое торможение.

Аварийное торможение



OMQ4050072RU

- Чтобы предупредить водителя об автоматическом аварийном торможении, на приборной панели отобразится сообщение «Emergency Braking» (Аварийное торможение), будет подан звуковой сигнал, а руль завибрирует.

- При обнаружении движущегося впереди автомобиля система работает в том случае, если скорость автомобиля составляет 10-60 км/ч.
- При обнаружении движущегося впереди пешехода система работает в том случае, если скорость автомобиля составляет 10-60 км/ч.
- При возникновении ситуации, требующей аварийного торможения, система применит максимальное торможение, чтобы избежать столкновения с транспортным средством или пешеходом.

Остановка автомобиля и отключение системы управления торможением



OMQ4040504RU

- При остановке автомобиля после аварийного торможения на приборной панели отобразится сообщение «Drive carefully» (Ведите осторожно).

- Для обеспечения безопасности водитель должен немедленно нажать на педаль тормоза и проверить окружающую обстановку.
- Система управления торможением отключится спустя примерно 2 секунды после остановки автомобиля из-за экстренного торможения.

⚠ Предупреждение

- Для вашей безопасности измените настройки после парковки автомобиля в безопасном месте.
 - Если выбрать пункт «Active Assist» (Активная помощь) или «Warning Only» (Только предупреждение) и выключить систему электронного контроля устойчивости (ESC), нажав и удерживая кнопку отключения ESC не менее 3 секунд, система предотвращения лобового столкновения автоматически отключится. В этом случае систему невозможно будет настроить в меню «Settings» (Настройки), а на панели будет включен световой индикатор  (это нормальная ситуация). Если система ESC выключена с помощью кнопки отключения ESC, для системы помощи по предотвращению переднего столкновения будут использоваться последние настройки.
- Система помощи по предотвращению переднего столкновения срабатывает не во всех ситуациях и не в состоянии предотвратить все столкновения.
 - Водитель несет ответственность за управление автомобилем. Не полагайтесь исключительно на систему помощи по предотвращению переднего столкновения. Сохраняйте безопасную дистанцию торможения и при необходимости нажимайте на педаль тормоза для снижения скорости движения или остановки автомобиля.
 - Никогда не проверяйте работу системы помощи по предотвращению переднего столкновения на людях, животных, предметах и т. п. Это может привести к серьезным травмам или смерти.
 - Система помощи по предотвращению переднего столкновения (Forward Collision-Avoidance Assist) может не работать, если водитель нажимает на педаль тормоза, чтобы избежать столкновения.
 - В зависимости от дорожных условий и манеры управления автомобилем, система помощи по предотвращению переднего столкновения может вырабатывать предупреждение для водителя с задержкой или не вырабатывать его вовсе. Водитель должен внимательно сле-

дить за ситуацией на дороге, избегая опасных ситуаций.

- При работающей системе помощи по предотвращению переднего столкновения автомобиль может резко остановиться, что может привести к травмированию пассажиров и перемещению незакрепленных вещей. Всегда пристегивайте ремень безопасности и закрепляйте вещи.
- Если на экране отображается предупреждение либо звучит звуковой сигнал любой другой системы, предупреждение системы предотвращения лобового столкновения может не отображаться на экране, а ее звуковой сигнал может не звучать.
- Звуковое предупреждение системы интеллектуального круиз-контроля можно не услышать в шумной обстановке.
- В зависимости от дорожных условий и ситуации система помощи по предотвращению переднего столкновения (Forward Collision-Avoidance Assist) может отключаться, работать некорректно или включаться без необходимости.

Предупреждение

- Даже если имеются какие-либо проблемы с системой предотвращения лобового столкновения, основная тормозная система автомобиля будет работать нормально.
- При экстренном торможении система управления торможением автоматически отключится, если водитель сильно нажмет на педаль газа либо резко повернет руль.

Предостережение

В зависимости от состояния автомобиля, пешехода и велосипедиста перед вами, а также окружающей обстановки, рабочий диапазон скорости для системы помощи по предотвращению переднего столкновения может сместиться в сторону снижения скорости. Система может не выдать предупреждение водителю или не сработать.



Примечание

Если возникает угроза столкновения, а выполняемого водителем торможения недостаточно, система предотвращения лобового столкновения может применить дополнительное торможение.

Неисправность и ограничения системы

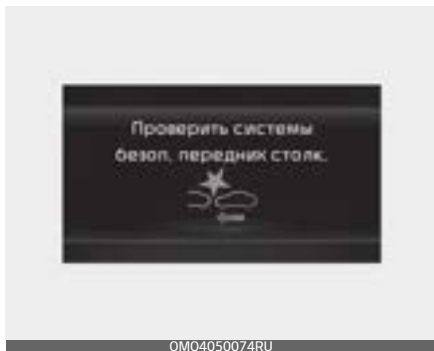
Неисправность системы





Если система помощи по предотвращению переднего столкновения не работает надлежащим образом, на приборной панели на несколько секунд отображается предупреждающее сообщение «Check Forward Safety» (Проверьте безопасность впереди) и загораются сигнальные лампы  и .

Рекомендуется проверить автомобиль у официального дилера Kia или в партнерской сервисной компании.

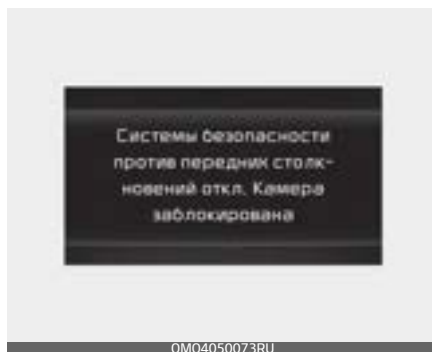
Датчик заблокирован



Если лобовое стекло, где расположена камера переднего вида, крышка переднего радара, бампер или датчик засыпаны снегом или залиты дождем, качество обнаружения может снизиться или привести к временному отключению системы предотвращения лобового столкновения (Forward Collision-Avoidance Assist).

В этом случае отобразится сообщение «Forward Safety system disabled. «Camera obscured» (Камера заблокирована) или система «Forward Safety» (Безопасность впереди) отключена. На приборной панели появится предупреждающее сообщение «Radar blocked» (Радар заблокирован) и загорятся аварийные сигналы  и .

Система возобновит свою работу в нормальном режиме после того,

как снег, дождевые капли и загрязнения будут удалены.

Если система не работает нормально после выполнения вышеуказанных действий, Kia рекомендует проверить ваш автомобиль у официального дилера Kia или партнерской сервисной компании.

⚠ Предупреждение

- Даже если на приборной панели не появляется предупреждающее сообщение, система помощи по предотвращению переднего столкновения может не работать надлежащим образом.
- Система помощи по предотвращению переднего столкновения может работать неправильно на участках (например, пересеченная местность), на которых после запуска двигателя не обнаруживается ни один объект.

Ограничения системы

Система помощи по предотвращению переднего столкновения может работать некорректно или работать непредсказуемо при описанных ниже обстоятельствах.

- Датчик обнаружения или близлежащие области загрязнены или повреждены.
- Температура в месте установки камеры переднего вида слишком высокая или слишком низкая.
- Стекло объектива камеры закрыто из-за тонированного, покрытого пленкой или снабженного покрытием лобового стекла, поврежденного стекла или прилипшего постороннего предмета (наклейки, насекомого и т. д.).
- Наличие на лобовом стекле остатков влаги или льда.
- Постоянно распыляется жидкость стеклоомывателя, либо включен стеклоочиститель.
- Движение в сильный дождь или в плотном тумане.
- Свет от уличных фонарей или от встречного автомобиля отражается на влажной поверхности дороги, например, от луж.
- На приборной панели расположен какой-то предмет.
- Автомобиль буксируют.
- Вокруг слишком ярко.

- Вокруг слишком темно, например в туннеле и т. д.
- Яркость освещения резко меняется, например при въезде в туннель или при выезде из туннеля.
- Яркость освещения низкая, а основные фары выключены либо слабо горят.
- Движение через пар, дым или тень.
- Обнаружена только часть транспортного средства или пешехода.
- Транспортное средство впереди является автобусом, тяжелым грузовым автомобилем, грузовым автомобилем с багажом нестандартной формы, трейлером и т. п.
- Движущееся впереди транспортное средство не имеет задних фонарей, задние фонари установлены в нестандартном положении и т. п.
- Яркость освещения низкая, а задние габаритные огни транспортного средства впереди выключены либо слабо горят.
- Задняя часть транспортного средства впереди небольшая либо необычно выглядит (транспортное средство впереди перемещается боком, видна боковая часть, перевернуто и т. д.).
- Дорожный просвет транспортного средства впереди низкий либо высокий.

- Резкое появление перед вами транспортного средства или пешехода.
- Движущееся впереди транспортное средство обнаружено поздно.
- Между вашим автомобилем и транспортным средством впереди внезапно возникает препятствие.
- Транспортное средство впереди резко перестраивается либо внезапно снижает скорость.
- Движущееся впереди транспортное средство перекошено.
- Транспортное средство впереди перемещается слишком быстро или слишком медленно.
- Транспортное средство впереди поворачивает в противоположном направлении от вашего автомобиля, чтобы избежать столкновения.
- Ваш автомобиль медленно изменяет полосу движения, когда впереди движется транспортное средство.
- Снег на поверхности транспортного средства впереди.
- Вы съехали с полосы либо вернулись на нее.
- Вы ведете автомобиль неровно.
- Вы находитесь на перекрестке с круговым движением, а другого автомобиля не видно.
- Вы постоянно ведете автомобиль по кругу.

- У транспортного средства впереди необычная форма.
- Транспортное средство впереди едет на подъеме или по спуску.
- Пешеход не полностью распознается, например, если он наклоняется или идет не в полностью вертикальном положении.
- Пешеход одет в одежду, которая затрудняет его обнаружение.

На изображении ниже показано, как датчик распознает транспортное средство и пешехода.



- Пешеход впереди вас движется очень быстро.
 - Пешеход впереди вас низкого роста либо передвигается пригнувшись.
 - Пешеход впереди вас не в состоянии передвигаться без специальных средств.
 - Пешеход впереди вас пересекает направление вашего движения.
 - Впереди большая группа пешеходов.
- Пешеход носит одежду, которая легко сливается с фоном, что затрудняет его распознавание.
 - Пешехода сложно распознать, так как он сливается с объектами похожей формы.
 - Вы приближаетесь к перекрестку возле пешехода, светофора, зданий и т. д.
 - Движение на парковке.
 - Движение на платных дорогах, через строительную площадку, немогущую дорогу, частично мощенную дорогу, неровную дорогу, ямы на дороге и т. д.
 - Движение на склон либо со склона, по извилистой дороге и т. д.
 - Движение по дороге с растущими на обочине деревьями или с уличными фонарями.
 - Неустойчивое движение автомобиля.
 - Неблагоприятные дорожные условия вызывают чрезмерную вибрацию автомобиля во время движения.
 - Высота автомобиля меняется вследствие большой загрузки, неправильного давления в шинах и т. п.
 - Движение по узкой автодороге, сильно заросшей по сторонам деревьями и травой.
 - Электромагнитные помехи, например при движении в зоне с сильными радиоволнами либо электрическим шумом.

⚠ Предупреждение

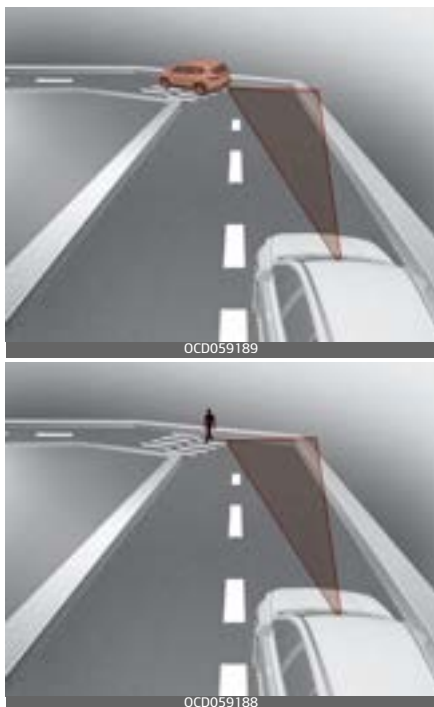

- Движение по кривой
Вспомогательная система предотвращения лобового столкновения может не обнаружить другие транспортные средства или пешеходов, находящихся впереди вас на извилистой дороге, рельеф которой отрицательно влияет на эффективность работы датчиков. Это может приводить к отсутствию сигналов и автоматического торможения, когда они необходимы. При движении по извилистой дороге необходимо поддерживать безопасную дистанцию торможения

ния и при необходимости управлять автомобилем и нажимать на педаль тормоза для снижения скорости движения с целью поддержания безопасной дистанции.

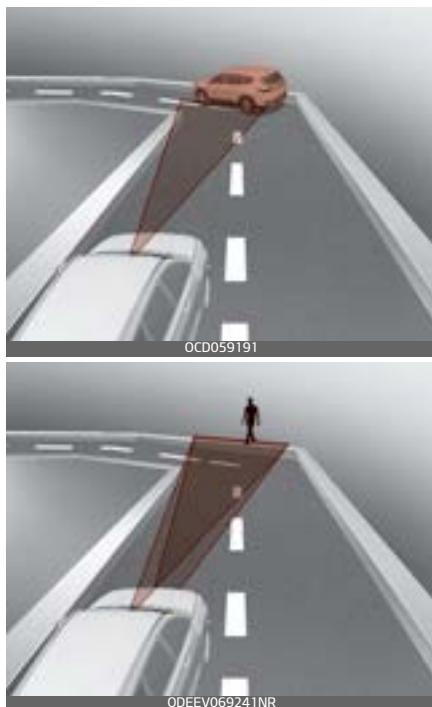

Вспомогательная система предотвращения лобового столкновения может выявить транспортное средство, пешехода или велосипедиста в соседней полосе или за пределами вашей полосы при движении по извилистой дороге. Если это произойдет, система не всегда может выдавать предупреждение водителю и применять тормозную систему. Постоянно

следите за условиями дорожного движения вокруг автомобиля.



- Движение на уклоне

Вспомогательная система предотвращения лобового столкновения может не обнаружить другие транспортные средства и пешеходов, находящихся впереди вас на подъеме или спуске, рельеф которых отрицательно влияет на эффективность работы датчиков. В результате может подаваться ненужное оповещение, автоматическое торможение либо блокировка руля или отсутствовать оповещение, автоматическое тор-

можение либо блокировка руля, когда они понадобятся.

Кроме того, автомобиль может резко снизить скорость, если впереди внезапно будет обнаружен пешеход.

При движении на подъеме или спуске необходимо постоянно следить за дорожной ситуацией и при необходимости использовать педаль тормоза для снижения скорости с целью поддержания безопасной дистанции.



[A]: ваш автомобиль, [B]: автомобиль, перемещающийся на другую полосу

- Смена полосы движения.

После перемещения транспортного средства на вашу полосу с соседней полосы оно не будет обнаружено датчиком, пока не окажется в пределах дальности обнаружения датчика. Система помощи по предотвращению переднего столкно-

вения может не сразу обнаружить транспортное средство, резко меняющее полосу движения. В этом случае необходимо поддерживать безопасную дистанцию торможения и при необходимости управлять автомобилем и нажимать на педаль тормоза для снижения скорости движения с целью поддержания безопасной дистанции.



[A]: ваш автомобиль, [B]: автомобиль, перемещающийся на другую полосу, [C]: автомобиль на вашей полосе

Если впереди идущий автомобиль перестраивается, система помощи по предотвращению переднего столкновения может не определить перестроение мгновенно. В этом случае необходимо поддерживать безопасную дистанцию торможения и при необходимости управлять автомобилем и нажимать на педаль тормоза для снижения

скорости движения с целью поддержания безопасной дистанции.



- Обнаружение транспортного средства

Если впереди идущий автомобиль имеет груз, выступающий сзади за пределы автомобиля, или если автомобиль имеет высокий дорожный просвет, соблюдайте особую осторожность. Система помощи по предотвращению переднего столкновения может не обнаружить груз, выходящий за габариты транспортного средства. В этих случаях необходимо поддерживать безопасную дистанцию торможения от крайнего объекта и при необходимости управлять автомобилем и нажимать на педаль тормоза для снижения скорости движения с целью поддержания требуемой дистанции.

⚠ Предупреждение

- В случае буксировки прицепа или другого автомобиля рекомендуется отключить систему помощи по предотвращению переднего столкновения по соображениям безопасности.
- Вспомогательная система предотвращения лобового столкновения может сработать, если обнаружит предметы, похожие по форме или характеристикам на транспортное средство или пешеходов.
- Датчик не распознает тележку для товаров, велосипед, двухколесное транспортное средство, чемодан или детскую коляску.
- Система помощи по предотвращению переднего столкновения может работать некорректно под воздействием сильных электромагнитных волн.
- Система помощи по предотвращению переднего столкновения не работает первые 15 секунд после запуска автомобиля или инициализации камеры переднего вида.

Вспомогательная система предупреждения о лобовом столкновении (FCA) (совокупность датчиков) (при наличии)

Основные функции

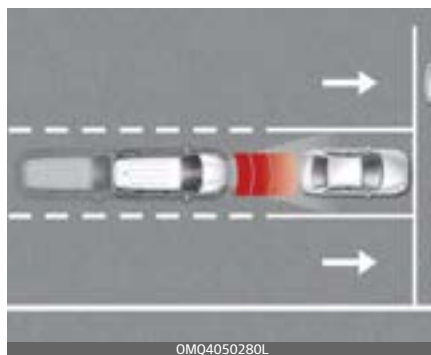

Система помощи по предотвращению переднего столкновения предназначена для обнаружения и отслеживания транспортных средств по ходу движения, обнаружения пешеходов или велосипедистов на проезжей части, а также предупреждения водителя о возможном столкновении с помощью предупреждающего сообщения и звукового оповещения и при необходимости применения экстренного торможения.

Функция предупреждения при повороте на перекрестке

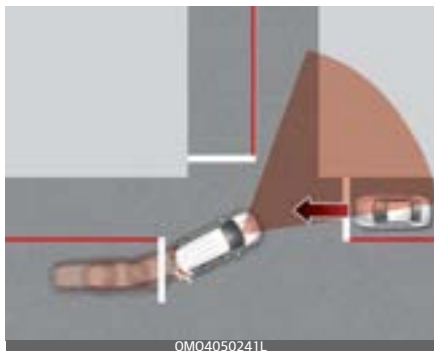

Функция Junction Turning (Поворот на перекрестке) применяет экстренное торможение, чтобы избежать столкновения со встречным транспортным средством, движущимся на соседней полосе, при его повороте на перекрестке налево с включенным сигналом поворота.

Датчик обнаружения

Камера переднего вида



Передний радар



Смотрите точное расположение датчиков обнаружения на иллюстрации выше.

⚠ Предостережение

Для поддержания оптимальных рабочих характеристик датчика обнаружения соблюдайте следующие меры предосторожности:

- Запрещается разбирать датчики обнаружения, а также применять к ним ударное воздействие.
- Если датчик обнаружения был заменен или отремонтирован, рекомендуется проверить автомобиль у официального дилера Kia или партнерской сервисной компании.
- Никогда не размещайте какие-либо вспомогательные принадлежности или наклейки на ветровом стекле и не тонируйте ветровое стекло.
- Крайне важно следить за тем, чтобы на камеру переднего вида не попадала вода.

- Запрещено размещать над приборной панелью светоотражающие предметы (например, белую бумагу, зеркало). Любое отражение света может повлиять на надлежащее функционирование системы.
- Не устанавливайте рамки номерного знака или другие посторонние предметы, например наклейки, пленку или решетки на бампер вблизи крышки переднего радара.
- Всегда содержите передний радар и его крышку в чистоте и не допускайте наличия на них загрязнений. Используйте только мягкую ткань для мытья автомобиля. Не следует направлять струю воды под высоким давлением прямо на датчик или крышку датчика.
- Если к радару или рядом с местом его установки будет приложена излишняя сила, система помощи по предотвращению переднего столкновения может не работать корректно, даже если на приборной панели не появляется предупреждающее сообщение. Рекомендуется проверить автомобиль у официального дилера Kia или в партнерской сервисной компании.

- Для ремонта поврежденной крышки переднего радара используйте только оригинальные запчасти. Не наносите краску на крышку переднего радара.

Настройки системы

Используются для настройки системы

Безопасность впереди

- Переведите кнопку «ENGINE START/STOP» (Запуск/остановка двигателя) в положение «ON» (Вкл.) и в меню «Settings» (Настройки) выберите пункт «Driver Assistance» (Помощь водителю) → «Forward Safety» (Безопасность впереди), чтобы включить или отключить эти функции.
- При включении функции «Active assist» (Активная помощь) система начнет оповещать водителя об уровне риска столкновения посредством звукового сигнала и вибрации руля. Помощь при торможении будет применяться в зависимости от риска столкновения.
 - Если выбран пункт «Warning Only» (Только предупреждение), система предупредит водителя с помощью сообщения, звукового сигнала или вибрации рулевого

колеса в зависимости от уровня риска столкновения. Управление торможением не применяется.

- После выбора «Off» (Выкл.) система отключится. На приборной панели загорается аварийный сигнал .

Водитель может видеть статус системы помощи по предотвращению переднего столкновения в меню «Settings» (Настройки). Если индикатор  продолжает светиться при включенной системе, рекомендуется проверить автомобиль у официального дилера Kia или в партнерской сервисной компании.

Предупреждение

При повторном запуске двигателя всегда включается система помощи по предотвращению переднего столкновения («Forward Collision-Avoidance Assist»). Однако в случае выбора «Off» (Выкл.) после перезапуска двигателя водитель должен внимательно следить за ситуацией на дороге и соблюдать правила безопасности.

Предостережение

- Если выбран режим «Warning only» (Только предупреждение), помощь в торможении предоставляться не будет.
- Настройки системы «Forward Safety» (Безопасность впереди) включают «Basic function» (Основная функция) и «Junction Turning» (Поворот на перекрестке).
- Вибрацию рулевого колеса (при наличии этой функции) можно включить или отключить. Выберите либо отмените выбор «Driver Assistance» (Помощь водителю) → «Haptic Warning» (Тактильное предупреждение) в меню «Settings» (Настройки).

Примечание

Система помощи по предотвращению переднего столкновения (Forward Collision-Avoidance Assist) отключается при нажатии и удержании кнопки отключения ESC в течение более 3 секунд. На приборной панели загорается аварийный сигнал .

Время генерирования предупреждения

Переведите кнопку «ENGINE START/STOP» (Запуск/остановка двигателя) в положение «ON» (Вкл.) и в меню в меню «Settings» (Настройки) выберите пункты «Driver Assistance» (Помощь водителю) → «Warning Timing» (Таймер предупреждений), чтобы изменить первоначальную скорость выдачи предупреждений системы предотвращения лобового столкновения.

По умолчанию таймер предупреждения установлен в режиме «Normal» (Нормальный). При изменении таймера предупреждений время выдачи предупреждения других систем помощи водителю может измениться.

Настройку времени вывода предупреждений всегда следует изменять с осторожностью.

Громкость предупреждений

Переведите кнопку «ENGINE START/STOP» (Запуск/остановка двигателя) в положение «ON» (Вкл.) и в меню «Settings» (Настройки) выберите пункт «Driver Assistance» (Помощь водителю) → «Warning Volume» (Громкость предупреждений). Затем можно изменить громкость предупреждений для системы предотвращения лобового столкновения, выбрав одно из значений «High» (Высокая), «Medium» (Средняя), «Low» (Низкая) или «Off» (Выкл.).

Однако даже при нажатии «Off» (Выкл.) уровень громкости предупреждения системы не отключится, а установится в положении «Low» (Низкий).

При изменении громкости предупреждения громкость предупреждения других систем помощи водителю может измениться.

Настройку громкости предупреждений всегда следует изменять с осторожностью.

⚠ Предостережение

- Настройки таймера и громкости предупреждения относятся ко всем функциям системы помощи по предотвращению переднего столкновения.
- Даже когда выбрано значение таймера предупреждения «Normal» (Обычный), в случае резкого торможения движущегося впереди автомобиля время срабатывания первоначального предупреждения может не казаться слишком поздним.
- Выбирайте для таймера предупреждения параметр «Late» (Позднее), когда проезжая часть не загружена и при движении с малой скоростью.

* Примечание

При переключении кнопки «ENGINE START/STOP» (Запуск/остановка двигателя) в положение «ON» (Вкл.) «Warning Volume» (Громкость предупреждения) и «Warning Timing» (Таймер предупреждения) остаются в последнем выбранном положении.

Работа системы

Основные функции

Система предупреждения и управления

Основная функция системы предотвращения лобового столкновения — оповещение и управление автомобилем в зависимости от уровня столкновения: «Collision warning» (Предупреждение о столкновении), «Emergency braking» (Аварийное торможение) и «Stopping vehicle and ending brake control» (Остановка автомобиля и выключение контроля тормозов).

Предупреждение о столкновении



Чтобы предупредить водителя об опасности столкновения, на приборной панели отображается предупреждающее сообщение «Collision warning» (Угроза столкновения). Одновременно с этим звучит звуковое предупреждение, и

рулевое колесо начинает вибрировать.

При обнаружении движущегося впереди автомобиля система работает в том случае, если скорость автомобиля составляет 10~180 км/ч.

При обнаружении движущегося впереди пешехода или велосипедиста система работает в том случае, если скорость автомобиля составляет 10~85 км/ч.

Если активирована функция «Active assist» (Активная помощь), может осуществляться автоматическое торможение.

Аварийное торможение



OMQ4050072RU

- Чтобы предупредить водителя об автоматическом аварийном торможении, на приборной панели отобразится сообщение «Emergency Braking» (Аварийное торможение), будет подан

звуковой сигнал, а руль завибрирует.

- При обнаружении движущегося впереди автомобиля система работает в том случае, если скорость автомобиля составляет 10~75 км/ч.
- При обнаружении движущегося впереди пешехода или велосипедиста система работает в том случае, если скорость автомобиля составляет 10~65 км/ч (6~40 миль/ч).
- При возникновении ситуации, требующей экстренного торможения, система применит максимальное торможение, чтобы избежать столкновения с транспортным средством, пешеходом или велосипедистом.

Остановка автомобиля и отключение системы управления торможением



- При остановке автомобиля после аварийного торможения на приборной панели отобразится сообщение «Drive carefully» (Ведите осторожно).
- Для обеспечения безопасности водитель должен немедленно нажать на педаль тормоза и проверить окружающую обстановку.
- Система управления торможением отключится спустя примерно 2 секунды после остановки автомобиля из-за экстренного торможения.

Функция предупреждения при повороте на перекрестке

Система предупреждения и управления

Функция «Junction Crossing» (Поворот на перекрестке) выдает предупреждения и управляет автомобилем в зависимости от уровня риска столкновения: «Collision warning» (Угроза столкновения), «Emergency braking» (Аварийное торможение) и «Stopping vehicle and ending brake control» (Остановка автомобиля и отключение системы управления торможением).

Предупреждение о столкновении



- Чтобы предупредить водителя об опасности столкновения, на приборной панели отображается предупреждающее сообщение «Collision warning» (Угроза столкновения). Одновременно с этим звучит звуковое предупрежде-

ние, и рулевое колесо начинает вибрировать.

- Система работает в том случае, если скорость автомобиля составляет 10~30 км/ч, а скорость встречного транспортного средства составляет 30~70 км/ч.
- Если активирована функция «Active assist» (Активная помощь), может осуществляться автоматическое торможение.

Аварийное торможение



OMQ4050211RU

- Чтобы предупредить водителя об автоматическом аварийном торможении, на приборной панели отобразится сообщение «Emergency Braking» (Аварийное торможение), будет подан звуковой сигнал, а руль завибрирует.
- Система работает в том случае, если скорость автомобиля составляет 10~30 км/ч, а скорость встречного транспортного средства составляет 30~70 км/ч.

- При возникновении ситуации, требующей экстренного торможения, система применит максимальное торможение, чтобы избежать столкновения со встречным транспортным средством.

Остановка автомобиля и отключение системы управления торможением



OMQ4040504RU

- При остановке автомобиля после аварийного торможения на приборной панели отобразится сообщение «Drive carefully» (Ведите осторожно).
- Для обеспечения безопасности водитель должен немедленно нажать на педаль тормоза и проверить окружающую обстановку.
- Система управления торможением отключится спустя примерно 2 секунды после остановки автомобиля из-за экстренного торможения.

⚠ Предостережение

Функция предупреждения при повороте на перекрестке работает, когда вы поворачиваете налево на автомобиле с левосторонним управлением (или поворачиваете направо на автомобиле с правосторонним управлением).

⚠ Предупреждение

- Для вашей безопасности измените настройки после парковки автомобиля в безопасном месте.
- Если выбрать пункт «Active Assist» (Активная помощь) или «Warning Only» (Только предупреждение) и выключить систему электронного контроля устойчивости (ESC), нажав и удерживая кнопку отключения ESC не менее 3 секунд, система предотвращения лобового столкновения автоматически отключится. В этом случае систему невозможно будет настроить в меню «Settings» (Настройки), а на панели будет включен световой индикатор  (это нормальная ситуация). После выключения ESC путем зажатия кнопки «ESC OFF» вспомогательная система предупреждения о лобовом столкновении запомнит последнюю настройку.

- Система помощи по предотвращению переднего столкновения срабатывает не во всех ситуациях и не в состоянии предотвратить все столкновения.
- Водитель несет ответственность за управление автомобилем. Не полагайтесь исключительно на систему помощи по предотвращению переднего столкновения. Сохраняйте безопасную дистанцию торможения и при необходимости нажимайте на педаль тормоза для снижения скорости движения или остановки автомобиля.
- Никогда не проверяйте работу системы помощи по предотвращению переднего столкновения на людях, животных, предметах и т. п. Это может привести к серьезным травмам или смерти.
- Система помощи по предотвращению переднего столкновения (Forward Collision-Avoidance Assist) может не работать, если водитель нажимает на педаль тормоза, чтобы избежать столкновения.

- В зависимости от дорожных условий и манеры управления автомобилем, система помощи по предотвращению переднего столкновения может вырабатывать предупреждение для водителя с задержкой или не вырабатывать его вовсе. Водитель должен внимательно следить за ситуацией на дороге, избегая опасных ситуаций.
- При работающей системе помощи по предотвращению переднего столкновения автомобиль может резко остановиться, что может привести к травмированию пассажиров и перемещению незакрепленных вещей. Всегда пристегивайте ремень безопасности и закрепляйте вещи.
- Если на экран выводится любое другое предупреждающее сообщение системы либо подается звуковой сигнал, предупреждающее сообщение вспомогательной системы предупреждения о лобовом столкновении может не выводиться на экран, а ее звуковой сигнал может не срабатывать.
- Звуковое предупреждение системы помощи по предотвращению переднего столкновения можно не услышать в шумной обстановке.

- В зависимости от дорожных условий и ситуации система помощи по предотвращению переднего столкновения (Forward Collision-Avoidance Assist) может отключаться, работать некорректно или включаться без необходимости.

Предупреждение

- Даже если имеются какие-либо проблемы с системой предотвращения лобового столкновения, основная тормозная система автомобиля будет работать нормально.
- При экстренном торможении система управления торможением автоматически отключится, если водитель сильно нажмет на педаль газа либо резко повернет руль.

Предостережение

- В зависимости от состояния автомобиля, пешехода и велосипедиста перед вами, а также окружающей обстановки, рабочий диапазон скорости для системы помощи по предотвращению переднего столкновения может сместиться в сторону снижения скорости. Система может не выдать предупреждение водителю или не сработать.

- Система помощи по предотвращению переднего столкновения срабатывает в определенных условиях, оценивая уровень риска на основе состояния встречного транспортного средства, направления движения, скорости и окружающей обстановки.



* Примечание

Если возникает угроза столкновения и задействованного водителем торможения недостаточно, система помощи по предотвращению переднего столкновения может применить дополнительное торможение.

Неисправность и ограничения системы

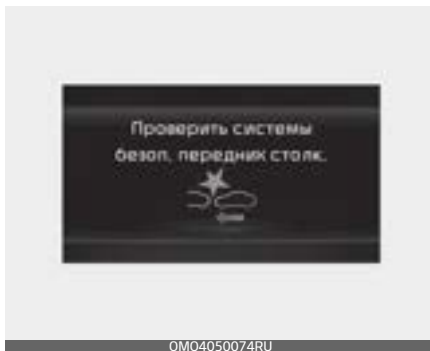
Неисправность системы



Если система помощи по предотвращению переднего столкновения не работает надлежащим образом, на приборной панели на несколько секунд отображается предупреждающее сообщение «Check Forward Safety» (Проверьте безопасность впереди) и загораются сигнальные лампы  и .

Рекомендуется проверить автомобиль у официального дилера Kia или в партнерской сервисной компании.

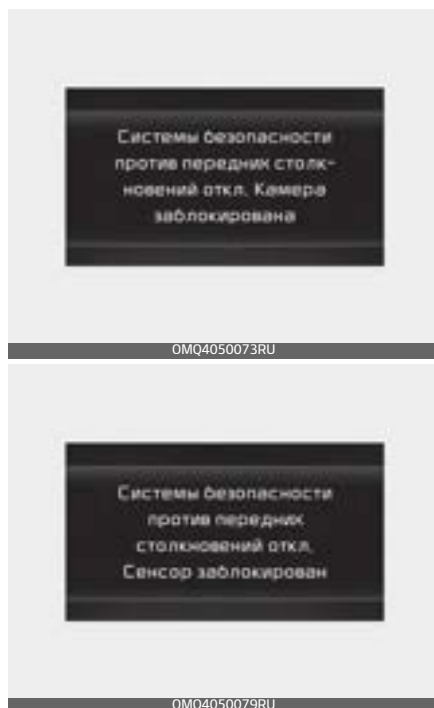
Датчик заблокирован

Если лобовое стекло, где расположена камера переднего вида, крышка переднего радара, бампер или датчик засыпаны снегом или залиты дождем, качество обнаружения может снизиться или привести к временному ограничению работы или отключению системы помощи по предотвращению переднего столкновения (Forward Collision-Avoidance Assist).

В этом случае отобразится сообщение «Forward Safety system disabled. «Camera obscured» (Камера заблокирована) или

система «Forward Safety» (Безопасность впереди) отключена. На приборной панели появится предупреждающее сообщение «Radar blocked» (Радар заблокирован) и загорятся аварийные сигналы  и



Система возобновит свою работу в нормальном режиме после того, как снег, дождевые капли и загрязнения будут удалены.

Если система не работает нормально после выполнения вышеуказанных действий, Kia рекомендует проверить ваш автомобиль у официального дилера Kia или партнерской сервисной компании.

⚠ Предупреждение

- Даже если на приборной панели не появляется предупреждающее сообщение, система помощи по предотвращению переднего столкновения может не работать надлежащим образом.
- Система помощи по предотвращению переднего столкновения может работать неправильно на участках (например, пересеченная местность), на которых после запуска двигателя не обнаруживается ни один объект.

Ограничения системы

Система помощи по предотвращению переднего столкновения может работать некорректно или работать непредсказуемо при описанных ниже обстоятельствах.

- Датчик обнаружения или близлежащие области загрязнены или повреждены.
- Температура в месте установки камеры переднего вида слишком высокая или слишком низкая.
- Стекло объектива камеры закрыто из-за тонированного, покрытого пленкой или снабженного покрытием лобового стекла, поврежденного стекла или прилипшего постороннего предмета (наклейки, насекомого и т. д.).

- Наличие на лобовом стекле остатков влаги или льда.
- Постоянно распыляется жидкость стеклоомывателя, либо включен стеклоочиститель.
- Движение в сильный дождь или в плотном тумане.
- Свет от уличных фонарей или от встречного автомобиля отражается на влажной поверхности дороги, например, от луж.
- На приборной панели расположен какой-то предмет.
- Автомобиль буксируют.
- Вокруг слишком ярко.
- Вокруг слишком темно, например в туннеле и т. д.
- Яркость освещения резко меняется, например при въезде в туннель или при выезде из туннеля.
- Яркость освещения низкая, а основные фары выключены либо слабо горят.
- Движение через пар, дым или тень.
- Обнаружена только часть транспортного средства, велосипедиста или пешехода.
- Транспортное средство впереди является автобусом, тяжелым грузовым автомобилем, грузовым автомобилем с багажом нестандартной формы, трейлером и т. п.

- Движущееся впереди транспортное средство не имеет задних фонарей, задние фонари установлены в нестандартном положении и т. п.
- Яркость освещения низкая, а задние габаритные огни транспортного средства впереди выключены либо слабо горят.
- Задняя часть транспортного средства впереди небольшая либо необычно выглядит (транспортное средство впереди перемещается по диагонали, поворачивает в другом направлении либо перевернулось).
- Дорожный просвет транспортного средства впереди низкий либо высокий.
- Транспортное средство, пешеход или велосипедист внезапно вклинивается (появляется) перед вами.
- Удар или повреждение бампера в месте установки переднего углового радара или смещение переднего радара.
- Температура в месте установки переднего радара слишком высокая или слишком низкая.
- Автомобиль проезжает через туннель либо железнодорожный мост.
- Автомобиль проезжает через пустынную область с редкими транспортными средствами либо постройками (например, пустыню, луг, окраину).
- Автомобиль передвигается в местах, где имеются металлические предметы, например строительные площадки, железная дорога и т. д.
- Близко к автомобилю расположен предмет, отбивающий сильный свет на передний радар, например ограждение, другое транспортное средство и т. д.
- Велосипедист впереди передвигается на велосипеде, сделанном из материала, не отражающего сигнал переднего радара.
- Движущееся впереди транспортное средство обнаружено поздно.
- Между вашим автомобилем и транспортным средством впереди внезапно возникает препятствие.
- Транспортное средство впереди резко перестраивается либо внезапно снижает скорость.
- Движущееся впереди транспортное средство перекошено.
- Транспортное средство впереди перемещается слишком быстро или слишком медленно.
- Транспортное средство впереди поворачивает в противоположном направлении от вашего автомобиля, чтобы избежать столкновения.

- Ваш автомобиль медленно изменяет полосу движения, когда впереди движется транспортное средство.
- Снег на поверхности транспортного средства впереди.
- Вы съехали с полосы либо вернулись на нее.
- Вы ведете автомобиль неровно.
- Вы находитесь на перекрестке с круговым движением, а другого автомобиля не видно.
- Вы постоянно ведете автомобиль по кругу.
- У транспортного средства впереди необычная форма.
- Транспортное средство впереди едет на подъеме или по спуску.
- Пешеход или велосипедист не полностью распознается, например, если он наклоняется или идет не в полностью вертикальном положении.
- Пешеход или велосипедист одет в одежду, которая затрудняет его обнаружение.

На изображении ниже показано, как датчик распознает транспортное средство, пешехода и велосипедиста.



- Пешеход или велосипедист впереди вас движется очень быстро.
- Пешеход или велосипедист впереди вас низкого роста либо передвигается пригнувшись.
- Пешеход или велосипедист впереди вас не в состоянии передвигаться без специальных средств.
- Пешеход или велосипедист впереди вас пересекает направление вашего движения.
- Впереди большая группа пешеходов или велосипедистов.
- Пешеход, велосипедист или мотоциклист носит одежду, которая легко сливается с фоном, что затрудняет его распознавание системой обнаружения камеры.
- Пешехода или велосипедиста сложно распознать, так как он сливается с объектами похожей формы.
- Вы приближаетесь к перекрестку возле пешехода, велосипедиста, светофора, зданий и т. д.

- Движение на парковке.
- Движение на платных дорогах, через строительную площадку, немоощенную дорогу, частично мощенную дорогу, неровную дорогу, ямы на дороге и т. д.
- Движение на склон либо со склона, по извилистой дороге и т. д.
- Движение по дороге с растущими на обочине деревьями или с уличными фонарями.
- В случае значительной встряски автомобиля.
- Неблагоприятные дорожные условия вызывают чрезмерную вибрацию автомобиля во время движения.
- Высота автомобиля меняется вследствие большой загрузки, неправильного давления в шинах и т. п.
- Движение по узкой автодороге, сильно заросшей по сторонам деревьями и травой.
- Электромагнитные помехи, например при движении в зоне с сильными радиоволнами либо электрическим шумом.

⚠ Предупреждение



- Движение по кривой Система помощи по предотвращению переднего столкновения может не обнаружить другие транспортные средства, пешехо-

дов и велосипедистов, находящихся впереди вас на извилистой дороге, рельеф которой отрицательно влияет на эффективность работы датчиков. Это может приводить к отсутствию сигналов и автоматического торможения, когда они необходимы.

При движении по извилистой дороге необходимо поддерживать безопасную дистанцию торможения и при необходимости управлять автомобилем и нажимать на педаль тормоза для снижения скорости движения с целью поддержания безопасной дистанции.



Система помощи по предотвращению переднего столкновения может выявить транспортное средство, пешехода или велосипедиста в соседней полосе или за пределами вашей полосы при движении по извилистой дороге.

Если это произойдет, система не всегда может выдавать предупреждение водителю и применять тормозную систему. Постоянно следите за условиями дорожного движения вокруг автомобиля.





- Движение на уклоне Система помощи по предотвращению переднего столкновения может не обнаружить другие транспортные средства, пешеходов и велосипедистов, находящихся впереди вас на подъеме или спуске, рельеф которых отрицательно влияет на эффективность работы датчиков.

В результате может подаваться ненужное оповещение, автоматическое торможение либо блокировка руля или отсутствовать оповещение, автоматическое торможение либо блокировка руля, когда они понадобятся.

Кроме того, автомобиль может резко снизить скорость, если впереди внезапно будет обнаружено транспортное средство, пешеход или велосипедист.

При движении на подъеме или спуске необходимо постоянно следить за дорожной ситуацией и при необходимости использовать педаль тормоза для снижения скорости с целью поддержания безопасной дистанции.



[A]: ваш автомобиль, [B]: автомобиль, перемещающийся на другую полосу

- Смена полосы движения. После перемещения транспортного средства на вашу полосу с соседней полосы оно не будет обнаружено датчиком, пока не окажется в пределах дальности обнаружения датчика. Система помощи по предотвращению переднего столкновения может не сразу обнаружить

транспортное средство, резко меняющее полосу движения. В этом случае необходимо поддерживать безопасную дистанцию торможения и при необходимости управлять автомобилем и нажимать на педаль тормоза для снижения скорости движения с целью поддержания безопасной дистанции.



[A]: ваш автомобиль, [B]: автомобиль, перемещающийся на другую полосу, [C]: автомобиль на вашей полосе

Если впереди идущий автомобиль перестраивается, система помощи по предотвращению переднего столкновения может не определить перестроение мгновенно. В этом случае необходимо поддерживать безопасную дистанцию торможения и при необходимости управлять автомобилем и нажимать на педаль тормоза для снижения

скорости движения с целью поддержания безопасной дистанции.

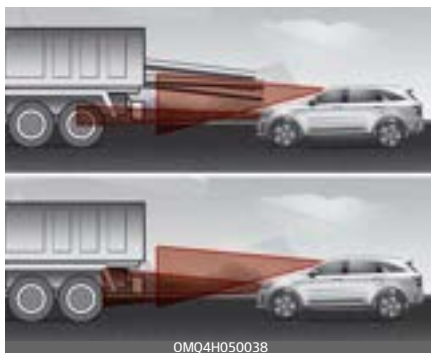

- Обнаружение транспортного средства

Если впереди идущий автомобиль имеет груз, выступающий сзади за пределы автомобиля, или если автомобиль имеет высокий дорожный просвет, соблюдайте особую осторожность. Система помощи по предотвращению переднего столкновения может не обнаружить груз, выходящий за габариты транспортного средства. В этих случаях необходимо поддерживать безопасную дистанцию торможения от крайнего объекта и при необходимости управлять автомобилем и нажимать на педаль тормоза для снижения скорости движения с целью поддержания требуемой дистанции.

⚠ Предупреждение

- В случае буксировки прицепа или другого автомобиля рекомендуется отключить систему помощи по предотвращению переднего столкновения по соображениям безопасности.
- Датчик не может распознать другие транспортные средства либо объекты в случае наличия малогабаритных объектов в зоне обнаружения, таких как тележка для товаров или детская коляска.
- Система предотвращения лобового столкновения не предназначена для обнаружения велосипедов, мотоциклов и небольших объектов, оборудованных колесами, например чемоданов, магазинных тележек или колясок.
- Система помощи по предотвращению переднего столкновения может работать некорректно под воздействием сильных электромагнитных волн.
- Система помощи по предотвращению переднего столкновения не работает первые 15 секунд после запуска автомобиля или инициализации камеры переднего вида.

Система удержания полосы (LKA) (при наличии)

Система помощи при удержании в пределах полосы движения предусматривает обнаружение разметки (или обочины дороги) при движении с превышением определенной скорости. Система предупреждает водителя, если автомобиль перестраивается без включения сигнала поворота, или автоматически помогает управлять автомобилем, чтобы предотвратить уход с полосы.

Датчик обнаружения

Камера переднего вида



Камера переднего вида используется в качестве датчика обнаружения для определения дорожной разметки (или обочины).

Смотрите точное расположение датчика обнаружения на иллюстрации выше.

⚠ Предостережение

Подробнее о мерах предосторожности при использовании камеры переднего вида см. в разделе "Вспомогательная система предупреждения о лобовом столкновении (FCA) (только камера переднего вида) (при наличии)" на странице 5-133.

Настройки системы

Используются для настройки системы

Безопасность движения по полосе

После переключения кнопки «Engine Start/Stop» (Запуск/остановка двигателя) в положение «ON» (Вкл.) перейдите в меню «Settings» (Настройки) и выберите «Driver Assistance» (Помощь водителю) → «Lane Safety» (Безопасность на полосе), чтобы активировать либо отключить эти функции.

- При активации функции «Lane Keeping Assist» (Система удержания полосы), она автоматически выровняет руль при обнаружении отклонения от полосы для предотвращения схождения автомобиля с полосы движения.
- Если включить функцию «Lane Departure Warning» (Предупре-

ждение о выезде за пределы полосы движения), система начнет оповещать водителя о выезде за пределы полосы звуковым сигналом и вибрацией руля (при наличии). Водитель должен осуществлять рулевое управление автомобилем.

- После выбора «Off» (Выкл.) система отключится. На приборной панели выключится индикатор .

⚠ Предупреждение

- При активации предупреждения о выезде за пределы полосы движения регулировка руля не выполняется.
- Система удержания полосы не управляет рулевым колесом, когда автомобиль движется в середине полосы.
- Водитель обязан постоянно следить за окружающей обстановкой и самостоятельно управлять рулевым колесом, если выбрано «Off» (Выкл.).

Включение и отключение системы

Чтобы включить систему удержания полосы, переведите кнопку «ENGINE START/STOP» (Запуск/остановка двигателя) в положение «ON» (Вкл.) и нажмите расположенную на приборной панели кнопку «Lane Safety» (Безопасность движения по полосе). На приборной панели включится белый индикатор . Чтобы выключить систему, нажмите и удерживайте кнопку повторно.

После повторного запуска двигателя система удержания полосы включается автоматически. На панели загорается белый индикатор .

Чтобы выключить систему, нажмите и удерживайте кнопку «Lane Safety» (Безопасность на полосе).

*** Примечание**

Если выключить систему удержания полосы с помощью кнопки «Lane Safety» (Безопасность на полосе), значение параметра «Lane Safety» (Безопасность на полосе) изменится на «Off» (Выкл.).

Громкость предупреждений

Переведите кнопку «ENGINE START/STOP» (Запуск/остановка двигателя) в положение «ON» (Вкл.) и в меню «Settings» (Настройки) выберите пункт «Driver Assistance» (Помощь водителю) → «Warning Volume» (Громкость предупреждений), чтобы изменить громкость предупреждений для системы удержания полосы, выбрав одно из значений: «High» (Высокая), «Medium» (Средняя), «Low» (Низкая) или «Off» (Выкл.).

При этом, даже если для системы выбрано значение «Off» (Выкл.), уровень громкости предупреждения об отсутствии рук на руле и вибрация руля (при наличии) не выключатся.

При изменении громкости предупреждения громкость предупреждения других систем помощи водителю может измениться.

Настройку громкости предупреждений всегда следует изменять с осторожностью.

Работа системы

Система предупреждения и управления

Система удержания полосы включает подсистему предупреждения о выезде за пределы полосы движения и подсистему для управления автомобилем в пределах полосы.

Левая



Правая



Предупреждение о выезде за пределы полосы движения

- Чтобы предупредить водителя о выезде автомобиля за пределы проецируемой полосы по направлению движения, на приборной панели начнет мигать зеленый индикатор , будет мигать изображение линий разметки в том направлении, в котором смещается автомобиль, и прозвучит звуковое предупреждение. Кроме этого, руль начнет вибрировать, если такая функция предусмотрена.
- Система работает при условии, что скорость вашего автомобиля составляет 60~200 км/ч.

Система удержания полосы

- Чтобы предупредить водителя о выезде автомобиля за пределы проецируемой полосы по направлению движения, на приборной панели начнет мигать зеленый индикатор , и будет осуществляться управление рулевым колесом.
- Система работает при условии, что скорость вашего автомобиля составляет 60~200 км/ч.

Предупреждение об отпускании рулевого колеса



Если водитель снимет руки с рулевого колеса на несколько секунд, на панели появится предупреждающее сообщение «Place hands on steering wheel» (Положите руки на рулевое колесо) (или «Keep hands on the steering wheel» (Не отпускайте рулевое колесо)), а также будет воспроизведено несколько звуковых сигналов.

⚠ Предупреждение

- Если рулевое колесо удерживается очень сильно или его положение выходит за определенный уровень, система помощи в рулевом управлении может не сработать.
- Система удержания полосы работает не все время. Ответственность за безопасное управление автомобилем и за удержание автомобиля в преде-

лах полосы движения лежит на водителе.

- Предупреждение об отсутствии рук на рулевом колесе может появиться с запозданием, в зависимости от дорожных условий. Во время движения всегда держите руки на руле.
- Если рулевое колесо удерживается очень слабо, предупреждение об отсутствии рук на рулевом колесе также может отображаться, поскольку система может не распознавать, что водитель держит руки на руле.
- При прикреплении к рулевому колесу разных предметов предупреждения об отпускании руля могут должным образом не работать.

* Примечание

- Дополнительные сведения о настройке приборной панели см. в разделе "Комбинация приборов" на странице 4-85.
- При обнаружении разделительной линии цвет полос движения на панели изменится с серого на белый и включится зеленый световой индикатор .

Линия разметки не обнаружена



Обнаружена линия разметки



- Даже если система удержания полосы осуществляет помощь в рулевом управлении, водитель

может управлять рулевым колесом.

- Усилие поворота рулевого колеса повышается или понижается, когда рулевое управление поддерживается системой удержания полосы, по сравнению с обычным управлением.

Неисправность и ограничения системы

Неисправность системы

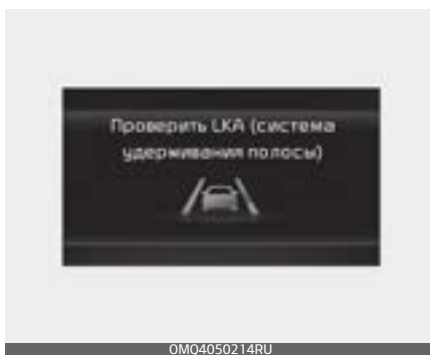

Если система удержания полосы не работает должным образом, появится предупреждение «Check Lane Keeping Assist (LKA) system» (Проверьте систему удержания полосы, LKA) или «Check LKA (Lane Keeping Assist) system» (Проверьте систему LKA [Система удержания полосы]) и на приборной панели включится желтый индикатор . В этом случае рекомендуется провести осмотр автомобиля у официального

дилера/партнера по обслуживанию Kia.

Ограничения системы

Система удержания автомобиля в полосе движения может не работать в нормальном режиме или работать непредсказуемо при таких обстоятельствах:

- Полоса движения загрязнена или ее сложно обнаружить из-за того, что
- полоса засыпана снегом, грязью, маслом, мокрая и т. д.
- Цвет дорожной разметки (или обочины дороги) не отличается от цвета самой дороги.
- на дороге рядом с разметкой полосы есть разметка, которая похожа на разметку полосы;
- линии разметки не четкие или поврежденные;
- Тень на разметке от разделительной полосы, деревьев, ограждения, шумовых барьеров и др.
- На дороге имеется больше двух линий разметки, например, если ведутся дорожные работы.
- Линии разметки усложняются или разделительные линии смешиваются какой-либо конструкцией, например участком дорожных работ.

- Увеличения или уменьшения количества полос движения или пересечения линий разметки
- Присутствуют линии разметки наподобие зигзагов, перекрестки или дорожные знаки.
- Внезапное исчезновение полосы движения, например, на перекрестке.
- Полоса или дорога слишком широкая или узкая.
- Бордюр установлен без полосы.
- Граничная конструкция автостреды, например пункт сбора дорожной пошлины, тротуар, бровка, и т. д.
- Автомобиль движется по автобусной полосе либо слева/справа от автобусной полосы.
- Расстояние до впереди идущего автомобиля очень мало, или он перекрывает разметку полосы движения (обочину).

Предостережение

Подробнее об ограничениях использовании камеры переднего вида см. в разделе "Вспомогательная система предупреждения о лобовом столкновении (FCA) (только камера переднего вида) (при наличии)" на странице 5-133.

Предупреждение

- Водитель несет ответственность за безопасное вождение и управление автомобилем. Не полагайтесь исключительно на систему и не водите агрессивно.
- Система удержания полосы может прекратить работу либо работать с ошибками, если не удастся должным образом обнаружить полосу (и обочины) из-за зависимости от ситуации на дороге и окружающей среды. Всегда будьте осторожны за рулем.
- Если полоса не определена надлежащим образом, см. «Ограничения системы».
- В случае буксировки прицепа или другого автомобиля рекомендуется отключить систему удержания полосы по соображениям безопасности.
- Если автомобиль движется на высокой скорости, подсистема управления рулевым колесом будет отключена. При использовании системы водитель всегда должен соблюдать установленные ограничения скорости.
- Если отображается предупреждающее сообщение или звучит звуковой сигнал какой-либо другой системы, предупреждение системы удержания полосы может не отображаться, а звуковой сигнал не звучать.
- Звуковое предупреждение системы удержания полосы можно не услышать в шумной обстановке.
- Если вы прикрепляете к рулевому колесу какие-либо предметы, система может оказаться не в состоянии помогать в рулевом управлении.
- Система удержания полосы не работает первые 15 секунд после пуска автомобиля или инициализации камеры переднего вида.
- Система удержания полосы не работает в следующих случаях:
 - был включен указатель поворота или появилось предупреждение об опасности;
 - На момент включения системы или сразу после перестроения автомобиль двигался не по центру полосы движения.
 - Активирована система электронного контроля устойчивости (ESC) или управления устойчивостью автомобиля (VSM).
 - Автомобиль выполняет крутой поворот.
 - Скорость автомобиля ниже 55 км/ч или выше 210 км/ч.
 - Автомобиль резко меняет полосу движения.
 - Автомобиль внезапно тормозит.

Вспомогательная система предотвращения столкновения в слепой зоне (BCA) (при наличии)

Вспомогательная система предотвращения столкновения в слепой зоне (BCA) разработана для обнаружения и отслеживания приближающихся транспортных средств в задней боковой зоне от водителя и оповещения водителя о возможном столкновении с помощью предупреждающего сообщения и звукового оповещения.

Кроме того, если существует риск столкновения при смене полосы движения или выезде с парковки передним ходом, система поможет избежать столкновения, управляя торможением.

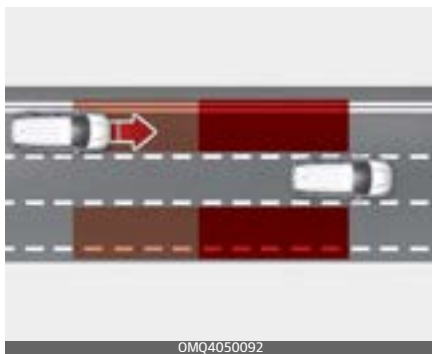

Вспомогательная система предотвращения столкновения в «мертвой» зоне обнаруживает автомобиль в непросматриваемой

зоне и предупреждает об этом водителя.

⚠ Предостережение

Дальность обнаружения зависит от скорости вашего автомобиля. Однако даже если автомобиль находится в непросматриваемой зоне, система может не выдать предупреждение, когда автомобиль движется с высокой скоростью.



Вспомогательная система предотвращения столкновения в слепой зоне обнаруживает приближающийся на высокой скорости автомобиль в задней боковой зоне и предупреждает об этом водителя.

⚠ Предостережение

Время выдачи предупреждения зависит от скорости автомобиля, приближающегося на высокой скорости.

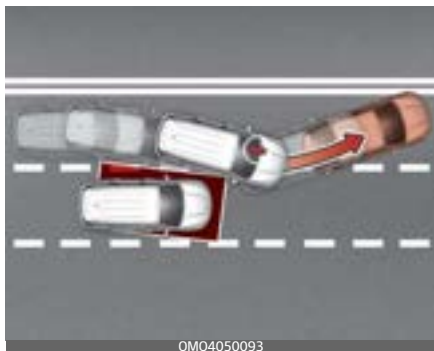

OMQ4050093

Система поможет избежать риска столкновения с другим транспортным средством в задней боковой зоне при перестроении в другой ряд после обнаружения полосы впереди путем контроля торможения.

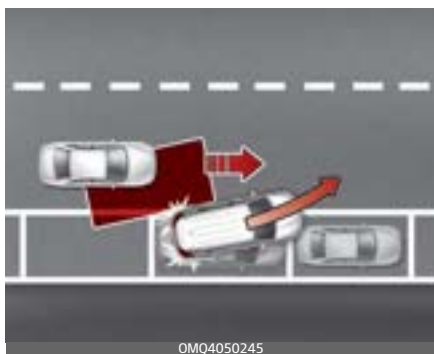

OMQ4050245

Когда автомобиль выезжает с парковочного места, система поможет избежать риска столкновения с другим транспортным средством в задней боковой зоне путем контроля торможения.

* Примечание

- Вспомогательная система предотвращения столкновения в «мертвой» зоне далее называется системой контроля «мертвых» зон.

Датчик обнаружения

Камера переднего вида



OMQ4H050009

Задний угловой радар



OMQ4H050010

Смотрите точное расположение датчиков обнаружения на иллюстрации выше.

⚠ Предостережение

- Запрещается разбирать задний угловой радар или узел радара, а также применять к нему ударное воздействие.
- Если задний угловой датчик или окружающая его область подвергается удару, система контроля мертвых зон может работать некорректно, хотя предупреждающее сообщение и не появляется на приборной панели. Рекомендуется проверить автомобиль у официального дилера Kia или в партнерской сервисной компании.
- Если задний угловой радар был заменен или отремонтирован, рекомендуется проверить автомобиль у официального дилера Kia или партнерской сервисной компании.
- Для ремонта заднего бампера, на котором расположен задний угловой радар, используйте только оригинальные запчасти.
- Не устанавливайте рамки номерного знака или другие посторонние предметы, например наклейки, пленку или решетки на бампер вблизи заднего углового радара.
- Система может не работать должным образом в случае замены бампера, повреждения области вокруг заднего углового

радары или нанесения на него лакокрасочного покрытия.

- Не перевозите прицепы. Это может привести к некорректной работе заднего углового радара или выходе системы из строя.

⚠ Предостережение

Подробнее о мерах предосторожности при использовании камеры переднего вида см. в разделе "Вспомогательная система предупреждения о лобовом столкновении (FCA) (только камера переднего вида) (при наличии)" на странице 5–133.

Настройки системы

Используются для настройки системы

Мониторинг слепых зон

Переведите кнопку «ENGINE START/STOP» (Запуск/остановка двигателя) в положение «ON» (Вкл.) и в меню «Settings» (Настройки) выберите пункт «Driver Assistance» (Помощь водителю) → «Blind-Spot Safety» (Безопасность в слепой зоне), чтобы включить или отключить эти функции.

При включении функции «Active assist» (Активная помощь) система начнет оповещать водителя об уровне риска столкновения посредством звукового сигнала и вибрации руля (при наличии этой функции), а также включит систему управления торможением в зависимости от уровня риска столкновения.

Если выбран пункт «Warning Only» (Только предупреждение), система предупреждает водителя с помощью звукового сигнала или вибрации рулевого колеса (при наличии этой функции) в зависимости от уровня риска столкновения. Управление торможением не применяется.

После выбора «Off» (Выкл.) система отключится.



Если двигатель снова запускается при выключенной системе, на панели появится сообщение «Blind-Spot Safety System is Off» (Система безопасности в слепой зоне отключена).

Если поменять настройку «Off» (Выкл.) на «Active assist» (Активная помощь) или «Warning Only» (Только предупреждение), на наружном зеркале заднего вида в течение трех секунд будет мигать индикатор.

Кроме того, если двигатель включен при работе системы в режиме «Active assist» (Активная помощь) или «Warning Only» (Только предупреждение), индикатор на наружном зеркале заднего вида будет мигать в течение трех секунд.

⚠ Предупреждение

- Если выбран режим «Warning only» (Только предупреждение), помощь в торможении предоставляться не будет.
- В случае выбора «Off» (Выкл.) водитель должен внимательно следить за ситуацией на дороге и соблюдать правила безопасности.

* Примечание

После повторного запуска двигателя для системы предупреждения об опасности столкновения в слепой зоне используются последние настройки.

Время генерирования предупреждения

Чтобы изменить время срабатывания первоначального предупреждения системы контроля слепых зон, переведите кнопку «ENGINE START/STOP» (Запуск/остановка двигателя) в положение «ON» (Вкл.) и в меню «Settings» (Настройки) выберите пункт «Driver Assistance» (Помощь водителю) → «Warning Timing» (Таймер предупреждения).

По умолчанию таймер предупреждения установлен в режиме «Normal» (Нормальный). При изменении таймера предупреждений

время выдачи предупреждения других систем помощи водителю может измениться.

Настройку времени вывода предупреждений всегда следует изменять с осторожностью.

Громкость предупреждений

Чтобы изменить уровень громкости системы контроля слепых зон на «High» (Высокий), «Medium» (Средний), «Low» (Низкий) или «Off» (Выкл.), переведите кнопку «ENGINE START/STOP» (Запуск/остановка двигателя) в положение «ON» (Вкл.) и в меню «Settings» (Настройки) выберите пункт «Driver Assistance» (Помощь водителю) → «Warning Volume» (Громкость предупреждения).

При этом, даже если для системы выбрано значение громкости предупреждения «Off» (Выкл.), рулевое колесо начнет вибрировать (при наличии такой функции), даже если эта функция была выключена.

При изменении громкости предупреждения громкость предупреждения других систем помощи водителю может измениться.

Настройку громкости предупреждений всегда следует изменять с осторожностью.

⚠ Предостережение

Настройки таймера и громкости предупреждения относятся ко всем функциям системы предупреждения об опасности столкновения в слепой зоне.

Даже если для таймера предупреждения выбран режим «Normal» (Нормальный), в случае быстрого приближения другого транспортного средства время срабатывания первоначального предупреждения может казаться долгим.

Выбирайте для таймера предупреждения параметр «Late» (Позднее), когда проезжая часть не загружена и при движении с малой скоростью.

Работа системы

Система предупреждения и управления

Обнаружение автомобилей



- Для оповещения водителя об обнаружении автомобиля на наружном зеркале заднего вида загорится индикатор и включится проекционный дисплей на ветровом стекле.
- Система работает при условии, что скорость вашего автомобиля выше 20 км/ч, а скорость автомобиля в задней боковой зоне выше 10 км/ч.

Предупреждение о столкновении

- Система предупреждения об опасности столкновения работает при включении сигнала поворота в направлении обнаруженного автомобиля.
- Если в меню «Settings» (Настройки) выбран режим «Warning Only» (Только предупреждение), предупреждение о столкновении сработает, когда ваш автомобиль приблизится к полосе, на которой обнаружено транспортное средство в слепой зоне.
- Для предупреждения водителя о столкновении на наружном зеркале заднего вида включится индикатор и начнет мигать проекционный дисплей на ветровом стекле. Одновременно звучит звуковое предупреждение, и рулевое колесо начнет вибрировать (при наличии такой функции).
- Если сигнал поворота выключен или ваш автомобиль покидает полосу движения, предупреждение об опасности столкновения будет отменено и система вернется в режим обнаружения автомобиля.

⚠ Предупреждение

- Дальность обнаружения заднего углового радара определяется стандартной шириной дороги, поэтому на узкой дороге система может обнаружить другие автомобили через полосу от вас и выдать предупреждение.
- И наоборот, на широкой дороге система может не обнаружить движение автомобиля на соседней полосе и не выдать предупреждение.
- Если мигают лампы аварийной сигнализации, система предупреждения об опасности столкновения не работает.

*** Примечание**

Если место водителя находится слева, предупреждение о столкновении может появиться при повороте налево. Соблюдайте надлежащую дистанцию до автомобилей, движущихся в левом ряду. Если место водителя находится справа, предупреждение о столкновении может появиться при повороте направо. Соблюдайте правильную дистанцию с автомобилями, едущими в правом ряду.

Вспомогательная система предотвращения столкновения (при движении)



- Чтобы предупредить водителя об опасности столкновения, на наружном зеркале заднего вида загорится сигнальная лампа, а на приборной панели появится предупреждающее сообщение. В то же время, будет подан звуковой сигнал, на проекционном дисплее на ветровом стекле начнет мигать индикатор, и рулевое колесо начнет вибрировать (если предусмотрено конструкцией).
- Система работает, когда скорость автомобиля составляет 60~200 км/ч и распознаны обе линии дорожной разметки.
- Чтобы избежать столкновения с транспортным средством в непросматриваемой зоне, применяется система аварийного торможения.

⚠ Предупреждение

Вспомогательная система предотвращения столкновения не срабатывает в таких обстоятельствах:

- ваш автомобиль перестраивается с определенного расстояния;
- ваш автомобиль не подвергается риску столкновения;
- рулевое колесо резко повернуто;
- нажата педаль тормоза;
- Работает система предотвращения лобового столкновения
- После срабатывания системы или смены полосы движения, необходимо обязательно двигаться к центру полосы. Система не будет работать, если автомобиль не движется по центру полосы.

Вспомогательная система предотвращения столкновения (при трогании с места)



- Чтобы предупредить водителя об опасности столкновения, на наружном зеркале заднего вида загорится сигнальная лампа, а на приборной панели появится предупреждающее сообщение. В то же время, будет подан звуковой сигнал, на проекционном дисплее на ветровом стекле начнет мигать индикатор, и рулевое колесо начнет вибрировать (если предусмотрено конструкцией).
- Система работает при условии, что скорость вашего автомобиля ниже 3 км/ч, а скорость автомобиля в слепой зоне выше 5 км/ч.
- Чтобы избежать столкновения с транспортным средством в задней боковой зоне, применяется система аварийного торможения.

Остановка автомобиля и отключение системы управления торможением



- При остановке автомобиля после аварийного торможения на приборной панели отобразится сообщение «Drive carefully» (Ведите осторожно).
- Для обеспечения безопасности водитель должен немедленно нажать на педаль тормоза и проверить окружающую обстановку.
- Система управления торможением отключится спустя примерно 2 секунды после остановки автомобиля из-за экстренного торможения.

⚠ Предупреждение

- Для вашей безопасности измените настройки после парковки автомобиля в безопасном месте.
- Если на экран выводится любое другое предупреждающее сообщение системы либо подается звуковой сигнал, предупреждающее сообщение системы безопасности в слепой зоне может не выводиться на экран, а ее звуковой сигнал может не срабатывать.
- Звуковое предупреждение системы контроля «мертвых» зон можно не услышать в шумной обстановке.
- Система безопасности в слепой зоне может не сработать, если водитель использует педаль тормоза, чтобы избежать столкновения.
- Включенная система безопасности в слепой зоне автоматически отключится, если водитель сильно нажмет на педаль газа либо резко повернет руль.
- При работающей системе безопасности в слепой зоне автомобиль может резко остановиться, что может привести к травмам пассажиров и перемещению незакрепленных вещей. Всегда пристегивайте ремень безопасности и закрепляйте вещи.
- Даже если имеются какие-либо проблемы с системой безопасности в слепой зоне, основная тормозная система автомобиля будет работать нормально.
- Система контроля «мертвых» зон срабатывает не во всех ситуациях и не в состоянии предотвратить все столкновения.
- Система контроля «мертвых» зон может вырабатывать предупреждение для водителя с задержкой или не вырабатывать его вовсе в зависимости от дорожных условий и манеры управления автомобилем. Водитель должен внимательно следить за ситуацией на дороге, избегая опасных ситуаций.
- Водитель несет ответственность за управление автомобилем. Не полагайтесь всецело на систему безопасности в слепой зоне. Сохраняйте безопасную дистанцию торможения и при необходимости нажимайте на педаль тормоза для снижения скорости движения или остановки автомобиля.
- Запрещено намеренно проверять действие системы безопасности в слепой зоне на людях, животных, предметах и т. д. Это может привести к серьезным травмам или смерти.

⚠ Предупреждение

- Корректность работы системы управления торможением зависит от состояния системы динамической стабилизации (ESC).
- Предупреждение останется только, если:
 - Включена сигнальная лампа ESC (электронного контроля устойчивости)
 - система динамической стабилизации (ESC) выполняет какую-либо функцию.

Неисправность и ограничения системы

Неисправность системы



OMQ4050229RU

Если система безопасности в слепой зоне работает неправильно, на панели появится предупреждающее сообщение «Check Blind-Spot Safety system» (Проверьте систему безопасности в слепой зоне) и система автоматически выключ-

чится, либо ее действие будет ограничено. Рекомендуется проверить автомобиль у официального дилера Kia или в партнерской сервисной компании.

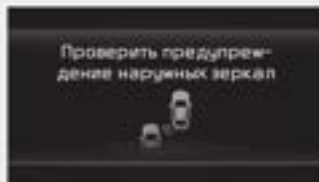

OMQ4050291RU

Если индикатор на наружном зеркале заднего вида работает неправильно, на панели появится предупреждающее сообщение «Check side view mirror warning light» (Проверьте индикатор на наружном зеркале заднего вида). Рекомендуется проверить автомобиль у официального дилера Kia или в партнерской сервисной компании.

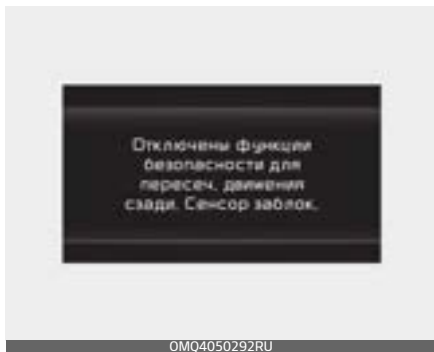
Датчик заблокирован

Если поверхность заднего бампера рядом с задним боковым радаром или датчиком покрыта каким-либо веществом, например слоем снега или льда, или на автомобиле установлен прицеп, возможно ухудшение качества обнаружения объектов, а также временное ограничение функциональности или отключение системы контроля «мертвых» зон.

В этом случае система контроля «мертвых» зон будет отключена. Radar blocked» (Функция обеспечения безопасности при движении задним ходом отключена. Радар заблокирован.).

Система возобновит свою работу в нормальном режиме после того, как загрязнения, трейлер и т. п. будут удалены. Всегда содержите ее в чистоте.

Если система не работает нормально после выполнения вышеу-

казанных действий, Kia рекомендует проверить ваш автомобиль у официального дилера Kia или партнерской сервисной компании.

Предупреждение

- Даже если на приборной панели не появляется предупреждающее сообщение, система контроля «мертвых» зон может не работать надлежащим образом.
- Система контроля «мертвых» зон может работать неправильно на участках (например, открытая местность), на которых после включения двигателя не обнаруживается ни один объект.

Предостережение

Перед установкой трейлера, навесного держателя и т. п. отключите систему контроля «мертвых» зон либо же удалите трейлер, навесной держатель и т. п. для использования системы контроля «мертвых» зон.

Ограничения системы

Система безопасности в слепой зоне может работать неправильно либо непредсказуемо в следующих условиях.

- При ненастной погоде, такой как сильный дождь, снегопад и др.
- задний угловой датчик залеплен снегом, грязью, залит дождем и т.д.;
- температура в месте установки заднего углового радара слишком высокая или слишком низкая;
- движение по эстакаде авто-страды (или автомагистрали) либо через пункт сбора дорожной пошлины.
- Дорожное покрытие (или периферийный грунт) содержит аномальное количество металлических компонентов (возможно вследствие конструкции автострады).
- Возле автомобиля находится фиксированный объект, такой как шумозащитный забор, отбойник, разделитель полос, шлагбаум, уличные фонари, знаки, туннели, стены и т. д. (включая двойную конструкцию).
- Автомобиль проезжает через пустынную область с редкими транспортными средствами либо постройками (например, пустыню, луг, окраину).
- Движение по узкой автодороге, сильно заросшей по сторонам деревьями и травой.
- Движение по мокрой дороге, например через лужу.
- Другое транспортное средство движется или проехало слишком близко к вашему.
- Скорость другого транспортного средства очень высока, и оно проезжает возле вас слишком быстро
- ваш автомобиль обгоняет другое транспортное средство
- ваш автомобиль перестроился в другую полосу
- ваш автомобиль тронулся одновременно с находящимся рядом автомобилем и ускорился
- Перемещение транспортного средства с соседней полосы на две полосы от вашего автомобиля или перемещение транспортного средства, находящегося на две полосы от вашего автомобиля, на соседнюю полосу.
- Зона действия заднего углового радара закрыта прицепом.
- на бампере в месте установки заднего углового радара находятся посторонние предметы, например наклейка, кенгурятник, крепление для велосипеда и т. п.;

- удар или повреждение бампера в месте установки заднего углового радара или смещение радара;
- Высота автомобиля меняется вследствие большой загрузки, неправильного давления в шинах и т. п.

Система контроля «мертвых» зон может не работать в нормальном режиме или работать непредсказуемо, если обнаружены такие объекты:

- рядом обнаружен небольшой мотоцикл или велосипед;
- Транспортное средство, такое как прицеп-платформа;
- рядом обнаружено крупногабаритное транспортное средство, например автобус или грузовик;
- обнаружены небольшие объекты, такие как тележка для покупок или детская коляска;
- низкое транспортное средство, например спортивный автомобиль.

Контроль торможения может не сработать, и водитель должен быть внимателен в следующих ситуациях:

- автомобиль сильно вибрирует на ухабистой дороге, неровной дороге или на дорожных «заплатах»;
- движение по скользкой поверхности, на которой имеется снег, лужи, гололед и т. д.;

- давление в шинах низкое, или шина повреждена;
- переделан тормоз;
- автомобиль резко меняет полосу движения.

Предостережение

Подробнее об ограничениях при использовании камеры переднего вида см. в разделе "Вспомогательная система предупреждения о лобовом столкновении (FCA) (только камера переднего вида) (при наличии)" на странице 5-133и "Система удержания полосы (LKA) (при наличии)" на странице 5-167.

⚠ Предупреждение



- Движение по кривой Система контроля «мертвых» зон может работать некорректно при движении по извилистой дороге. Система может не обнаруживать автомобиль на соседней полосе. Во время вождения будьте внимательны и следите за дорожными условиями.



Система контроля «мертвых» зон может работать некорректно при движении по извилистой дороге. Система может распознавать авто-

мобиль, движущийся в той же полосе, что и ваш автомобиль.

Во время вождения будьте внимательны и следите за дорожными условиями.



- Движение в местах соединения или разделения дорог Система контроля «мертвых» зон может работать некорректно при движении в местах соединения или разделения дорог. Система может не обнаруживать автомобиль на соседней полосе. Во время вождения будьте внимательны и следите за дорожными условиями.

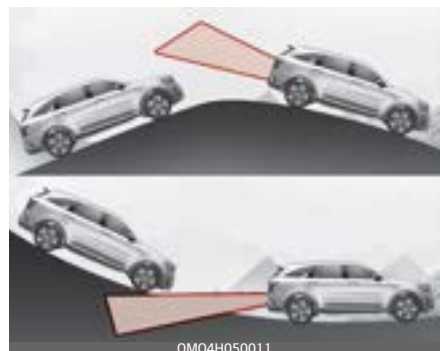

- Движение на уклоне.

Система контроля «мертвых» зон может работать некорректно при движении на уклоне. Система может не обнаруживать автомобиль на соседней полосе или неправильно обнаружить землю или здание.

Во время вождения будьте внимательны и следите за дорожными условиями.

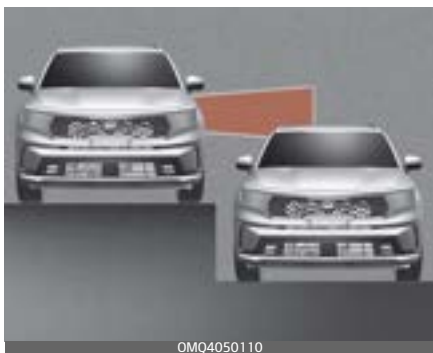

OMQ4050110

- Движение в условиях наличия полос на разной высоте
- Система контроля «мертвых» зон может работать некорректно при движении в местах, где полосы расположены на разной высоте. Система может не обнаруживать автомобили, движущиеся по дорогам с разной высотой полос (проезды под железнодорожными мостами, разноуровневые дорожные развязки и т. д.).

Во время вождения будьте внимательны и следите за дорожными условиями.

⚠ Предупреждение

- При буксировке прицепа или другого автомобиля обязательно отключите систему безопасности в слепой зоне из соображений безопасности.
- Система контроля «мертвых» зон может работать некорректно под воздействием сильных электромагнитных волн.
- Система контроля «мертвых» зон может не работать в течение 15 секунд после запуска автомобиля или после инициализации камеры переднего вида или задних угловых радаров.

Система контроля безопасного выхода (SEW) (при наличии)

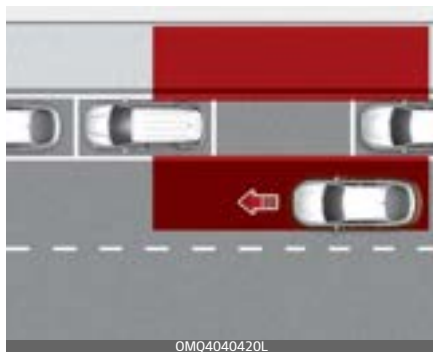

Если после остановки автомобиля и открытия пассажирской двери будет обнаружено приближающееся сзади транспортное средство, система контроля безопасного выхода предупредит водителя с помощью сообщения и звукового сигнала, чтобы предотвратить столкновение.

⚠ Предостережение

Время выдачи предупреждения зависит от скорости приближающегося транспортного средства.

Датчик обнаружения

Задний угловой радар



Смотрите точное расположение датчика обнаружения на иллюстрации выше.

*** Примечание**

Подробнее о мерах предосторожности при использовании задних угловых радаров см. в разделе "Вспомогательная система предотвращения столкновения в слепой зоне (BCA) (при наличии)" на странице 5-175.

Настройки системы

Используются для настройки системы

Обеспечение безопасного выхода

Когда кнопка запуска/остановки двигателя находится в положении «ON» (Вкл.), выберите в меню «Settings» (Настройки) пункт «Driver Assistance» (Помощь водителю) → «Blind-Spot Safety» (Мониторинг слепых зон) → «Safe Exit Assist» (Контроль безопасного выхода), чтобы включить систему контроля безопасного выхода, и отмените выбор для отключения системы.

▲ Предупреждение

Если флажок «Safe Exit Assist» (Контроль безопасного выхода) снят, система помощи не работает.

*** Примечание**

После перезапуска двигателя для системы контроля безопасного выхода используются последние настройки.

Время генерирования предупреждения

Чтобы изменить время срабатывания первоначального предупреждения системы контроля слепых зон, переведите кнопку «ENGINE START/STOP» (Запуск/остановка двигателя) в положение «ON» (Вкл.) и в меню «Settings» (Настройки) выберите пункт «Driver Assistance» (Помощь водителю) → «Warning Timing» (Таймер предупреждения).

По умолчанию таймер предупреждения установлен в режиме «Normal» (Нормальный). При изменении таймера предупреждений время выдачи предупреждения других систем помощи водителю может измениться.

Громкость предупреждений

Чтобы изменить уровень громкости системы контроля слепых зон на «High» (Высокий), «Medium» (Средний), «Low» (Низкий) или «Off» (Выкл.), переведите кнопку «ENGINE START/STOP» (Запуск/остановка двигателя) в положение «ON» (Вкл.) и в меню «Settings» (Настройки) выберите пункт «Driver Assistance» (Помощь водителю) → «Warning Volume» (Громкость предупреждения).

Однако даже при нажатии «Off» (Выкл.) уровень громкости предупреждения системы не отклю-

чится, а установится в положении «Low» (Низкий).

При изменении громкости предупреждения громкость предупреждения других систем помощи водителю может измениться. Прослушайте уровни громкости и установите необходимый.

⚠ Предостережение

- Настройки таймера и громкости предупреждения относятся ко всем функциям системы контроля безопасного выхода.
- Даже если для таймера предупреждения выбран режим «Normal» (Нормальный), в случае быстрого приближения сзади другого транспортного средства время срабатывания первоначального предупреждения может казаться долгим.
- Выбирайте для таймера предупреждения параметр «Late» (Позднее), когда проезжая часть не загружена и при движении с малой скоростью.

Работа системы

Предупреждение системы

Предупреждение об угрозе столкновения при выходе из автомобиля



- Если после открытия двери будет обнаружено приближающееся сзади транспортное средство, на приборной панели появится сообщение «Watch for traffic» (Следите за дорожным движением) и прозвучит звуковой сигнал.
- Система контроля безопасного выхода предупреждает водителя при условии, что скорость вашего автомобиля ниже 3 км/ч, а скорость приближающегося сзади транспортного средства выше 5 км/ч.

⚠ Предупреждение

- Для вашей безопасности измените настройки после парковки автомобиля в безопасном месте.
- Если отображается предупреждающее сообщение или звучит звуковой сигнал какой-либо другой системы, сообщение системы контроля безопасного выхода может не отображаться, а звуковой сигнал не звучать.
- Звуковое предупреждение системы контроля безопасного выхода можно не услышать в шумной обстановке.
- Система контроля безопасного выхода срабатывает не во всех ситуациях и не в состоянии предотвратить все столкновения.
- Система контроля безопасного выхода может вырабатывать предупреждение для водителя с задержкой или не вырабатывать его вовсе в зависимости от дорожных условий и манеры управления автомобилем. Всегда следите за окружающей обстановкой.
- Система контроля безопасного выхода не работает, если неисправна система контроля «мертвых» зон.
 - Предупреждающее сообщение системы контроля «мертвых» зон появится в указанных ниже обстоятельствах:

- На приборной панели появится предупреждающее сообщение системы безопасности в слепой зоне.
- датчик системы контроля «мертвых» зон или близлежащие области загрязнены или скрыты;
- система контроля «мертвых» зон не выдает предупреждения для пассажиров или срабатывает преждевременно.

* Примечание

После остановки двигателя система контроля безопасного выхода работает еще в течение приблизительно 3 минут, но немедленно выключатся при блокировке дверей.

Система безопасной высадки из автомобиля (SEA) (при наличии)



Если после остановки автомобиля и открытия пассажирской двери будет обнаружено приближающееся сзади транспортное средство, система контроля безопасного выхода предупредит водителя с помощью сообщения и звукового сигнала, чтобы предотвратить столкновение.



Кроме того, если будет обнаружено приближающееся сзади транспортное средство, когда устройство блокировки замка для защиты

детей находится в положении «LOCK» (Блокировка), блокировка замка для защиты детей не будет снята для предотвращения открытия задних дверей, даже если водитель нажмет кнопку разблокирования.

⚠ Предостережение

Время выдачи предупреждения зависит от скорости приближающегося транспортного средства.

Датчик обнаружения

Задний угловой радар



Задние угловые радары представляют собой расположенные внутри заднего бампера датчики, которые служат для обнаружения объектов с боковой стороны и позади автомобиля. Следите за чистотой поверхности заднего бампера для надлежащей работы вспомогательной системы обеспечения безопасного выхода.

*** Примечание**

Подробнее о мерах предосторожности при использовании задних угловых радаров см. в разделе "Вспомогательная система предотвращения столкновения в слепой зоне (BCA) (при наличии)" на странице 5-175.

Настройки системы

Используются для настройки системы

Обеспечение безопасного выхода

Когда кнопка запуска/остановки двигателя находится в положении «ON» (Вкл.), выберите в меню «Settings» (Настройки) пункт «Driver Assistance» (Помощь водителю) → «Blind-Spot Safety» (Мониторинг слепых зон) → «Safe Exit Assist» (Контроль безопасного выхода), чтобы включить вспомогательную систему обеспечения безопасного выхода, и отмените выбор для отключения системы.

⚠ Предупреждение

Водителю следует быть внимательным, чтобы избежать непредвиденной и опасной ситуации. Если флажок «Safe Exit Assist» (Контроль безопасного выхода) снят, система помощи не работает.

*** Примечание**

После перезапуска двигателя для вспомогательной системы контроля безопасного выхода используются последние настройки.

Время генерирования предупреждения

Чтобы изменить время срабатывания первоначального предупреждения системы контроля слепых зон, переведите кнопку «ENGINE START/STOP» (Запуск/остановка двигателя) в положение «ON» (Вкл.) и в меню «Settings» (Настройки) выберите пункт «Driver Assistance» (Помощь водителю) → «Warning Timing» (Таймер предупреждения).

По умолчанию таймер предупреждения установлен в режиме «Normal» (Нормальный). При изменении таймера предупреждений время выдачи предупреждения других систем помощи водителю может измениться.

Громкость предупреждений

Чтобы изменить уровень громкости системы контроля слепых зон на «High» (Высокий), «Medium» (Средний), «Low» (Низкий) или «Off» (Выкл.), переведите кнопку «ENGINE START/STOP» (Запуск/остановка двигателя) в положение «ON» (Вкл.) и в меню «Settings» (Настройки) выберите пункт «Driver Assistance» (Помощь водителю) → «Warning Volume» (Громкость предупреждения).

Однако даже при нажатии «Off» (Выкл.) уровень громкости предупреждения системы не отключится, а установится в положении «Low» (Низкий).

При изменении громкости предупреждения громкость предупреждения других систем помощи водителю может измениться.

⚠ Предостережение

- Настройки таймера и громкости предупреждения относятся ко всем функциям вспомогательной системы безопасного выхода.
- Даже если для таймера предупреждения выбран режим «Normal» (Нормальный), в случае быстрого приближения сзади другого транспортного средства время срабатывания первоначального предупреждения может казаться долгим.
- Выбирайте для таймера предупреждения параметр «Late» (Позднее), когда проезжая часть не загружена и при движении с малой скоростью.

*** Примечание**

При повторном запуске двигателя для таймера и громкости предупреждения используются последние настройки.

Работа системы

Предупреждение и управление

Предупреждение об угрозе столкновения при выходе из автомобиля



Если после открытия двери будет обнаружено приближающееся сзади транспортное средство, на приборной панели появится сообщение «Watch for traffic» (Следите за дорожным движением) и прозвучит звуковой сигнал.

Система контроля безопасного выхода предупреждает водителя при условии, что скорость вашего автомобиля ниже 3 км/ч, а скорость приближающегося сзади транспортного средства выше 5 км/ч.

Система связана с электронной блокировкой замка для защиты детей

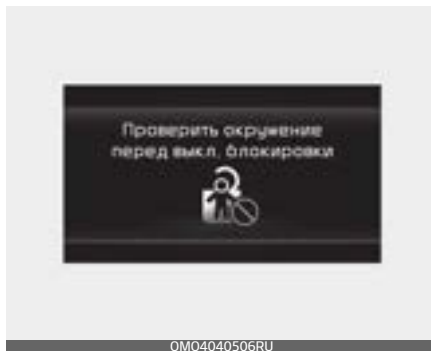

Если будет обнаружено приближающееся сзади транспортное средство при включенной электронной блокировке замка для защиты детей, задние двери нельзя будет разблокировать, даже если водитель попытается сделать это с помощью кнопки электронной блокировки замка для защиты детей. На приборной панели отобразится сообщение «Check surroundings then try again» (Убедитесь в безопасности действия, затем повторите попытку).

Система контроля безопасного выхода предупреждает водителя при условии, что скорость автомобиля ниже 3 км/ч, а скорость приближающегося сзади транспортного средства выше 5 км/ч.

Дополнительные сведения о кнопке электронной блокировки замка для защиты детей см. в разделе "Электронная система блокировки для защиты от детей (при наличии)" на странице 4–29.

⚠ Предостережение

Если водитель снова нажимает на кнопку электронной блокировки замка для защиты детей в течение 10 секунд после появления предупреждающего сообщения, вспомогательная система обеспечения безопасного выхода считает, что водитель открыл двери с учетом обстановки позади автомобиля. Электронная блокировка замка для защиты детей будет отключена (индикатор на кнопке погаснет) и задние двери будут разблокированы. Всегда следите за окружающей обстановкой перед нажатием на кнопку отключения электронной блокировки замка для защиты детей.

⚠ Предупреждение

При использовании вспомогательной системы обеспечения безопасного выхода необходимо принять указанные ниже меры предосторожности.

- Если отображается предупреждающее сообщение или звучит звуковой сигнал какой-либо другой системы, сообщение системы контроля безопасного выхода может не отображаться, а звуковой сигнал не звучать.
- Звуковое предупреждение вспомогательной системы обеспечения безопасного выхода можно не услышать в шумной обстановке.
- Вспомогательная система обеспечения безопасного выхода срабатывает не во всех ситуациях и не в состоянии предотвратить все столкновения.
- Вспомогательная система обеспечения безопасного выхода может вырабатывать предупреждение для водителя с задержкой или не вырабатывать его вовсе в зависимости от дорожных условий и манеры управления автомобилем. Всегда следите за окружающей обстановкой.
- В случае аварии, возникающей при высадке из автомобиля, ответственность за нее несут водитель и пассажиры. Перед выходом из автомобиля следует

обязательно оценить окружающую обстановку.

- Никогда специально не испытывайте работу вспомогательной системы обеспечения безопасного выхода. Это может привести к серьезным травмам или смерти.

Вспомогательная система обеспечения безопасного выхода не работает, если неисправна система контроля «мертвых» зон. Предупреждающее сообщение системы контроля «мертвых» зон появится в указанных ниже обстоятельствах:

- датчик системы контроля «мертвых» зон или близлежащие области загрязнены или скрыты;
- система контроля «мертвых» зон не выдает предупреждения для пассажиров или срабатывает преждевременно.

* Примечание

После остановки двигателя вспомогательная система обеспечения безопасного выхода работает еще в течение приблизительно 3 минут, но немедленно выключается при блокировке дверей.

Система ручного контроля за ограничениями скорости (MSLA)

В случае необходимости вы можете установить предел скорости.

Если вы превысите установленное ограничение скорости, сработает система предупреждения (начнет мигать установленное ограничение скорости и раздается звуковой сигнал), которая не отключится до тех пор, пока скорость автомобиля не вернется к установленному ограничению.

* Примечание

При включенной системе ручного контроля за ограничениями скорости нельзя активировать систему круиз-контроля.

Настройка максимальной скорости:

1. Нажмите кнопку  MODE на руле, чтобы включить систему.



Загорится индикаторная лампа ограничения скорости.



2. Переместите переключатель «+» вверх или переключатель «-» вниз и отпустите его, когда отобразится необходимая скорость. Переместите переключатель «+» вверх или переключатель «-» вниз и удерживайте его в этом положении. Скорость будет уве-

личиваться или уменьшаться на 10 км/ч.



Переместите переключатель «+» вверх или переключатель «-» вниз и сразу же отпустите его. Скорость будет увеличиваться или уменьшаться на 1 км/ч. Заданное ограничение скорости будет отображаться на приборной панели.

На дисплее отображается заданное ограничение скорости.



Для превышения заданного ограничения скорости нужно сильно нажать на педаль газа (утопив ее более чем на 80 %) до срабатывания механизма переключения на

низкую передачу, при этом послышится щелчок. На дисплее начинает мигать заданное значение ограничения скорости, а также подается звуковой сигнал; звуковой сигнал будет работать до возврата скорости автомобиля в заданные пределы.

* Примечание

- Если утопить педаль газа приблизительно на 50 % ее хода, то скорость автомобиля не превысит заданное ограничение, а будет оставаться в заданных пределах.
- Щелчок при срабатывании кик-дауна после нажатия педали акселератора до упора является нормальным рабочим шумом.

Отключение системы ручного ограничения скорости движения



- Нажмите кнопку «Driving Assist» (Помощь при вождении).
- Выключите зажигание.

Если однократно нажать кнопку «CANCEL/OK» (Отмена/OK), то заданное ограничение скорости будет сброшено, но система не выключится. Чтобы сбросить ограничение скорости, переместите переключатель «+» вверх или переключатель «-» вниз и выберите нужную скорость.

⚠ Предостережение

Индикатор «---» мигает, если в работе системы ручного контроля за ограничениями скорости возникли проблемы.

В этом случае следует проверить систему в специализированной мастерской.

Kia рекомендует обратиться к официальному дилеру Kia или партнерской сервисной компании.

Интеллектуальная система предупреждения об ограничении скорости (ISLA) (при наличии)

Интеллектуальная система предупреждения об ограничении скорости использует дорожные знаки и информацию, предоставляемую навигационной системой (при наличии), и отображает сведения об ограничении скорости, запретах обгона, о дороге, а также автоматически снижает скорость ниже установленного ограничения.

* Примечание

Интеллектуальная система предупреждения об ограничении скорости может работать неправильно, если вы перемещаетесь в автомобиле по другой стране.

Датчик обнаружения



Смотрите точное расположение датчиков обнаружения на иллюстрации выше.

⚠ Предостережение

Дополнительные меры предосторожности при использовании датчика камеры см. в разделе "Вспомогательная система предупреждения о лобовом столкновении (FCA) (только камера переднего вида) (при наличии)" на странице 5-133.

* Примечание

- Если в автомобиле установлена навигационная система, то интеллектуальная система предупреждения об ограничении скорости использует информацию о дорожных знаках от датчика и сведения, предоставляемые навигационной системой.

Настройка и работа системы

Используются для настройки системы

Ограничение скорости

- Водитель может включить интеллектуальную систему предупреждения об ограничении скорости, выбрав пункт «User Settings» (Настройки пользователя) → «Driver Assistance» (Помощь водителю) → «Intelligent Speed Limit Assist» (Интеллектуальная система предупреждения об ограничении скорости).
- Когда интеллектуальная система предупреждения об ограничении скорости включена, она показывает водителю информацию об ограничении скорости и дорожных знаках, и водитель может задать скорость в интеллектуальной системе предупреждения об ограничении скорости или в системе интеллектуального круиз-контроля для вождения автомобиля в пределах ограничения скорости.

- При активации предупреждения об ограничении скорости на приборной панели появляются символы, отображающие информации об ограничении скорости и запретах обгона и предупреждающие водителя о превышении ограничения скорости автомобилем.
- Если выбрать пункт «OFF» (Выкл.), интеллектуальная система предупреждения об ограничении скорости будет выключена.

⚠ Предостережение

- При активировании ограничения скорости автоматическая корректировка скорости автомобиля не производится.

Настройки погрешности скорости

- Водитель может отрегулировать погрешности скорости, выбрав «User Settings» (Установки) → «Driver Assistance» (Помощь водителю) → «Speed Offset Setting» (Настройки погрешности скорости). При корректировании погрешности скорости автомобиль обновляет значение погрешности и активирует предупреждение об ограничении скорости и помощь в соответствии с текущим ограничением скорости на дороге. Далее в тексте «погрешность скорости» называется «погрешностью».

⚠ Предупреждение

- Для вашей безопасности измените настройки после парковки автомобиля в безопасном месте.
- Интеллектуальная система предупреждения об ограничении скорости включается на основании значения смещения, добавленного к ограничению скорости. Отрегулируйте значение погрешности до «0», если скорость автомобиля равна ограничению скорости.
- Функция предупреждения об ограничении скорости активируется, когда скорость движения превышает ограничение скоро-

сти с добавленным значением погрешности. Чтобы предупреждение активировалось сразу же при превышении автомобилем ограничения скорости, установите значение погрешности на «0».

Работа системы**Интерфейс и управление**

Интеллектуальная система предупреждения об ограничении скорости предупреждает водителя и контролирует автомобиль с помощью функций «Show Speed Limit» (Показать ограничение скорости), «Over Speed Warning» (Предупреждение о превышении скорости), «Change Set Speed» (Изменить установленную скорость).

*** Примечание**

- Предупреждающее сообщение и управление описываются на основании значения погрешности «0». Сведения о других предупреждениях, связанных со смещением скорости, см. в разделе "Настройка и работа системы" на странице 5–204.

Показать ограничение скорости

Информация об ограничении скорости отображается на приборной панели.

*** Примечание**

- Интеллектуальная система предупреждения об ограничении скорости показывает ограничение скорости на дороге и дополнительную информацию о знаках. Эта информация может отображаться по-разному в зависимости от страны и региона.
- Информация об ограничении скорости и запретах обгона с

дополнительными знаками означает, что следующие знаки должны быть подтверждены, и когда дополнительные знаки не могут быть обнаружены, на приборной панели отображается пустой раздел.

Предупреждение о превышении скорости

Если автомобиль движется со скоростью, превышающей ограничение скорости, на приборной панели появляется красный предупреждающий сигнал о скорости.

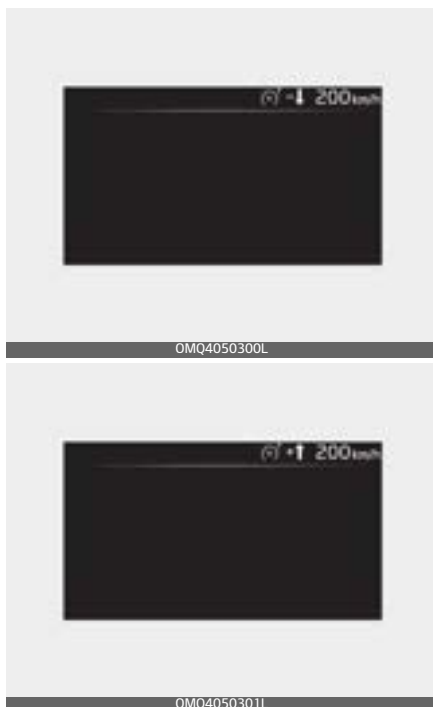
Изменить установленную скорость

- В случае изменения ограничения скорости на дороге при включенной интеллектуальной системе предупреждения об ограничении скорости или системе интеллектуального круиз-контроля на приборной панели отображается стрелка, направленная вверх или вниз, которая оповещает о необходимости изменения заданной скорости. Чтобы привести заданную скорость в соответствие с установленной скоростью, используйте переключатели «+» / «-» на руле.

⚠ Предупреждение

- Если значение погрешности выше «0», автомобиль будет двигаться со скоростью, превышающей ограничение скорости на дороге. Чтобы ехать со скоростью ниже установленного ограничения, установите значение погрешности ниже «0» или используйте кнопку «←» на руле, чтобы снизить скорость.
- Движение может осуществляться на скорости, превышающей ограничение скорости после того, как заданная скорость будет равна ограничению скорости на дороге. При необходимости водитель может снизить скорость, используя тормоза.

⚠ Предупреждение

Функция изменения установленной скорости не будет работать, если ограничение скорости на дороге ниже 30 км/ч.

В интеллектуальной системе предупреждения об ограничении скорости используются единицы измерения скорости, заданные водителем на приборной панели. Если настроить единицы измерения скорости на значение, отличающееся от используемого в вашей стране, функция автоматического изменения установленной скорости может работать неправильно.

* Примечание

- Дополнительные инструкции по использованию системы ручного контроля за ограничениями скорости (MSLA) см. в разделе "Система ручного контроля за ограничениями скорости (MSLA)" на странице 5-200.
- Дополнительные инструкции по использованию Системы интеллектуального круиз-контроля (SCC) см. в разделе "интеллектуальный круиз-контроль (SCC) (при наличии)" на странице 5-226.

Неисправность и ограничения системы

Неисправность системы

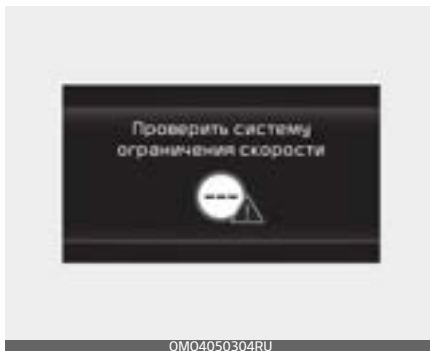

- Это предупреждение отображается несколько секунд, когда интеллектуальная система предупреждения об ограничении скорости работает неправильно. После того как сообщение исчезнет, загорится главная сигнальная лампа.
- В этом случае следует проверить систему в специализированной мастерской. Kia рекомендует обратиться к официальному дилеру Kia или партнерской сервисной компании.

Передняя камера перекрыта

- Если объектив камеры закрыт какими-либо предметами, появится предупреждение. Интеллектуальная система предупреждения об ограничении скорости движения не будет работать, пока эти предметы не будут удалены.
- Проверьте лобовое стекло вокруг области обзора камеры.
- Если система не работает должным образом, даже если область обзора камеры свободна, следует произвести проверку системы в специализированной мастерской. Kia рекомендует обратиться к официальному дилеру Kia или партнерской сервисной компании.

⚠ Предупреждение

- Если интеллектуальная система предупреждения об ограничении скорости работает неправильно, может не отобразиться соответствующее предупреждение и не включиться контрольная аварийная лампа.
- Интеллектуальная система предупреждения об ограничении скорости может работать неправильно, если после пуска автомобиля передняя камера перекрыта, загрязнена либо ей мешает внешний объект.

Ограничения системы

Водитель должен проявлять особую осторожность в нижеописанных ситуациях, поскольку система может не сработать должным образом.

- Дорожный знак в плохом состоянии.
 - Плохие погодные условия, такие как дождь, снег и туман.
 - Дорожный знак нечеткий или поврежден.
 - Дорожный знак закрыт предметом или тенью.
- Дорожный знак не соответствует стандарту.
 - Текст или символ на дорожном знаке отличается от стандарта.

- Дорожный знак установлен между главной дорогой и выходом или перекрестком.
- На выходе не установлены надлежащие дорожные знаки
- Автомобиль с наклейкой о скорости проезжает мимо вашего автомобиля.
- Яркость наружного освещения быстро меняется при въезде в туннель / выезде из туннеля или под мостом.
- Передняя фара автомобиля тусклая или не используется ночью или при въезде в туннель / выезде из туннеля.
- Солнечный свет, свет фонарей или автомобилей отражается, и дорожные знаки трудно распознать.
- В направлении движения автомобиля поступает яркий свет из зоны позади автомобиля.
- Автомобиль движется по извилистой дороге.
- Автомобиль двигается по крутому подъему или искусственной неровности.
- Автомобиль сильно вибрирует во время движения.

Предупреждение

- Интеллектуальная система предупреждения об ограничении скорости — это только вспомогательная система. Она не всегда способна правильно отображать ограничения скорости и запреты обгона и автоматически корректировать скорость.
- Ответственность за соблюдение ограничения скорости несет водитель.

Предостережение

Дополнительные меры предосторожности при использовании датчика камеры см. в разделе "Вспомогательная система предупреждения о лобовом столкновении (FCA) (только камера переднего вида) (при наличии)" на странице 5-133.

Система контроля внимания водителя (DAW) (при наличии)

Основные функции

Система контроля внимания следит за уровнем внимания водителя, анализируя его стиль и продолжительность вождения. Система рекомендует водителю остановиться, если уровень его внимания станет ниже определенного уровня безопасного вождения.

Функция контроля отъезда впереди стоящего автомобиля

Функция контроля отъезда впереди стоящего автомобиля сообщает водителю о начале движения впереди стоящего автомобиля.

Датчик обнаружения

Камера переднего вида



Камера переднего вида используется в качестве датчика обнаружения стиля вождения и отъезда

транспортного средства впереди во время управления автомобилем.

Смотрите точное расположение датчика обнаружения на иллюстрации выше.

⚠ Предостережение

Всегда поддерживайте камеру переднего вида в хорошем состоянии, чтобы обеспечить оптимальные рабочие характеристики системы контроля внимания.

Подробнее о мерах предосторожности при использовании камеры переднего вида см. в разделе "Вспомогательная система предупреждения о лобовом столкновении (FCA) (только камера переднего вида) (при наличии)" на странице 5–133.

Настройки системы

Используются для настройки системы

Система контроля внимания

Переведите кнопку «ENGINE START/STOP» (Запуск/остановка двигателя) в положение «ON» (Вкл.) и в меню «Settings» (Настройки) выберите пункт «Driver Assistance» (Помощь водителю) → «Driver Attention Warning» (Система контроля внимания), чтобы включить или отключить эти функции.

- Если выбрано «Inattentive Driving Warning» (Предупреждение о потере внимания при вождении), система будет оповещать водителя об уровне его внимания и рекомендовать остановиться, когда оно упадет ниже определенного уровня.

*** Примечание**

Выбранные настройки системы контроля внимания водителя сохраняются при перезапуске двигателя.

Функция контроля отъезда впереди стоящего автомобиля

Если включена функция контроля отъезда находящегося впереди автомобиля, система сообщает водителю о начале движения находящегося впереди автомобиля.

Время генерирования предупреждения

Когда кнопка запуска/остановки двигателя находится в положении «ON» (Вкл.), выберите «Driver Assistance» (Помощь водителю) → «Warning Timing» (Таймер предупреждений) в меню «Settings» (Настройки), чтобы изменить первоначальную скорость выдачи предупреждений для системы контроля внимания.

По умолчанию таймер предупреждения установлен в режиме «Normal» (Нормальный). При изменении таймера предупреждений время выдачи предупреждения других систем помощи водителю может измениться.

*** Примечание**

После перезапуска двигателя для системы контроля внимания используются последние настройки.

Работа системы

Основные функции

Дисплей системы и предупреждения

Основная функция системы контроля внимания — оповещение водителя об уровне внимания и предупреждение о необходимости сделать перерыв в вождении.

Уровень внимания

Система выключена



Готовность/отключено



Attentive driving (Внимательное вождение)



Inattentive driving (Невнимательное вождение)



- Водитель может контролировать состояние своего вождения с помощью приборной панели.
- Если убрать выбор «Inattentive Driving Warning» (Предупреждение о потере внимания при вождении), в меню «Settings» (Настройки) появится сообщение «System Off» (Система выключена).
- Система работает при условии, что скорость вашего автомобиля составляет 0~180 км/ч.

- Если скорость автомобиля выходит за пределы рабочей скорости, появится сообщение «Standby» (Режим ожидания).
- Отображается уровень сосредоточенности водителя, оцененный по шкале от 1 до 5. Чем меньше это значение, тем ниже уровень сосредоточенности водителя.
- Уровень понижается, когда водитель не отдыхает в течение определенного периода времени.

Перерыв в вождении

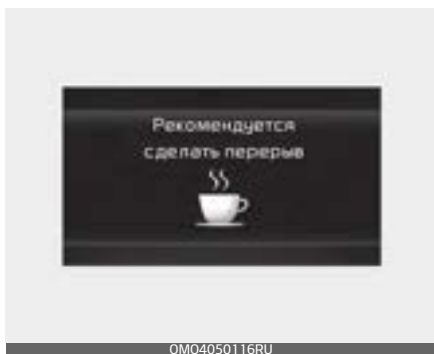

- Сообщение «Consider taking a break» (Рекомендуется сделать перерыв) появляется на панели в сопровождении звукового сигнала, предупреждая водителя о необходимости сделать перерыв, если уровень внимательности падает ниже 1.
- Система контроля внимания не предлагает перерыв, если время вождения не превышает

10 минут или если после последнего перерыва не прошло 10 минут.

⚠ Предупреждение

Для вашей безопасности измените настройки после парковки автомобиля в безопасном месте.

⚠ Предостережение

- В зависимости от манеры и стиля вождения система контроля внимания может предложить водителю сделать остановку для отдыха, даже если он не чувствует усталости.
- Система контроля внимания водителя является вспомогательной и не может оценивать внимательность водителя.
- При ощущении усталости водитель должен сделать перерыв, остановив автомобиль в безопасном месте, даже если система контроля внимания водителя не выдает соответствующее предупреждение.

* Примечание

- Дополнительные сведения о настройке функций информационно-развлекательной системы см. в разделе "Комбинация приборов" на странице 4–85.
- Система контроля внимания водителя выполняет сброс времени последнего перерыва до значения «00:00» в таких обстоятельствах:
 - двигатель остановлен;
 - Водитель отстегивает ремень безопасности и открывает водительскую дверь.
 - если автомобиль находится без движения больше 10 минут.
 - Если водитель сбрасывает систему контроля внимания, время последнего перерыва устанавливается на 00:00, а уровень внимательности — на отметке «High» (Высокий).

Функция контроля отъезда впереди стоящего автомобиля



После отъезда автомобиля впереди функция контроля отъезда находящегося впереди автомобиля информирует об этом водителя, выводя на приборную панель сообщение «Leading vehicle is driving away» (Автомобиль впереди отъезжает) и подавая звуковой сигнал.

⚠ Предупреждение

- Если на экране отображается предупреждение или звучит звуковой сигнал любой системы, предупреждение функции контроля отъезда находящегося впереди автомобиля может не отображаться на экране, а звуковой сигнал этой функции может не звучать.
- Водитель несет ответственность за безопасное вождение и управление автомобилем.

⚠ Предостережение

- Функция контроля отъезда впереди стоящего автомобиля является вспомогательной и может не сообщить водителю о начале движения впереди стоящего автомобиля.
- Всегда осматривайте зону перед автомобилем и проверяйте дорожные условия перед тем, как тронуться.

Неисправность и ограничения системы

Неисправность системы

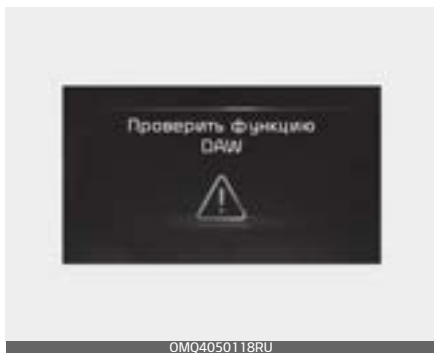

Если система контроля внимания водителя работает неправильно, на приборной панели появится предупреждающее сообщение «Check Driver Attention Warning (DAW) system» (Проверьте систему контроля внимания водителя). В этом случае рекомендуется провести осмотр автомобиля у официаль-

ного дилера/партнера по обслуживанию Kia.

Ограничения системы

Система контроля внимания водителя может работать неправильно в следующих ситуациях:

- управление автомобилем осуществляется в агрессивной манере;
- автомобиль намеренно часто пересекает границы полос;
- автомобиль управляется системой помощи водителю, такой как система удержания полосы;

сбой работы функции контроля отъезда впереди стоящего автомобиля;

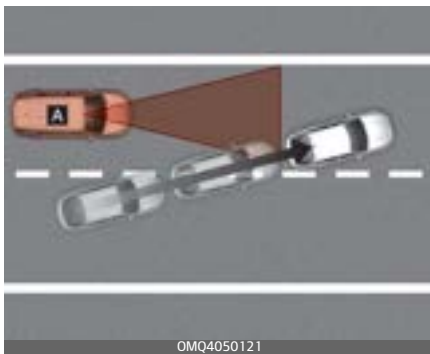

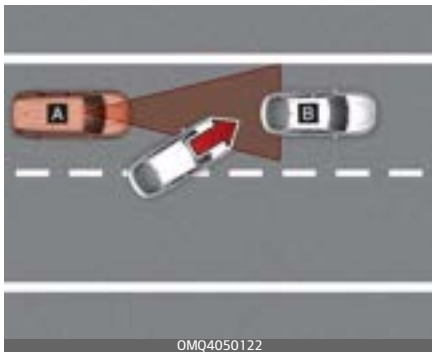

OMQ4050122

[A]: ваш автомобиль, [B]: автомобиль впереди

- впереди идущее транспортное средство резко поворачивает.

Если впереди идущее транспортное средство выполняет резкий поворот, например поворот налево, направо, разворот и т. п., функция контроля отъезда впереди стоящего автомобиля может работать неправильно.

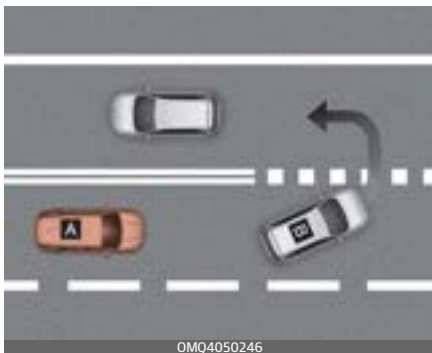

OMQ4050246

[A]: ваш автомобиль, [B]: автомобиль впереди

- «Подрезание»

Если перед вашим автомобилем клинивается другое транспортное

средство («подрезает»), функция контроля отъезда впереди стоящего автомобиля может работать неправильно.

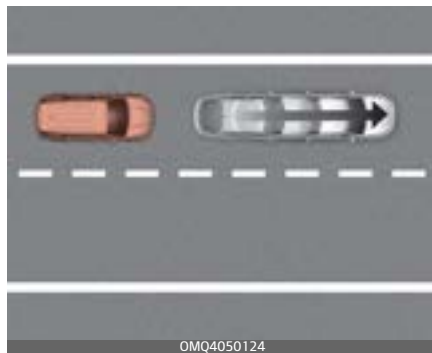

OMQ4050124

- Резкий старт впереди стоящего автомобиля

Если впереди стоящий автомобиль резко начинает движение, функция контроля отъезда впереди стоящего автомобиля может работать неправильно.



ODL3059051

- Между вами и автомобилем впереди находится пешеход или велосипедист

Если между вами и автомобилем впереди находится пешеход или

велосипедист, функция контроля отъезда впереди стоящего автомобиля может работать неправильно.



- На парковке

При отъезде припаркованного рядом с вами автомобиля, функция контроля отъезда впереди стоящего автомобиля может предупредить вас о том, что припаркованный автомобиль начинает движение.

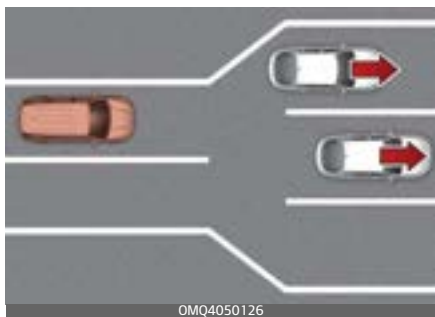

- Транспортное средство, движущееся впереди, сложно обнаружить.

При движении через пункт сбора дорожной пошлины или через перекресток с большим количе-

ством транспортных средств, а также при движении в местах, где полосы часто соединяются и разделяются, функция контроля отъезда впереди стоящего автомобиля может работать неправильно.

⚠ Предостережение

Подробнее об ограничениях использовании камеры переднего вида см. в разделе "Вспомогательная система предупреждения о лобовом столкновении (FCA) (только камера переднего вида) (при наличии)" на странице 5-133.

Мониторинг слепых зон (BVM) (при наличии)

Левая сторона



OMQ4050243

Правая сторона



OMQ4050244

Когда включен сигнал поворота, монитор отображения «слепых зон» отображает на приборной панели заднюю непросматриваемую зону рядом с автомобилем для помощи в безопасной смене полосы движения.

⚠ Предупреждение

Автомобили находятся ближе, чем кажется. Невозможность визуально убедиться в безопасности переключения на другую полосу может привести к аварии и серьезным травмам.

* Если автомобиль оснащен информационно-развлекательной системой, водитель может научиться настраивать параметры на веб-сайте, перейдя по QR-коду в кратком справочном руководстве по информационно-развлекательной системе.

Датчик обнаружения



OMQ4050247R

[1], [2]: камера с левой и с правой стороны

(камера, расположенная в нижней части зеркала)

Смотрите точное расположение датчиков обнаружения на иллюстрации выше.

Настройки системы

Отображение слепых зон

- Когда кнопка запуска/остановки двигателя находится в положении «Вкл.», выберите в меню «Настройки» пункт «Помощь водителю» → «Blind-Spot Safety» (Мониторинг слепых зон) → «Blind Spot View» (Отображение «слепых зон»), чтобы включить монитор отображения «слепых зон», и отмените выбор для отключения системы.

Работа системы

Регулятор

Переключатель указателей поворота

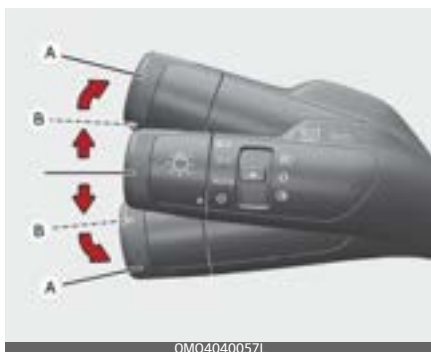

OMQ4040057L

- Система мониторинга слепых зон отображает на экране приборной панели слепую зону слева или справа позади автомобиля после включения сигнала левого или правого поворота.

Мониторинг слепых зон

Условия работы

- Система включается при выполнении следующих действий.
 - Указатель поворота работает

Условия отключения

- Указатель поворота не работает
- Аварийная световая сигнализация включена
- Появляется другое всплывающее предупреждение, которое имеет более высокий приоритет, чем у монитора слепых зон

Неисправность и ограничения системы

Неисправность системы

- Если система мониторинга слепых зон работает неправильно, изображение на приборной панели мерцает или изображение с камеры не отображается должным образом, рекомендуется провести осмотр автомобиля у официального дилера Kia или в партнерской сервисной компании.

⚠ Предупреждение

- Для мониторинга слепых зон используется широкоугольный объектив. Из-за коррекции искажений изображения может наблюдаться разница между фактическим и визуальным воспринимаемым расстоянием до объекта. Всегда следите за состоянием дороги и ситуацией на дороге.
- Нормальная работа камеры может быть нарушена в случае попадания на объектив посторонних материалов. Всегда следите за чистотой объектива камеры.

Круиз-контроль (СС) (при наличии)

Система круиз-контроля позволяет запрограммировать автомобиль на движение с постоянной скоростью, без необходимости нажатия на педаль газа.

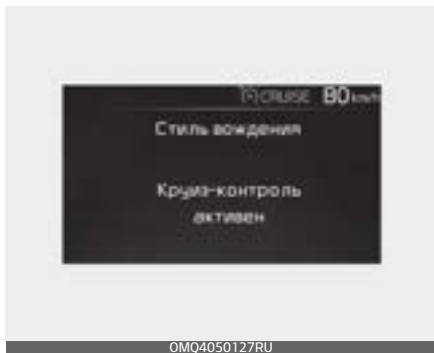

1. Индикатор «CRUISE» (🚦 CRUISE) (Круиз-контроль)
2. Заданная скорость

Данная система работает на скоростях выше 30 км/ч.

- Если оставить систему круиз-контроля включенной (горит индикаторная лампа «CRUISE» (Круиз-контроль)), то существует вероятность ее случайной активации. Систему круиз-контроля следует выключать (индикаторная лампа «CRUISE» (Круиз-контроль) в состоянии «OFF» (Выкл.)), если она не используется. Это позволяет исключить возможность непреднамеренного задания скорости движения.

- Используйте систему круиз-контроля только при движении на открытых автострадах в хорошую погоду.
- Не используйте систему круиз-контроля, если движение автомобиля с постоянной скоростью может быть небезопасным: например, при интенсивном или переменном транспортном потоке, на скользких (мокрых, обледеневших или покрытых снегом) дорогах, а также на дорогах с уклоном более 6 %.
- Особое внимание при использовании системы круиз-контроля нужно обращать на режим вождения.

* Примечание

Если при нормальной работе системы круиз-контроля нажать переключатель «→» либо повторно нажать его после использования тормозов, система включится приблизительно через 3 секунды. Эта задержка является нормальной.

* Примечание

Для активации круиз-контроля по крайней мере один раз нажмите педаль тормоза после поворота переключателя зажигания или кнопки «ENGINE START/STOP» (Запуска/остановки двигателя) в положение «ON» (Вкл.), или запуска двигателя.

⚠ Предупреждение

Использование круиз-контроля не по назначению.

Запрещено использовать круиз-контроль, если дорожная обстановка не позволяет безопасно двигаться с постоянной скоростью и в случае отсутствия достаточной дистанции до движущегося впереди автомобиля.

Кнопка «Drive Assist» (Помощь при вождении)



- MODE: Включение или выключение круиз-контроля.
- : приостановка и возобновление работы круиз-контроля.
- +: увеличение скорости круиз-контроля.
- -: снижение скорости круиз-контроля.

Установка скорости круиз-контроля

1. Увеличьте скорость до нужного уровня и нажмите кнопку MODE. На приборной панели загорится индикатор CRUISE, и в качестве скорости будет установлен требуемый режим круиз-контроля. Скорость круиз-контроля должна быть выше приблизительно 30 км/ч.



2. Отпустите педаль акселератора. Желаемая скорость будет поддерживаться автоматически.

Увеличение заданной скорости круиз-контроля



Выполните любую из следующих процедур.

- Переместите регулятор вверх («+») и удерживайте его. Заданная скорость движения автомобиля увеличится на 10 км/ч (5 миль/ч). Отпустите переключатель, когда достигнете желаемой скорости.
- Переместите регулятор вверх («+») и сразу же отпустите его. При каждом перемещении регулятора вверх (в положение «+») скорость круиз-контроля будет увеличиваться на 1 км/ч .

Уменьшение скорости круиз-контроля:



Выполните любую из следующих процедур.

- Переместите регулятор вниз («-») и удерживайте его. Заданная скорость движения автомобиля снизится на 10 км/ч (5 миль/ч). Отпустите переключатель, когда достигнете желаемой скорости.
- Переместите переключатель «-» вниз и сразу же отпустите его. При каждом перемещении переключателя «-» вниз скорость круиз-контроля будет уменьшаться на 1 км/ч .

Временное ускорение при включенном крузи-контроле

- Если вы хотите временно увеличить скорость при включенном крузи-контроле, нажмите педаль акселератора. Увеличение скорости не будет мешать работе крузи-контроля и не изменит заданную скорость.
- Для возврата к заданной скорости снимите ногу с педали акселератора.

Условия, при которых система крузи-контроля временно отключается:



Выполните любую из следующих процедур.

- Нажмите педаль тормоза.
- Нажмите кнопку || ⌚, расположенную на рулевом колесе.
- Уменьшите скорость автомобиля так, чтобы она стала ниже, чем скорость, заданная в памяти, на 30 км/ч.

Каждое из этих действий отменит работу системы крузи-контроля (индикация заданной скорости

крузи-контроля погаснет), но система при этом не будет выключена. При желании можно возобновить работу системы крузи-контроля, переведя переключатель «+», расположенный на рулевом колесе, вверх. Система вернется к установленной скорости.

Возобновление скорости крузи-контроля при скорости выше 30 км/ч



Чтобы возобновить крузи-контроль, нажмите переключатель «+» или «-» либо нажмите кнопку || ⌚.

Если нажать переключатель «+» или «-», текущая скорость на приборной панели будет установлена в качестве скорости крузи-контроля.

Если нажать кнопку || ⌚, будет восстановлено последнее значение скорости.

Этого не произойдет, если скорость автомобиля упала ниже 30 км/ч.

Отключение круиз-контроля



Выполните любую из следующих процедур.

- Нажмите кнопку  MODE (на ЖК-дисплее отключится индикация состояния круиз-контроля).
- Выключите зажигание.

Оба эти действия отключают круиз-контроль. Если нужно возобновить работу круиз-контроля, повторите шаги, описанные в разделе "Установка скорости круиз-контроля" на странице 5-223.

интеллектуальный круиз-контроль (SCC) (при наличии)

Система интеллектуального круиз-контроля предназначена для обнаружения впереди идущего автомобиля и поддержания требуемой скорости и минимальной дистанции до этого автомобиля.

Система помощи при обгоне

Если работает система интеллектуального круиз-контроля, которая определяет, что водитель намерен выполнить обгон впереди следующего автомобиля, включится система помощи при обгоне.

Датчик обнаружения

Камера переднего вида



Передний радар



OMQ4050077

Камера фронтального обзора и передний радар используются в качестве датчика обнаружения движущихся впереди транспортных средств.

Смотрите точное расположение датчика обнаружения на иллюстрации выше.

⚠ Предостережение

- Подробнее о мерах предосторожности при использовании камеры переднего вида см. в разделе "Вспомогательная система предупреждения о лобовом столкновении (FCA) (только камера переднего вида) (при наличии)" на странице 5-133.
- Всегда поддерживайте камеру переднего вида и передний радар в хорошем состоянии, чтобы обеспечить оптимальные рабочие характеристики системы интеллектуального круиз-контроля.

Настройки системы

Используются для настройки системы



Включение системы



OMQ4050128L

- Для включения системы нажмите кнопку  MODE. Скорость будет установлена согласно текущему значению на приборной панели.
- Если перед вами нет транспортного средства, заданная скорость будет сохранена, но если перед вами имеется транспортное средство, скорость может уменьшиться, чтобы сохранить расстояние до него. Если впереди следующее транспортное средство ускорится, ваш автомобиль ускорится до заданной скорости, после чего продолжит движение на постоянной скорости системы круиз-контроля.

*** Примечание**

- Если скорость движения вашего автомобиля находится в диапазоне 0~30 км/ч (0~20 миль/ч), при нажатии кнопки  MODE для системы интеллектуального круиз-контроля будет установлена скорость 30 км/ч (20 миль/ч).
- Символ кнопки системы помощи при вождении может отличаться в зависимости от транспортного средства (например, CRUISE,  MODE).

Настройка дистанции между транспортными средствами

При каждом нажатии этой кнопки значение параметра дистанции будет меняться согласно следующим правилам.

*** Примечание**

- При движении со скоростью 90 км/ч (56 миль/ч) поддерживается такая дистанция:
 - Дистанция 4 — приблизительно 52,5 м
 - Дистанция 3 — приблизительно 40 м
 - Дистанция 2 — приблизительно 32,5 м
 - Дистанция 1 — приблизительно 25 м
- При перезапуске двигателя или временном отключении системы для параметра дистанции устанавливается последнее заданное значение.

Увеличение скорости

- Нажмите кнопку «+» и сразу же отпустите ее. При каждом подобном нажатии средняя скорость будет увеличиваться на 1 км/ч.
- Нажмите кнопку «+» и удерживайте ее, следя за значением

задаваемой скорости на приборной панели. При каждом подобном нажатии средняя скорость будет увеличиваться на 10 км/ч. Задав требуемую скорость, отпустите кнопку. Автомобиль сам разгонится до заданной скорости. Можно задать скорость до 180 км/ч.

⚠ Предупреждение

Проверьте окружающую обстановку, прежде чем нажимать кнопку «+». Если нажать и удерживать кнопку «+», скорость движения может резко возрасти.

Уменьшение скорости



- Нажмите кнопку «-» и сразу же отпустите ее. Скорость круиз-контроля уменьшается на 1 км/ч (1 милю/ч) при каждом таком действии.
- Нажмите кнопку «-» и удерживайте ее, следя за значением задаваемой скорости на прибор-

ной панели. Скорость круиз-контроля уменьшается на 10 км/ч (5 миль/ч) при каждом таком действии.

- Отпустите кнопку на скорости, которую требуется поддерживать. Можно установить скорость до 30 км/ч (20 миль/ч).

Временное отключение системы

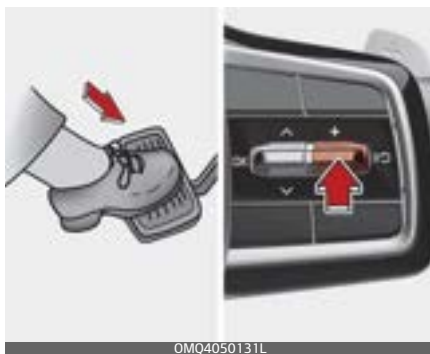

Нажмите кнопку ||↻ или временно нажмите педаль тормоза для отмены работы системы интеллектуального круиз-контроля.

Возобновление работы системы

- Чтобы возобновить работу системы интеллектуального круиз-контроля после ее отключения, нажмите переключатель «+», «-» или || ↻.
- Если нажать кнопку «+» или кнопку «-», скорость автомобиля вернется к скорости на приборной панели.
- Если нажать кнопку || ↻, восстановится предварительно заданная скорость движения.

⚠ Предупреждение

Проверьте окружающую обстановку, прежде чем нажимать кнопку || ↻. Если нажать кнопку || ↻, скорость движения может резко возрасти или снизиться.

Выключение системы

Для отключения системы интеллектуального круиз-контроля нажмите кнопку  MODE.

*** Примечание**

Если автомобиль оборудован системой ручного контроля за ограничениями скорости, нажмите и удерживайте кнопку  MODE, чтобы отключить систему интеллектуального круиз-контроля. В то же время включится система ручного ограничения скорости.

Адаптация под режим движения

Система интеллектуального круиз-контроля управляет ускорением с учетом режима движения, выбранного во встроенной системе управления режимом движения. См. следующую таблицу.

Режим движения	Интеллектуальный круиз-контроль
COMFORT (Комфорт)	«Normal» (Нормальный)
«ECO» (Экономичный)	«Slow» (Медленно)
«SPORT» (Спорт)	«Fast» (Быстро)
«SMART» (Оптимальный)	«Normal» (Нормальный)

*** Примечание**

- Дополнительные сведения о режиме движения см. в разделе "Система интегрированного управления динамикой автомобиля" на странице 5-119.
- В автомобиле без системы управления режимом движения параметр ускорения в системе интеллектуального круиз-контроля имеет значение «Normal» (Нормальный).

Громкость предупреждений

Когда кнопка запуска/остановки двигателя находится в положении «ON» (Вкл.), выберите «Driver Assistance» (Помощь водителю) → «Warning Volume» (Громкость предупреждений) в меню «Settings» (Настройки), чтобы изменить громкость предупреждений для интеллектуального круиз-контроля, выбрав одно из значений: «High» (Высокая), «Medium» (Средняя) или «Low» (Низкая).

При изменении громкости предупреждения громкость предупреждения других систем помощи водителю может измениться.

*** Примечание**

После перезапуска двигателя для громкости предупреждений используются последние настройки.

Работа системы

Условия работы

Система интеллектуального круиз-контроля работает при соблюдении следующих условий.

Основные функции

- Коробка передач находится в режиме «D» (передний ход).
- Дверь водителя закрыта.
- Электронный стояночный тормоз не включен.
- Скорость автомобиля находится в пределах рабочего диапазона.
- 10~180 км/ч, если перед автомобилем нет другого транспортного средства
- 0~180 км/ч: если перед автомобилем есть другое транспортное средство
- Работает система динамической стабилизации (ESC), противобуксовочная система (TCS) или система ABS.
- Не работает система динамической стабилизации (ESC), противобуксовочная система (TCS) или антиблокировочная система (ABS).
- Частота оборотов двигателя находится не в красной зоне.
- Управление торможением для вспомогательной системы предупреждения о лобовом столкновении не работает.

- Управление торможением для вспомогательной системы дистанционной автоматизированной парковки не работает.
- Система ISG не работает.

*** Примечание**

При остановке, если перед вашим автомобилем есть транспортное средство, система включится при нажатии педали тормоза.

Система помощи при обгоне

Система помощи при обгоне работает при включении левого указателя поворота (для автомобиля с левосторонним управлением) или правого указателя поворота (для автомобиля с правосторонним управлением) при работающей системе интеллектуального круиз-контроля и выполнении нижеприведенных условий.

- Скорость автомобиля превышает 60 км/ч (40 миль/ч).
- Выключена аварийная световая сигнализация.
- Перед вашим автомобилем обнаружено транспортное средство
- Для сохранения дистанции до впереди следующего транспортного средства не требуется замедление.

⚠ Предупреждение

- При включении левого указателя поворота (для автомобиля с левосторонним управлением) или правого указателя поворота (для автомобиля с правосторонним управлением) и наличии транспортного средства впереди, автомобиль может на некоторое время ускориться. Постоянное следите за дорожными условиями.
- Независимо от направления движения в вашей стране, система помощи при обгоне будет работать, когда условия будут соблюдены. При использовании функции в странах с другим направлением движения всегда следите за дорожными условиями.

Интерфейс и управление

Основные функции

Работа



Временная отмена



Состояние работы системы интеллектуального круиз-контроля можно проверить в меню просмотра сервисной информации на приборной панели. См. раздел "Комбинация приборов" на странице 4-85.

Сигналы от системы интеллектуального круиз-контроля отображаются как показано ниже, в зависимости от состояния системы.

Во время работы

- Есть ли транспортное средство впереди, а также выбранное расстояние до него.
- Отображается заданная скорость.
- Есть ли транспортное средство впереди, а также выбранное расстояние до него.

При временном отключении

-  **CRUISE** показан индикатор.
- Предыдущее заданное значение скорости затемняется.

* Примечание

- Отображается актуальная дистанция до движущегося впереди транспортного средства.
- Целевая дистанция может изменяться в зависимости от скорости движения автомобиля и установленного уровня дистанции. Если скорость автомобиля низкая, то даже при изменении расстояния между автомобилями изменение целевого расстояния между автомобилями может быть незначительным.

Временное ускорение



Если требуется временно увеличить скорость при включенном интеллектуальном круиз-контроле, отпустите педаль акселератора. При увеличении скорости на приборной панели будут мигать значения заданной скорости, текущей дистанции и целевой дистанции.

⚠ Предупреждение

При ускорении следует соблюдать особую осторожность, поскольку управление скоростью не будет осуществляться автоматически, даже если впереди вас движется транспортное средство.

Временное отключение системы

Система интеллектуального круиз-контроля временно автоматически отключается в перечисленных ниже ситуациях.

- Скорость автомобиля превышает 190 км/ч.
- Остановка автомобиля на определенное время.
- Педаль газа удерживается нажатой в течение определенного периода времени.
- Не выполняются условия работы системы интеллектуального круиз-контроля.

Если система временно отключена, на приборной панели появится предупреждающее сообщение «Smart Cruise Control canceled» (Система интеллектуального круиз-контроля отключена) (или «SCC (Smart Cruise Control) cancelled» (SCC [Система интеллектуального круиз-контроля] отключена) и прозвучит звуковой сигнал, предупреждающий водителя.

Если система интеллектуального круиз-контроля временно отключена, когда автомобиль находится в неподвижном состоянии с работающей системой, может сработать электронный стояночный тормоз (EPB).

⚠ Предупреждение

Если система интеллектуального круиз-контроля временно отключена, постоянная дистанция до движущегося впереди транспортного средства не будет поддерживаться. При движении необходимо постоянно следить за дорожной ситуацией впереди и в случае необходимости использовать педаль тормоза для снижения скорости с целью поддержания безопасной дистанции.

Системные условия не соблюдены.

Если кнопки  MODE, «+» и «-» или переключатель  нажаты, когда рабочие условия не соблюдены, на приборной панели появится сообщение «Smart Cruise Control conditions not met» (Условия работы системы интеллектуального круиз-контроля не соблюдены) (или «SCC (Smart Cruise Control) conditions not met» (Условия работы системы интеллектуального круиз-контроля не соблюдены)) и прозвучит звуковое предупреждение.

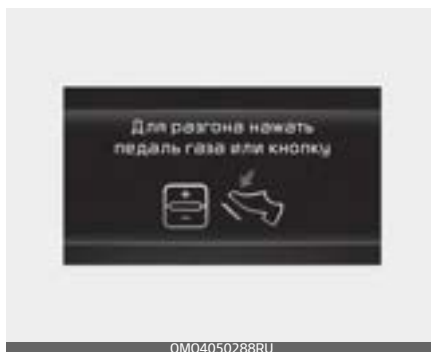
Движение в условиях плотного потока

Двигаясь в пробке, ваш автомобиль остановится, если впереди остановится транспортное средство. Кроме того, если транспортное средство впереди вас начинает движение, ваш автомобиль также тронется с места.

Кроме того, через некоторое время после остановки автомобиля на приборной панели отобразится сообщение «Use switch or pedal to accelerate» (Используйте переключатель или педаль для ускорения). Чтобы начать движение, нажмите педаль акселератора или кнопку «+», «-» или .

⚠ Предупреждение

Когда на приборной панели отображается сообщение и впереди отсутствует транспортное средство или же оно находится далеко от вас, если нажать кнопку «+», «-» или , система интеллектуального круиз-контроля автоматически отключается и включается электронный стояночный тормоз (EPB). Однако, если нажать на педаль акселератора, EPB не будет применяться, даже если система отключена. Всегда обращайтесь внимание на состояние дороги впереди.

Предупреждение о дорожных условиях по ходу движения

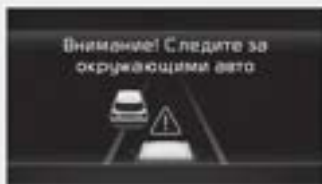

OMQ4050142RU

В перечисленных ниже условиях на приборной панели отобразится предупреждение «Watch for surrounding vehicles» (Следите за окружающими транспортными средствами) и прозвучит звуковое

сообщение для оповещения водителя о дорожных условиях по ходу движения.

Когда система интеллектуального круиз-контроля поддерживает дистанцию до транспортного средства, движущегося впереди на низкой скорости, и это транспортное средство исчезает.

⚠ Предупреждение

Будьте внимательны и следите за транспортными средствами и объектами, которые могут внезапно появиться перед вами. При необходимости нажмите педаль тормоза, чтобы снизить скорость и сохранить безопасную дистанцию.

Предупреждение о столкновении



Если система интеллектуального круиз-контроля включена и имеется высокий риск столкновения с движущимся впереди транспортным средством, на приборной панели отображается предупреждение «Collision Warning» (Угроза столкновения) и звучит соответствующий звуковой сигнал. При движении необходимо постоянно следить за дорожной ситуацией впереди и в случае необходимости использовать педаль тормоза для снижения скорости с целью поддержания безопасной дистанции.

⚠ Предупреждение

- Система интеллектуального круиз-контроля может не предупредить водителя об опасности столкновения в указанных ниже ситуациях.
- Малое расстояние до движущегося впереди транспортного средства или скорость движения другого автомобиля быстрее или аналогична скорости движения вашего автомобиля.
- Скорость движущегося впереди автомобиля очень медленная, или он стоит на месте.
- После включения системы интеллектуального круиз-контроля сразу нажата педаль акселератора

⚠ Предупреждение

При использовании системы интеллектуального круиз-контроля должны быть приняты указанные далее меры предосторожности.

- Система интеллектуального круиз-контроля не является заменой навыкам правильного и безопасного вождения. Водитель обязан все время следить за скоростью и расстоянием до впереди идущего автомобиля.

- Система интеллектуального круиз-контроля может не распознать непредвиденные и опасные ситуации или сложные условия движения, поэтому во время вождения следите за дорожными условиями и контролируйте скорость вашего автомобиля.
- Во избежание случайного задания скорости убедитесь, что система интеллектуального круиз-контроля отключена, если она не используется.
- Не открывайте дверь и не покидайте автомобиль, если работает система интеллектуального круиз-контроля, даже если автомобиль остановился.
- Всегда принимайте во внимание выбранные значения скорости и дистанции.
- Соблюдайте безопасную дистанцию, соответствующую ситуации на дороге, и скорость движения. Если во время движения на большой скорости эта дистанция слишком мала, это может привести к серьезному столкновению.
- При сохранении дистанции с движущимся впереди автомобилем, при его исчезновении, система может внезапно разогнаться до заданной скорости. Всегда будьте готовы к непредвиденным ситуациям.
- Скорость автомобиля может снизиться на подъеме и увеличиться на спуске.
- Всегда следите за ситуацией на дороге, предвосхищая такие ситуации, как резкое появление перед вами другого транспортного средства.
- В случае буксировки прицепа или другого автомобиля рекомендуется отключить систему интеллектуального круиз-контроля по соображениям безопасности.
- Отключите систему интеллектуального круиз-контроля, если ваш автомобиль буксируют.
- Система интеллектуального круиз-контроля может работать некорректно под воздействием сильных электромагнитных волн.
- Система интеллектуального круиз-контроля может не обнаружить препятствие по ходу движения, что может привести к аварии. Всегда внимательно смотрите на дорогу, чтобы предотвратить возникновение неожиданных и внезапных ситуаций.
- Транспортные средства, движущиеся впереди и часто меняющие полосу движения, могут вызвать задержку отклика системы или реагирование системы на транспортное средство, фактически находящееся в соседней полосе движения. Дви-

гайтесь всегда аккуратно, чтобы избежать непредвиденной и опасной ситуации.

- Вам следует быть внимательным и соблюдать правила безопасного управления автомобилем, даже если на приборной панели не появлялось предупреждающее сообщение и не звучал звуковой сигнал.
- Если отображается предупреждение или звучит звуковой сигнал какой-либо другой системы, сообщение системы интеллектуального круиз-контроля может не отображаться, а звуковой сигнал этой системы не звучать.
- Звуковое предупреждение системы интеллектуального круиз-контроля можно не услышать в шумной обстановке.
- Производитель автомобиля не несет ответственности за нарушение водителем правил дорожного движения или дорожные происшествия, возникшие по вине последнего.
- Всегда устанавливайте скорость автомобиля ниже ограничения скорости, принятой в конкретной стране.

* Примечание

- Система интеллектуального круиз-контроля не работает первые 15 секунд после пуска автомобиля, инициализации камеры переднего вида или переднего радара.
- Когда торможением управляет система интеллектуального круиз-контроля, может быть слышен звук.

Неисправность и ограничения системы

Неисправность системы

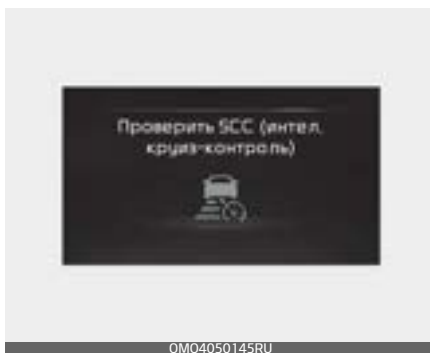

Если система интеллектуального круиз-контроля работает неправильно, появится предупреждающее сообщение «Check Smart Cruise Control system» (Проверьте систему интеллектуального круиз-контроля) или «Check SCC (Smart Cruise Control) system» (Проверьте SCC [интел. круиз-контроль]) и на приборной панели включится сиг-

нальная лампа . Рекомендуется проверить автомобиль у официального дилера Kia или в партнерской сервисной компании.

Датчик заблокирован

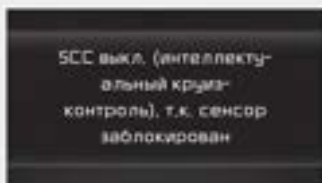

OMQ4050144RU

Если крышка переднего радара или датчик покрыты каким-либо веществом, например снегом или дождем, возможно ухудшение качества обнаружения объектов, а также временное ограничение функциональности или отключение системы интеллектуального круиз-контроля.

В этом случае на приборной панели отобразится предупреждение «Smart Cruise Control disabled. Radar blocked» (Система интеллектуального круиз-контроля отключена. Радар заблокирован) или «SCC (Smart Cruise Control) disabled. Radar blocked» (Интеллект. круиз-контроль отключен. Радар заблокирован) и включатся аварийные световые индикаторы.

Система возобновит свою работу в нормальном режиме после того, как снег, дождевые капли и загрязнения будут удалены.

⚠ Предупреждение

Даже если на приборной панели не появляется предупреждающее сообщение, система интеллектуального круиз-контроля может не работать надлежащим образом.

⚠ Предостережение

Система интеллектуального круиз-контроля может работать неправильно, если после включения двигателя не обнаружен ни один объект (например, на открытой местности).

Ограничения системы

Система интеллектуального круиз-контроля может работать некорректно или работать непредсказуемо при указанных ниже обстоятельствах.

- Датчик обнаружения или близлежащие области загрязнены или повреждены.
- Постоянно распыляется жидкость стеклоомывателя, либо включен стеклоочиститель.
- Объектив камеры закрыт из-за тонированного, покрытого пленкой или снабженного покрытием лобового стекла, поврежденного стекла или прилипшего к стеклу постороннего предмета (наклейки, насекомого и т. д.).
- Наличие на лобовом стекле остатков влаги или льда.
- Обзор перед камерой переднего вида затруднен из-за яркого солнечного света.
- Свет от уличных фонарей или от встречного автомобиля отражается на влажной поверхности дороги, например, от луж.
- Температура в месте установки камеры переднего вида слишком высокая или слишком низкая.
- На приборной панели расположен какой-то предмет.
- Вокруг слишком ярко.
- Вокруг слишком темно, например в туннеле и т. д.
- Яркость освещения резко меняется, например при въезде в туннель или при выезде из туннеля.
- Яркость освещения низкая, а основные фары выключены либо слабо горят.
- Движение в сильный дождь или в плотном тумане.
- Движение через пар, дым или тень.
- Обнаруживается только часть транспортного средства.
- Движущееся впереди транспортное средство не имеет задних фонарей, задние фонари установлены в нестандартном положении и т. п.
- Низкая освещенность снаружи, а задние фонари не включены или недостаточно яркие.
- Задняя часть движущегося впереди транспортного средства небольшая или имеет нестандартный вид (например, наклонена, опрокинута и т. п.).
- Дорожный просвет транспортного средства впереди низкий либо высокий.
- Внезапное появление перед вами транспортного средства.
- Автомобиль проезжает через туннель либо железнодорожный мост.

- Близко к автомобилю расположен предмет, отбивающий сильный свет на передний радар, например ограждение, другое транспортное средство и т. д.
- Удар или повреждение бампера в месте установки переднего углового радара или смещение переднего радара.
- Температура в месте установки переднего радара слишком высокая или слишком низкая.
- Автомобиль проезжает через пустынную область с редкими транспортными средствами либо постройками (например, пустыню, луг, окраину).
- Автомобиль впереди сделан из материала, не отражающего сигнал переднего радара.
- Вождение вблизи развязки шоссе (или автомагистрали) или платной дороги.
- движение по скользкой поверхности, на которой имеется снег, лужи, гололед и т. д.;
- Движение по извилистой дороге.
- Движущееся впереди транспортное средство обнаружено поздно.
- Между вашим автомобилем и транспортным средством впереди внезапно возникает препятствие.
- Транспортное средство впереди резко перестраивается либо внезапно снижает скорость.
- Движущееся впереди транспортное средство перекошено.
- Транспортное средство впереди перемещается слишком быстро или слишком медленно.
- Ваш автомобиль медленно изменяет полосу движения, когда впереди движется транспортное средство.
- Снег на поверхности транспортного средства впереди.
- Вы ведете автомобиль неровно.
- Вы находитесь на перекрестке с круговым движением, а другого автомобиля не видно.
- Вы постоянно ведете автомобиль по кругу.
- Движение на парковке.
- Движение через строительную площадку, немощенную дорогу, частично мощенную дорогу, неровную дорогу, «лежачих полицейских» и т. д.
- Движение на склон либо со склона, по извилистой дороге и т. д.
- Движение по дороге с растущими на обочине деревьями или с уличными фонарями.
- Неблагоприятные дорожные условия вызывают чрезмерную вибрацию автомобиля во время движения.

- Высота автомобиля меняется вследствие большой загрузки, неправильного давления в шинах и т. п.
- Движение по узкой автодороге, сильно заросшей по сторонам деревьями или травой.
- Электромагнитные помехи, например при движении в зоне с сильными радиоволнами либо электрическим шумом.



- Движение по кривой

Система интеллектуального круиз-контроля на кривой может не обнаружить транспортное средство, движущееся в вашей полосе, и ускорит движение до заданной скорости. Кроме того, автомобиль может резко снизить скорость, если впереди внезапно будет обнаружено транспортное средство.

На кривой следует двигаться с надлежащей скоростью и регулировать ее с помощью педали тормоза или акселератора в

зависимости от дороги и условий движения.



Скорость автомобиля, может быть снижена с учетом транспортного средства в соседней полосе движения.

Нажмите педаль акселератора и задайте надлежащую скорость. Убедитесь, что дорожные условия допускают безопасное использование системы интеллектуального круиз-контроля.



- Движение на уклоне

При движении на подъеме или спуске система интеллектуального

круиз-контроля может не обнаружить транспортное средство, движущееся в вашей полосе, и ускорит движение до заданной скорости. Кроме того, автомобиль резко снизит скорость, если впереди внезапно будет обнаружено транспортное средство.

На уклонах следует двигаться с надлежащей скоростью и регулировать ее с помощью педали тормоза или акселератора в зависимости от дороги и условий движения.



[A]: ваш автомобиль, [B]: автомобиль, перемещающийся на другую полосу

- Смена полосы движения.

После перемещения транспортного средства на вашу полосу с соседней полосы оно не будет обнаружено датчиком, пока не окажется в пределах дальности обнаружения датчика.

Система интеллектуального круиз-контроля может не сразу обнаружить транспортное средство, резко меняющее полосу движения. В этом случае необходимо поддерживать безопасную дистанцию торможения и, при необходимости, выжать педаль тормоза, чтобы уменьшить скорость движения для поддержания безопасного расстояния.



- Обнаружение транспортного средства

Датчик не сможет обнаружить некоторые транспортные средства на вашей полосе движения в таких случаях:

- Автомобили, движущиеся со смещением в сторону;
- медленно двигающиеся автомобили или внезапно замедлившиеся автомобили;
- встречные транспортные средства;
- Остановившиеся автомобили;

- автомобили с малым профилем задней части, например прицепы;
- узкие транспортные средства, такие как мотоциклы или велосипеды;
- специальные автомобили;
- животные и пешеходы.



Датчик не сможет обнаружить движущееся впереди транспортное средство в таких случаях:

- автомобили, которые больше вашего по высоте, или перевозящие выступающий назад груз;
- транспортные средства, у которых передняя часть поднята из-за тяжелых грузов;
- вы управляете своим автомобилем;



- движение по узким или извилистым дорогам.

Отрегулируйте скорость автомобиля нажатием педали тормоза в зависимости от дороги и условий движения.

Если движущееся впереди транспортное средство повернет на перекрестке, ваш автомобиль может ускориться. Во время вождения будьте внимательны и следите за дорожными условиями.

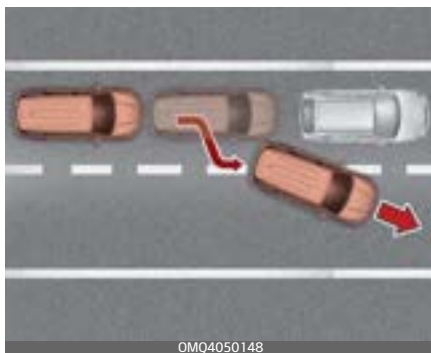

Если впереди идущий автомобиль перестраивается, система интеллектуального круиз-контроля

может не определить перестроение мгновенно. Во время вождения будьте внимательны и следите за дорожными условиями.

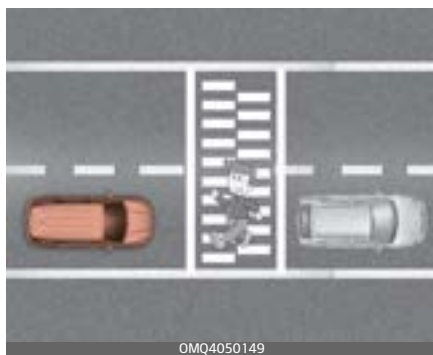

Когда ваш автомобиль удерживает дистанцию до движущегося впереди транспортного средства, всегда обращайтесь внимание на пешеходов.

Интеллектуальная система круиз-контроля с навигацией (NSCC) (при наличии)

Интеллектуальный круиз-контроль на основе данных навигации позволяет автоматически регулировать скорость при движении по автостраде (или шоссе) с ограничением скорости и при использовании дорожной информации от навигационной системы во время работы функции интеллектуального круиз-контроля.

Автоматическое замедление движения на извилистой автостраде

Если скорость автомобиля высокая, функция автоматического замедления движения на извилистой автостраде временно замедлит ваш автомобиль, чтобы помочь вам безопасно двигаться по извилистой дороге, основываясь на информации об этом участке, полученной от навигационной системы.

Автоматическое изменение установленной скорости

Функция установки автоматического изменения скорости изменяет скорость, установленную для интеллектуального круиз-контроля, на основании навигационной информации об ограничении скорости.

Настройки системы

Используются для настройки системы

Автоматическое замедление движения на извилистой автостраде

- Переведите кнопку «ENGINE START/STOP» (Запуск/остановка двигателя) в положение «ON» (Вкл.) и в меню «Settings» (Настройки) установите флажок «Driver Assistance» (Помощь водителю) → «Driving Assist» (Помощь при вождении) → «Highway Auto Speed Zone Slowdown» (Автоматическое замедление на скоростном участке автострады), чтобы включить интеллектуальную систему круиз-контроля на основе данных навигации, либо снимите флажок, чтобы отключить эту систему.

*** Примечание**

При неисправности Интеллектуального круиз-контроля на основе данных навигации систему не можна настроить в меню «Settings» (Настройки).

Работа системы

Условия работы

Интеллектуальный круиз-контроль на основе данных навигации готов к управлению, если выполняются все нижеследующие условия работы системы.

- Интеллектуальный круиз-контроль включен
- Движение по магистралям автострад (или автомагистралям).

*** Примечание**

Подробнее об использовании интеллектуальной системы круиз-контроля см. в разделе "интеллектуальный круиз-контроль (SCC) (при наличии)" на странице 5-226.

Интерфейс и управление

Интеллектуальный круиз-контроль на основе данных навигации будет отображен на приборной панели следующим образом:

Система в режиме ожидания



При выполнении рабочих условий включается белый индикатор «**AUTO**».

Работа системы



Если требуется кратковременное торможение в режиме ожидания во время работы интеллектуального круиз-контроля на основе данных навигации, на приборной панели загорится зеленый символ **AUTO**.

Если действует функция автоматического изменения установленной скорости, на приборной панели

загорится зеленый символ **AUTO** и значение заданной скорости зеленого цвета, а также прозвучит предупреждающий звуковой сигнал.

⚠ Предупреждение

- Предупреждение «Drive carefully» (Ведите осторожно) появляется при следующих обстоятельствах:



- Системе интеллектуального круиз-контроля на основе данных навигации не удастся снизить скорость вашего автомобиля до безопасного значения.

* Примечание

Для функции автоматического замедления движения на извилистой автострате и автоматического изменения установленной скорости используется один и тот же символ — **AUTO**.

Автоматическое изменение установленной скорости

Функция автоматического изменения заданной скорости будет работать, когда заданная скорость интеллектуального круиз-контроля и ограничение скорости на автострате (или автомагистрали) согласованы.

Когда изменяется ограничение скорости на автострате (или автомагистрали) при работающей функции автоматического изменения заданной скорости, заданная скорость интеллектуального круиз-контроля автоматически меняется на измененное ограничение скорости.

Если установленная скорость интеллектуального круиз-контроля отличается от ограничения скорости, то функция автоматического изменения установленной скорости будет находиться в режиме ожидания.

Если функция автоматического изменения заданной скорости перешла в режим ожидания при движении по дороге, кроме магистрали (или автостраты), то функция автоматического изменения заданной скорости снова включится, когда вы вновь будете ехать по магистральной дороге. В это время нет необходимости регулировать установленную скорость.

Если функция автоматического изменения установленной скорости перешла в режим ожидания за счет нажатия на педаль тормоза или нажатия кнопки «CANCEL» (Отмена) на рулевом колесе, нажмите переключатель || , чтобы перезапустить функцию.

Функция автоматического изменения установленной скорости не работает на дорожных развязках или перекрестках.

* Примечание

- Функция автоматического изменения установленной скорости работает только по знакам ограничения скорости на магистрали (или автостраде), но не работает с камерами контроля скорости.
- При работе функции автоматического изменения установленной скорости автомобиль автоматически ускоряется или замедляется при изменении ограничения скорости движения по магистрали (или автостраде).
- Если во время работы функции автоматического изменения установленной скорости предел скорости превысит ограничение скорости для камер контроля скорости, может прозвучать предупреждающий звуковой сигнал.
- Максимальная установленная скорость для функции автоматического изменения установленной скорости составляет 140 км/ч.
- Если ограничение скорости на новой дороге не отражается в системе навигации, функция автоматического изменения установленной скорости может работать некорректно.
- Если настроить единицы измерения скорости на значение, отличающееся от используемого в вашей стране, функция автоматического изменения установ-

ленной скорости может работать неправильно.

Ограничения системы

Интеллектуальная система круиз-контроля с навигацией может не работать нормально при следующих обстоятельствах.

- Навигационная работа работает неправильно.
- Обновление информации о поворотах и изменениях скоростного режима на дороге в системе навигации не выполняется.
- Ограничение скорости и информация об участке пути в системе навигации не обновлена
- Картографические данные и фактические условия участка пути отличаются в связи с ошибкой данных GPS или картографической информации
- Система навигации выполняет поиск маршрута во время движения.
- Сигналы GPS блокируются в определенных зонах, например в туннелях.
- Дорога, которая разделяется на две или более дорог и снова соединяется.
- Водитель сбивается с курса маршрута, заданного в системе навигации.
- Маршрут к пункту назначения изменен или отменен путем

сброса в системе навигации (включая изменение ТРЕГ).

- Система навигации не может определить текущее положение автомобиля (например, дорога по эстакаде, включая надземный мост, соединенный с общими автодорогами либо параллельными съездами с ближайших автодорог).
- Автомобиль въезжает на станцию обслуживания или в зону отдыха
- Ограничение скорости на некоторых участках меняется в зависимости от дорожной ситуации.
- Работает приложение Android Auto или система CarPlay
- Система навигации обновляется во время движения
- Система навигации перезапускается во время движения.
- При плохой погоде, например сильный дождь, снегопад и др.
- Идет ремонт дороги.
- Движение по дорогам ограниченного пользования.
- Движение по дороге с крутыми поворотами.
- Движение по дорогам с перекрестками, кольцевыми развязками, прямыми въездами и выездами и т. д.

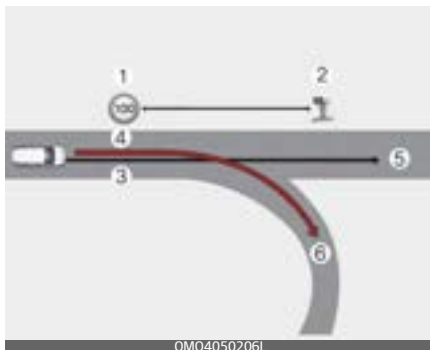

[1]: ограничение скорости, [2]: камера контроля скорости, [3]: маршрут движения, [4]: заданный маршрут, [5]: главная дорога, [6]: ответвление

- При наличии разницы между маршрутом, построенным системой навигации (ответвление), и маршрутом движения (магистраль), функция автоматического замедления движения на извилистой автострате может не работать до тех пор, пока маршрут движения не будет распознан как магистраль.
- Когда маршрут движения транспортного средства распознается как магистраль путем ее сохранения вместо маршрута, построенного системой навигации, будет работать функция автоматического замедления на поворотах автостраты. В зависимости от расстояния до поворота и текущей скорости транспортного средства замедление может

быть недостаточным или происходить слишком быстро.

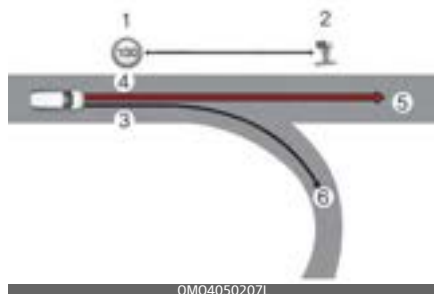

OMQ4050207L

[1]: ограничение скорости, [2]: камера контроля скорости, [3]: маршрут движения, [4]: главная дорога, [5]: заданный маршрут, [6]: ответвление

- При наличии разницы между маршрутом, построенным системой навигации (автомагистраль), и маршрутом движения (ответвление), функция автоматического замедления движения на повороте автострады может временно работать из-за навигационной информации о повороте автострады.
- Если будет установлено, что вы выехали за пределы маршрута, въехав на развязку и перекресток, функция автоматического замедления движения по кривой автострады не будет работать.



OMQ4050208L

[3]: маршрут движения, [5]: главная дорога, [6]: ответвление

- Если в системе навигации не задан конечный пункт, функция автоматического замедления движения на повороте автострады будет работать на основе информации о повороте на магистрали.
- Даже если вы съезжаете с магистрали, функция автоматического замедления на повороте автострады может временно работать из-за информации о повороте автострады в системе навигации.

⚠ Предупреждение

- Интеллектуальная система круиз-контроля на основе данных навигации не способна заменить навыки и методы безопасного вождения, а просто повышает удобство управления автомобилем. Всегда следите за дорогой. Водитель несет ответственность за соблюдение правил дорожного движения.
 - Информация об ограничении скорости в системе навигации может отличаться от информации о фактическом пределе скорости на дороге. Водитель несет ответственность за проверку ограничения скорости на фактической дороге или полосе движения.
 - Функция автоматического замедления движения по автостраде и автоматического изменения установленной скорости автоматически отменяются, когда вы покидаете магистраль автострады. Во время вождения будьте внимательны и следите за дорожными условиями.
 - Интеллектуальный круиз-контроль на основе данных навигации может не функционировать в связи с наличием движущихся впереди автомобилей и условиями движения автомобиля. Во время вождения будьте внима-
- тельны и следите за дорожными условиями.
 - В случае буксировки прицепа или другого автомобиля рекомендуется отключить систему интеллектуального круиз-контроля на основе данных навигации по соображениям безопасности.
 - После проезда через шлагбаум на автостраде система интеллектуального круиз-контроля на основе данных навигации работает, используя данные о первой полосе движения. При смене полосы движения система может не обеспечить надлежащее торможение.
 - Если водитель нажимает педаль акселератора во время работы системы интеллектуального круиз-контроля на основе данных навигации, автомобиль будет разгоняться, и эта система не станет замедлять автомобиль.
 - Если водитель увеличивает скорость и отпускает педаль акселератора во время работы системы интеллектуального круиз-контроля на основе данных навигации, скорость движения автомобиля может снижаться недостаточно либо может снижаться в ускоренном темпе для перехода на безопасную скорость.

- Если радиус поворота слишком большой или слишком маленький, система интеллектуального круиз-контроля на основе данных навигации может не функционировать.

* Примечание

- Когда система активирована, автомобиль автоматически замедляется, прежде чем он достигнет поворота в зависимости от его крутизны, а скорость движения возвращается к той, которая установлена системой интеллектуального круиз-контроля после прохождения поворота.
- Информация о скорости на приборной панели и в системе навигации может отличаться.
- Между указаниями системы навигации и началом и окончанием операций системы интеллектуального круиз-контроля на основе данных навигации могут возникать задержки.
- Даже если автомобиль движется со скоростью ниже установленной системой интеллектуального круиз-контроля, ускорение может быть ограничено камерами фиксирования скорости и извилистыми участками дороги впереди.
- При функционировании системы интеллектуального круиз-кон-

троля на основе данных навигации во время выезда с главной дороги для въезда на перекресток, транспортную развязку, в зону отдыха и т. д., система может функционировать в течение определенного времени.

- Снижение скорости системой интеллектуального круиз-контроля на основе данных навигации может быть недостаточным в связи с дорожными условиями, такими как неровная поверхность, узкие полосы движения и т. д.

Система контроля полосы (LFA) (при наличии)

Система слежения за полосой движения служит для распознавания разметки полос движения или автомобилей на дороге и помогает водителю осуществлять рулевое управление, чтобы удержать автомобиль в пределах полосы движения.

Датчик обнаружения

Камера переднего вида



OMQ4H050009

Камера переднего вида используется в качестве датчика обнаружения дорожной разметки и движущихся впереди автомобилей.

Смотрите точное расположение датчика обнаружения на иллюстрации выше.

⚠ Предостережение

Подробнее о мерах предосторожности при использовании камеры переднего вида см. в разделе "Вспомогательная система предупреждения о лобовом столкновении (FCA) (только камера переднего вида) (при наличии)" на странице 5-133.

Настройки системы

Используются для настройки системы

Включение и отключение системы



OMQ4050135

Чтобы включить систему контроля полосы движения, переведите кнопку «ENGINE START/STOP» (Запуск/остановка двигателя) в положение «ON» (Вкл.) и нажмите

расположенную на рулевом колесе кнопку системы слежения за полосой движения. На приборной панели включится белый или зеленый индикатор .

Чтобы выключить систему, нажмите кнопку еще раз.

* Примечание

Выбранные настройки NSCC сохраняются при перезапуске двигателя.

Громкость предупреждений

Переведите кнопку «ENGINE START/STOP» (Запуск/остановка двигателя) в положение «ON» (Вкл.) и в меню «Settings» (Настройки) выберите пункт «Driver Assistance» (Помощь водителю) → «Warning Volume» (Громкость предупреждений). Здесь можно настроить громкость предупреждений для системы предупреждения об отсутствии рук на руле. Для этого выберите одно из значений «High» (Высокая), «Medium» (Средняя), «Low» (Низкая) и «Off» (Выкл.).

Однако даже при нажатии «Off» (Выкл.) уровень громкости предупреждения об отсутствии рук на руле не отключится, а установится в положении «Low» (Низкий).

При изменении громкости предупреждения громкость предупреж-

дения других систем помощи водителю может измениться.

Работа системы

Предупреждение и управление

Система слежения за полосой движения



Если впереди обнаружено транспортное средство или обе разметки полосы движения, причем скорость вашего автомобиля ниже 200 км/ч, на приборной панели включится зеленый индикатор , а система поможет автомобилю оставаться на полосе, управляя рулевым колесом.

⚠ Предостережение

Если система не управляет рулевым колесом, зеленый индикатор

 замигает и изменит цвет на белый.

Предупреждение об отпуске рулевого колеса



Если водитель на несколько секунд убирает руки с рулевого колеса, появляется предупреждающее сообщение «Place hands on steering wheel» (Положите руки на руль) (или «Keep hands on the steering wheel» (Держите руки на рулевом колесе)) и поэтапно раздается предупреждающий звуковой сигнал.

- Первый этап: предупреждающее сообщение
- Второй этап: предупреждающее сообщение (красное рулевое колесо) и звуковое оповещение



Если после предупреждения об отсутствии рук на руле водитель не поместит руки на руль, появится предупреждающее сообщение «Lane Following Assist (LFA) canceled» (Система слежения за полосой движения выключена) или «LFA (Lane Following Assist) cancelled» (Система LFA выключена) и система слежения за полосой движения автоматически отключится.

⚠ Предупреждение

- Система слежения за полосой движения работает не все время. Ответственность за безопасное управление автомобилем и за удержание автомобиля в пределах полосы движения лежит на водителе.
- Предупреждение об отсутствии рук на рулевом колесе может появиться с запозданием, в зависимости от дорожных условий. Во время движения всегда держите руки на руле.
- Если рулевое колесо удерживается очень слабо, предупреждение об отсутствии рук на рулевом колесе также может отображаться, поскольку система может не распознавать, что водитель держит руки на руле.
- При прикреплении к рулевому колесу разных предметов предупреждения об отпуске руля могут должным образом не работать.

* Примечание

- Дополнительные сведения о настройке функций информационно-развлекательной системы см. в разделе "Комбинация приборов" на странице 4–85.
- При обнаружении обеих линий разметки их изображение на

приборной панели изменит цвет с серого на белый.

Линия разметки не обнаружена



OMQ4050083

Обнаружена линия разметки



OMQ4050084

- Если линии разметки не обнаружены, управление рулевым колесом со стороны системы слежения за полосой движения может быть ограничено с учетом наличия транспортного средства по ходу движения впереди или условий движения этого транспортного средства.

- Даже если система слежения за полосой движения осуществляет помощь в рулевом управлении, водитель может управлять рулевым колесом.
- При работающей системе управлять рулевым колесом может быть сложнее.

Неисправность и ограничения системы

Неисправность системы

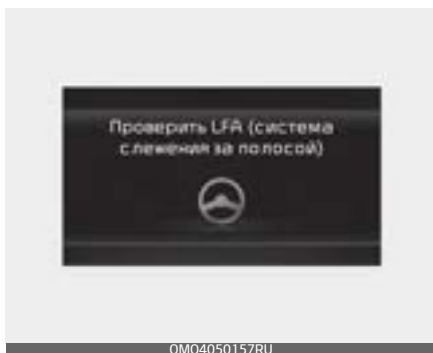

Если система контроля полосы не работает должным образом, на приборной панели появится предупреждение «Check Lane Following Assist (LFA) system» (Проверьте систему контроля полосы [LFA]) или «Check LFA (Lane Following) system» (Проверьте систему LFA [Система контроля полосы]). В этом случае рекомендуется провести осмотр автомобиля у официального дилера/партнера по обслуживанию Kia.

⚠ Предостережение

Дополнительные сведения о мерах предосторожности при работе с системой см. в разделе "Система удержания полосы (LKA) (при наличии)" на странице 5-167.

Ограничения системы

Дополнительные сведения об ограничениях системы см. в разделе "Система удержания полосы (LKA) (при наличии)" на странице 5-167.

Вспомогательная система движения по автостраде (HDA) (при наличии)

Основные функции



Highway Driving Assist (Вспомогательная система движения по автомагистрали) разработана для обнаружения транспортных средств и полос движения и соблюдения дистанции до движущегося впереди транспортного средства, установленной скорости и удержания автомобиля в полосе движения.

* Примечание

Вспомогательная система движения по автомагистрали работает при движении по главной дороге автострады (или шоссе) и не работает на транспортных развязках или перекрестках.

Датчик обнаружения

Камера переднего вида



Передний радар



Смотрите точное расположение датчиков обнаружения на иллюстрации выше.

Подробнее о мерах предосторожности при использовании датчиков обнаружения см. в разделе "Вспомогательная система предупреждения о лобовом столкновении (FCA) (только камера переднего вида) (при наличии)" на странице 5-133.

Настройки системы

Используются для настройки системы

Переведите кнопку «ENGINE START/STOP» (Запуск/остановка двигателя) в положение «ON» (Вкл.) и в меню «Settings» (Настройки) выберите пункт «Driver Assistance» (Помощь водителю) → «Driving Assist» (Вспомогательная система движения), чтобы включить или отключить эти функции.

- Если выбрать функцию «Highway Driving Assist» (Вспомогательная система движения по автостраде), она поможет удерживать дистанцию до транспортного средства перед вами, поддерживать указанную скорость и стабильность движения автомобиля между полосами.

* Примечание

- Если функция работает с ошибками, настройки изменить невозможно. Рекомендуется проверить автомобиль у официального дилера Kia или в партнерской сервисной компании.
- После перезапуска двигателя используются последние настройки функции.

⚠ Предупреждение

Для вашей безопасности измените настройки после парковки автомобиля в безопасном месте.

Громкость предупреждений

Чтобы изменить уровень громкости вспомогательной системы движения по автостраде на «High» (Высокий), «Medium» (Средний), «Low» (Низкий) или «Off» (Выкл.), переведите кнопку «ENGINE START/STOP» (Запуск/остановка двигателя) в положение «ON» (Вкл.) и в меню «Settings» (Настройки) выберите пункт «Driver Assistance» (Помощь водителю) → «Warning Volume» (Громкость предупреждения).

Однако даже при нажатии «Off» (Выкл.) уровень громкости предупреждения об отсутствии рук на руле не отключится, а установится в положении «Low» (Низкий).

При изменении громкости предупреждения громкость предупреждения других систем помощи водителю может измениться.

Работа системы

Интерфейс и управление

Работа



OMQ4050236

Временная отмена



OMQ4050237

- Индикатор вспомогательной системы движения по автомагистрали
 - Зеленый «HDA»: система работает
 - Белый «HDA»: система в режиме ожидания
- 1. Индикатор вспомогательной системы движения по автомагистрали показывает, есть ли транспортное средство впереди,

- а также выбранное расстояние до него.
- 2. Отображается заданная скорость.
- 3. На экран выводится индикатор системы контроля полосы движения.
- 4. Есть ли транспортное средство впереди, а также выбранное расстояние до него.
- 5. Показана или не показана полоса.
 - При временном отключении: отображается индикатор «HDA».

Подробнее об интерфейсе см. в разделах "интеллектуальный круиз-контроль (SCC) (при наличии)" на странице 5-226и "Система контроля полосы (LFA) (при наличии)" на странице 5-256.

Работа системы

При въезде или движении по главным дорогам автострад (или автомагистралей) и выполнении всех следующих условий.

- Система контроля полосы работает
- Интеллектуальный круиз-контроль включен

* Примечание

- При функционировании системы интеллектуального круиз-контроля во время движения по главным дорогам автомагистралей (или шоссе) работает вспомогательная система вождения на автомагистрали.
- Если система слежения за полосой движения выключена, то при выезде на главную дорогу автомагистрали (или шоссе) вспомогательная система движения по автострате не включается, даже если работает интеллектуальный круиз-контроль.

Перезапуск после остановки

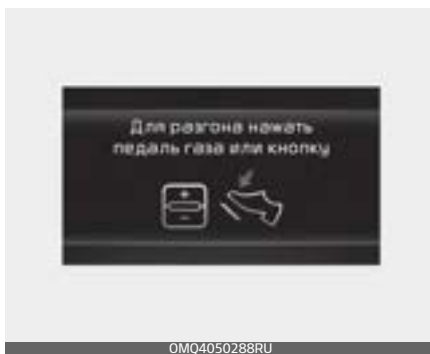

При включенной вспомогательной системе движения по автомагистрали ваш автомобиль остановится, если остановится транспортное средство впереди вас. Кроме того, если транспортное средство впереди вас начинает движение в течение 30 секунд после остановки, ваш автомобиль также тронется с места. В дополнение к этому, если автомобиль остановился на более, чем 30 секунд, на панели появится сообщение «Use switch or pedal to accelerate» (Нажмите на кнопку или педаль, чтобы тронуться). Чтобы начать движение, нажмите педаль акселератора или кнопку «+», «-» или .

Предупреждение об отпуске рулевого колеса



Предупреждение об отсутствии рук на руле появляется, когда система обнаруживает, что руки водителя не находятся на рулевом колесе во время работы системы вспомогательной системы движения по автомагистрали.

- Первое предупреждение: сообщение
- Второе предупреждение: сообщение со звуковым сигналом



Если водитель не положит руки на рулевое колесо после предупреждения об отсутствии рук на руле,

на экране отобразится предупреждение «Highway Driving Assist (HDA) canceled» (Вспомогательная система движения по автостраде [HDA] прекратила работу) либо «HDA (Highway Driving Assist) cancelled» (HDA [вспомогательная система движения по автостраде] прекратила работу), и вспомогательная система движения по автостраде автоматически прекратит работу.

Система в режиме ожидания

Если вспомогательная система движения по автостраде работает, а система интеллектуального круиз-контроля временно отключена, то вспомогательная система движения по автостраде будет находиться в режиме ожидания. В таком случае Система слежения за полосой движения будет функционировать в нормальном режиме.

Неисправность и ограничения системы

Неисправность системы

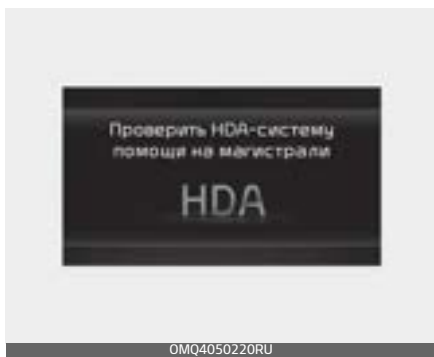

Если вспомогательная система движения по автомагистрали работает некорректно, на приборной панели на несколько секунд будет выведено предупреждающее сообщение «Check Highway Driving Assist (HDA) system» (Проверьте вспомогательную систему движения по автомагистрали) и загорится индикатор .

Рекомендуется проверить автомобиль у официального дилера Kia или в партнерской сервисной компании.

Предупреждение

- Водитель несет ответственность за безопасное управление автомобилем.
- Во время движения всегда держите руки на руле.
- Вспомогательная система движения по автомагистрали помогает водителю во время управления автомобилем, однако не является полностью автономной системой управления автомобилем. Всегда проверяйте дорожные условия, и при необходимости предпринимайте соответствующие меры для безопасного управления автомобилем.
- Всегда следите за дорогой. Водитель несет ответственность за соблюдение правил дорожного движения. Производитель автомобиля не несет ответственности за нарушение водителем правил дорожного движения или дорожные происшествия, возникшие по вине последнего.
- Вспомогательная система движения по автостраде может распознавать не все ситуации на дороге. Система может не отслеживать возможность столкновения из-за ограничений в работе.

Подробнее об ограничениях в работе системы см. в разделе «Ограничения системы» ниже.

- Вспомогательная система движения по автомагистрали выключается автоматически при следующих условиях:
- Движение на дорогах, на которых функция не работает, например в зонах отдыха, на перекрестках, транспортных развязках и т. д.
- Система навигации работает ненадлежащим образом, например во время обновления или перезагрузки системы навигации
- Вспомогательная система движения по автомагистрали может включиться или выключиться произвольно в зависимости от дорожных условий (информация системы навигации) и окружающей среды.
- Система контроля полосы движения может временно выключаться, если камера переднего вида не может правильно распознать разметку либо активно предупреждение об отсутствии рук на руле.
- Звуковое предупреждение вспомогательной системы движения по автомагистрали можно не услышать в шумной обстановке.
- Если автомобиль движется на высокой скорости, превышающей установленную для определенного поворота, автомобиль может сместиться в сторону или выехать за пределы полосы движения.
- В случае буксировки прицепа или другого автомобиля рекомендуется отключить вспомогательную систему движения по автомагистрали по соображениям безопасности.
- Предупреждающее сообщение об отпуске руля может появляться раньше или позже из-за особенностей удерживания рулевого колеса или дорожных условий. Во время движения всегда держите руки на руле.
- Из соображений безопасности перед использованием вспомогательной системы движения по автомагистрали прочитайте руководство пользователя.
- Вспомогательная система движения по автомагистрали может не работать в течение 15 секунд после запуска двигателя или инициализации датчиков обнаружения.

Ограничения системы

Вспомогательная система движения по автомагистрали и функция помощи при смене полосы движения на автомагистрали могут работать ненадлежащим образом или не работать при следующих условиях:

- Картографическая информация и фактические условия дороги отличаются в связи с отсутствием поддержки навигации
- Картографические данные и фактические условия участка пути не совпадают из-за ошибки данных GPS или картографической информации
- Информационно-развлекательная система перегружена одновременно выполняемыми функциями, такими как поиск маршрута, проигрывание видео, распознавание голоса и т. д.
- Сигналы GPS блокируются в определенных зонах, например в туннелях.
- Водитель отклоняется от маршрута либо маршрут изменен или отменен после перезагрузки системы навигации.
- Автомобиль въезжает на станцию обслуживания или в зону отдыха
- Работает приложение Android Auto или система CarPlay
- Система навигации не может определить текущее положение автомобиля (например, дорога по эстакаде, включая надземный

мост, соединенный с общими автодорогами либо параллельными съездами с ближайших автодорог).

Предостережение

Подробнее об ограничениях при использовании камеры переднего вида, переднего радара см. в разделе "Вспомогательная система предупреждения о лобовом столкновении (FCA) (только камера переднего вида) (при наличии)" на странице 5-133.

Система предупреждения столкновений с объектами, движущимися в поперечном направлении сзади автомобиля (RCCA) (при наличии)

Система оповещения об объектах, движущихся в поперечном направлении сзади автомобиля, предназначена для обнаружения и отслеживания транспортных средств, приближающихся слева и справа при движении автомобиля задним ходом и предупреждения водителя о неизбежном столкновении с помощью предупреждающего сообщения и звукового сигнала. Кроме того, она помогает предотвратить столкновения, применяя торможение.

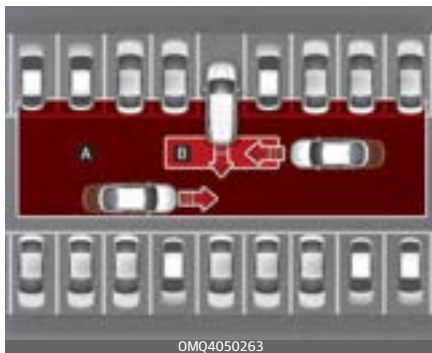

[A]: рабочий диапазон системы предупреждения об опасности столкновения с объектами, движущимися в поперечном направлении позади автомобиля

[B]: рабочий диапазон системы предотвращения столкновений с объектами, движущимися в поперечном направлении позади автомобиля

⚠ Предостережение

Время выдачи предупреждения зависит от скорости приближающегося транспортного средства.

* Примечание

Система оповещения об объектах, движущихся в поперечном направлении сзади автомобиля, и система предупреждения столкновений такими объектами далее называются «Система обеспечения безопасности при пересеченном движении сзади».

Датчик обнаружения

Задний угловой радар



Смотрите точное расположение датчика обнаружения на иллюстрации выше.

⚠ Предостережение

Подробнее о мерах предосторожности при использовании заднего углового радара см. в разделе "Вспомогательная система предотвращения столкновения в слепой зоне (BCA) (при наличии)" на странице 5–175.

Настройки системы

Используются для настройки системы

Обеспечение безопасности при движении задним ходом

Когда кнопка «ENGINE START/STOP» (Запуск/остановка двигателя) находится в положении «ON» (Вкл.), выберите в меню настроек пункт «Driver Assistance» (Помощь водителю) → «Parking Safety» (Безопасная парковка) → «Rear Cross-Traffic Safety» (Безопасность при пересеченном движении сзади), чтобы включить систему обеспечения безопасности при пересеченном движении сзади, и отмените выбор, чтобы отключить ее.

⚠ Предупреждение

Даже при перезапуске двигателя система безопасности при пересечении перекрестков включается всегда. Однако в случае выбора «Off» (Выкл.) после перезапуска двигателя водитель должен внимательно следить за ситуацией на дороге и соблюдать правила безопасности.

* **Примечание**

- Настройки для системы обеспечения безопасности при пересеченном движении включают настройки системы оповещения об объектах, движущихся в поперечном направлении сзади автомобиля, и системы предупреждения столкновений с такими объектами.
- При переключении кнопки «ENGINE START/STOP» (Запуск/остановка двигателя) в положение «ON» (Вкл.), система обеспечения безопасности при пересечении перекрестков всегда будет включена.

Время генерирования предупреждения

Когда кнопка «ENGINE START/STOP» (Запуск/остановка двигателя) находится в положении «ON» (Вкл.), в меню настроек выберите пункт «Driver Assistance» (Помощь водителю) → «Warning timing» (Время генерирования предупреждений), чтобы изменить время срабатывания первоначального предупреждения для системы безопасности при пересеченном движении сзади.

По умолчанию таймер предупреждения установлен в режиме «Normal» (Нормальный). При изменении таймера предупреждений

время выдачи предупреждения других систем помощи водителю может измениться.

Настройку времени вывода предупреждений всегда следует изменять с осторожностью.

Громкость предупреждений

Переведите кнопку «ENGINE START/STOP» (Запуск/остановка двигателя) в положение «ON» (Вкл.) и в меню «Settings» (Настройки) выберите пункт «Driver Assistance» (Помощь водителю) → «Warning Volume» (Громкость предупреждений), чтобы изменить громкость предупреждений в режим «High» (Высокий), «Medium» (Средний), «Low» (Низкий) или «Off» (Выкл.) для системы безопасности при пересеченном движении сзади.

При этом, даже если для системы выбрано значение громкости предупреждения «Off» (Выкл.), рулевое колесо начнет вибрировать, даже если эта функция была выключена.

При изменении громкости предупреждения громкость предупреждения других систем помощи водителю может измениться.

Настройки громкости предупреждений следует изменять с осторожностью.

⚠ Предостережение

- Настройки таймера и громкости предупреждения относятся ко всем функциям системы помощи по предотвращению заднего столкновения.
- Несмотря на то, что для времени генерирования предупреждения выбрана опция «Normal» (Нормальное), если с левой или правой стороны приближаются автомобили на высокой скорости, время срабатывания первоначального предупреждения может показаться запоздалым.
- Выбирайте для таймера предупреждения параметр «Late» (Позднее), когда проезжая часть не загружена и при движении с малой скоростью.

Работа системы

Система предупреждения и управления

Система обеспечения безопасности при пересеченном движении сзади выдает предупреждения и управляет автомобилем в зависимости от уровня риска столкновения: «Collision warning» (Угроза столкновения), «Emergency braking» (Аварийное торможение) и «Stopping vehicle and ending brake control» (Остановка автомобиля и отключение системы управления торможением).

Предупреждение о столкновении





- Чтобы предупредить водителя о приближающемся транспортном средстве сзади с левой/правой стороны, индикатор на наружном зеркале заднего вида будет мигать, а на приборной панели появится предупреждение. Одновременно звучит звуковое предупреждение, и рулевое колесо начнет вибрировать. Если включена камера заднего вида, на экране информационно-развлекательной системы появится предупреждение. (при наличии)
- Система работает при соблюдении следующих условий:

Система предупреждения столкновений с объектами, движущимися в поперечном направлении сзади автомобиля (RCCA)

- рычаг коробки передач переключен в положение «R» (Задний ход);
- скорость автомобиля ниже 8 км/ч (5 миль/ч);
- приближающийся автомобиль находится примерно в 25 м от левой или правой стороны вашего автомобиля;
- скорость приближающегося слева или справа транспортного средства выше 5 км/ч (3 мили/ч).

*** Примечание**

Если условия эксплуатации соблюдены, то при приближении автомобиля с левой или правой стороны будет отображаться предупреждение, даже если скорость вашего автомобиля составляет 0 км/ч.

Аварийное торможение



Одновременно звучит звуковое предупреждение, и рулевое колесо начнет вибрировать. Если включена камера заднего вида, на экране информационно-развлекательной системы появится предупреждение.

- Система работает при соблюдении следующих условий:
 - рычаг коробки передач переключен в положение «R» (Задний ход);
 - скорость автомобиля ниже 8 км/ч (5 миль/ч);
 - приближающийся автомобиль находится примерно в 1,5 м от левой или правой стороны вашего автомобиля;
 - скорость приближающегося слева или справа транспортного средства выше 5 км/ч (3 мили/ч).
- Чтобы избежать столкновения с приближающимися транспортными средствами слева и справа применяется система аварийного торможения.

- Чтобы предупредить водителя об опасности столкновения, на наружном зеркале заднего вида загорится индикатор, а на приборной панели появится предупреждающее сообщение.

⚠ Предупреждение

Торможение отключится в таких случаях:

- приближающееся транспортное средство находится за пределами диапазона обнаружения;
- приближающийся автомобиль проезжает позади вашего автомобиля;
- приближающееся транспортное средство не движется в сторону вашего автомобиля;
- скорость приближающегося автомобиля замедляется;
- водитель нажимает педаль тормоза с достаточной силой;

Остановка автомобиля и отключение системы управления торможением



- При остановке автомобиля после аварийного торможения на приборной панели отобразится сообщение «Drive carefully» (Ведите осторожно).
- Для обеспечения безопасности водитель должен немедленно нажать на педаль тормоза и проверить окружающую обстановку.
- Система управления торможением отключится спустя примерно 2 секунды после остановки автомобиля из-за экстренного торможения.
- При экстренном торможении система управления торможением автоматически отключится, если водитель сильно нажмет на педаль тормоза.

Предупреждение

- Для вашей безопасности измените настройки после парковки автомобиля в безопасном месте.
- Если отображается предупреждающее сообщение какой-либо другой системы или генерируется предупреждающий звуковой сигнал, то предупреждение системы безопасности при пересечении перекрестков может не отобразиться, а звуковой сигнал не будет сгенерировано.
- Звуковое предупреждение системы обеспечения безопасности при пересеченном движении сзади можно не услышать в шумной обстановке.
- Система обеспечения безопасности при пересечении перекрестков может не работать, если водитель нажимает на педаль тормоза, чтобы избежать столкновения.
- При работающей системе обеспечения безопасности при пересечении перекрестков автомобиль может резко остановиться, что может привести к травмам пассажиров и перемещению незакрепленных вещей. Всегда пристегивайте ремень безопасности и закрепляйте вещи.
- Даже если имеются какие-либо проблемы с системой обеспечения безопасности при пересечении перекрестков, основная тормозная система будет работать нормально.
- При экстренном торможении система управления торможением автоматически отключится, если водитель сильно нажмет на педаль газа.
- Система обеспечения безопасности при пересеченном движении сзади срабатывает не во всех ситуациях и не в состоянии предотвратить все столкновения.
- Система контроля «мертвых» зон может вырабатывать предупреждение для водителя с задержкой или не вырабатывать его вовсе в зависимости от дорожных условий и манеры управления автомобилем.
- Водитель несет ответственность за управление автомобилем. Не полагайтесь исключительно на систему обеспечения безопасности при пересеченном движении сзади. Сохраняйте безопасную дистанцию торможения и при необходимости нажимайте на педаль тормоза для снижения скорости движения или остановки автомобиля.

- Никогда намеренно не проверяйте систему безопасности при пересечении перекрестков на людях, животных, объектах и т. д. Это может привести к серьезным травмам или смерти.

⚠ Предостережение

- Корректность работы системы управления торможением зависит от состояния системы динамической стабилизации (ESC).
- Предупреждение останется только, если:
 - Включена сигнальная лампа ESC (электронного контроля устойчивости)
 - система динамической стабилизации (ESC) выполняет какую-либо функцию.

* Примечание

- Водитель должен немедленно нажать на педаль тормоза и проверить окружающую обстановку.
- Управление тормозом прекращается, когда водитель нажимает на педаль тормоза с достаточной силой.
- После переключения рычага передач в положение «R» (Задний ход) управление тормозами срабатывает один раз при приближении автомобиля с левой или правой стороны.

Неисправность и ограничения системы

Неисправность системы

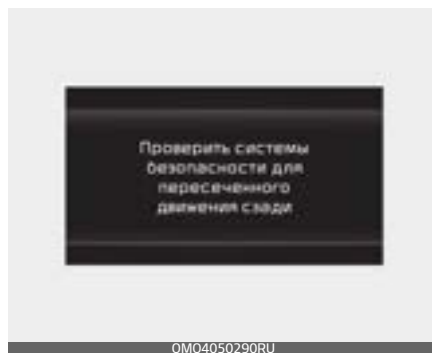

Когда система безопасности при пересечении перекрестков не работает должным образом, на приборной панели появляется предупреждающее сообщение «Check Rear Cross-Traffic Safety system» (Проверить систему безопасности при пересечении перекрестков), и система автоматически выключается или ее работа будет ограничена. Рекомендуется проверить автомобиль у официального дилера Kia или в партнерской сервисной компании.



Если индикатор на наружном зеркале заднего вида работает неправильно, на панели появится предупреждающее сообщение «Check side view mirror warning light» (Проверьте индикатор на наружном зеркале заднего вида). Рекомендуется проверить автомобиль у официального дилера Kia или в партнерской сервисной компании.

Датчик заблокирован

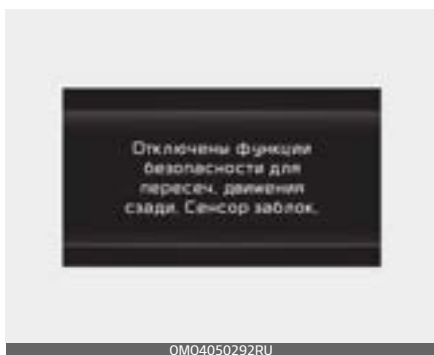

Если поверхность заднего бампера рядом с задним боковым радаром или датчиком покрыта каким либо

веществом, например слоем снега или льда, или на автомобиле установлен прицеп либо навесной держатель, возможно ухудшение качества обнаружения объектов, а также временное ограничение функциональности или отключение системы контроля «мертвых» зон.

В этом случае система обеспечения безопасности при пересеченном движении сзади будет отключена. «Radar blocked» (Функция обеспечения безопасности при движении задним ходом отключена. Радар заблокирован.). Это не является неисправностью.

Система возобновит свою работу в нормальном режиме после того, как загрязнения, трейлер и т. п. будут удалены.

Всегда следите за чистотой камеры заднего вида и задних ультразвуковых датчиков.

Если система не работает нормально после выполнения вышеуказанных действий, Kia рекомендует проверить ваш автомобиль у официального дилера Kia или партнерской сервисной компании.

⚠ Предупреждение

- Даже если на приборной панели не появляется предупреждающее сообщение, система обеспечения безопасности при пересеченном движении сзади может не работать надлежащим образом.
- Система обеспечения безопасности при пересеченном движении сзади может работать неправильно на участках (например, открытая местность), на которых после включения двигателя не обнаруживается ни один объект.

⚠ Предостережение

Перед сцепкой с прицепом и т. п. отключите систему обеспечения безопасности при пересечении перекрестков, либо же отцепите прицеп для использования данной системы.

Ограничения системы

Система обеспечения безопасности при пересечении перекрестков может работать неправильно либо непредсказуемо в следующих условиях:

- выезд с участков с густой растительностью;
- выезд с мокрых участков дорог;

- скорость приближающегося транспортного средства высокая или низкая.

Контроль торможения может не сработать, и водитель должен быть внимателен в следующих ситуациях:

- автомобиль сильно вибрирует на ухабистой дороге, неровной дороге или на дорожных «заплатах»;
- движение по скользкой поверхности, на которой имеется снег, лужи, гололед и т. д.;
- давление в шинах низкое, или шина повреждена;
- переделан тормоз;
- работает интеллектуальная система автоматической парковки;

Подробнее об ограничениях при использовании заднего углового радара см. в разделе "Вспомогательная система предотвращения столкновения в слепой зоне (BCA) (при наличии)" на странице 5-175.

⚠ Предупреждение



[A]: сооружение

- Движение рядом с транспортным средством или строительной конструкцией

Система обеспечения безопасности при пересеченном движении сзади будет ограничена при движении рядом с транспортным средством или строительной конструкцией и может не обнаружить транспортное средство, приближающееся слева и справа. Если это произойдет, система может не предупредить водителя или не применить тормоза, когда это будет необходимо.

Всегда следите за окружающей обстановкой при движении задним ходом.

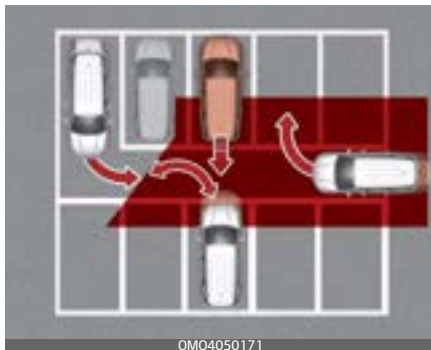

- Движение в сложном паркинге Система обеспечения безопасности при пересеченном движении сзади может обнаруживать транспортные средства, паркующиеся рядом с вашим автомобилем или отъезжающие от него (например, если транспортное средство, находящееся рядом с вашим автомобилем, отъезжает, паркуется или выезжает в область позади вашего автомобиля, или если транспортное средство приближается к вашему автомобилю, выполняющему поворот и т. п.) Если это произойдет, система не всегда может выдавать предупреждение водителю и применять тормозную систему. Всегда следите за окружающей обстановкой при движении задним ходом.



[A]: автомобиль

- Парковка автомобиля в диагональном направлении

Система обеспечения безопасности при пересеченном движении сзади может быть ограничена при движении задним ходом в диагональном направлении и не обнаружит транспортное средство, приближающееся слева и справа. Если это произойдет, система может не предупредить водителя или не применить тормоза, когда это будет необходимо.

Всегда следите за окружающей обстановкой при движении задним ходом.

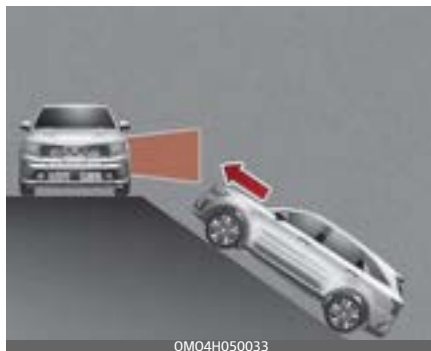

- Автомобиль находится на уклоне или рядом с ним

Система обеспечения безопасности при пересеченном движении сзади может быть ограничена при движении автомобиля на подъеме или спуске (или рядом с ними) и может не обнаружить транспортное средство, приближающееся слева и справа. Если это произойдет, система может не предупредить водителя или не применить тормоза, когда это будет необходимо. Всегда следите за окружающей обстановкой при движении задним ходом.

⚠ Предупреждение



[A]: сооружение, [B]: стена

- Подъезд к парковочному месту со строительной конструкцией Система обеспечения безопасности при пересеченном движении сзади может обнаруживать транспортные средства, проезжающие сзади перед вами, когда вы паркуетесь задним ходом в парковочное место со стеной или строительной конструкцией в тыльной или боковой области. Если это произойдет, система не всегда может выдавать предупреждение водителю и применять тормозную систему.

Всегда следите за окружающей обстановкой при движении задним ходом.



- Парковка автомобиля задним ходом

Система обеспечения безопасности при пересеченном движении сзади может обнаруживать транспортные средства, проезжающие сзади вас, когда вы паркуетесь задним ходом в парковочное место. Если это произойдет, система не всегда может выдавать предупреждение водителю и применять тормозную систему.

Всегда следите за окружающей обстановкой при движении задним ходом.

⚠ Предупреждение

- В случае буксировки прицепа или другого автомобиля рекомендуется отключить систему безопасности при пересеченном движении сзади по соображениям безопасности.
- Система обеспечения безопасности при пересеченном движении сзади может работать некорректно под воздействием сильных электромагнитных волн.
- Система безопасности при пересеченном движении сзади может не работать в течение 3 секунд после запуска автомобиля или после инициализации задних угловых радаров.

Вспомогательная система предотвращения столкновения при парковке задним ходом (РСА) (при наличии)

Система предотвращения столкновения при парковке задним ходом предупредит водителя об опасности или применит торможение, чтобы снизить вероятность столкновения с препятствиями при движении задним ходом.

Датчик обнаружения

Камера заднего вида



Задний ультразвуковой датчик



Смотрите точное расположение датчиков обнаружения на иллюстрации выше.

Настройки системы

При включенном двигателе выберите в меню настроек пункт «Driver Assistance» (Помощь водителю) → «Warning timing/Warning volume/Parking safety» (Время генерирования предупреждений / громкость предупреждений / безопасная парковка), чтобы включить функцию и снимите флажок, чтобы отключить ее.

Для получения более подробной информации отсканируйте QR-код в отдельном кратком руководстве.

Настройка функций

- Если выбрана функция «Active Assist» (Активная помощь), то при неизбежности столкновения с пешеходом или каким-либо объектом система предупредит водителя об этом и применит торможение.
- Если выбрана функция «Warning Only» (Только предупреждение), система предупредит водителя при опасности неизбежного столкновения с пешеходом или объектом. Управление торможением не применяется.
- После выбора «Off» (Выкл.) система отключится.

Время генерирования предупреждения

- Варианты для первичного предупреждения об опасности столкновения с объектами, движущимися в поперечном направлении позади автомобиля, включают следующее.
 - «Normal» (Обычный): при выборе этого условия первоначальное предупреждение об опасности столкновения с объектами, движущимися в поперечном направлении позади автомобиля, активируется в обычном режиме. Если чувствительность при данной настройке является слишком высокой, установите значение «Late» (Позже).
- При изменении таймера предупреждений время выдачи предупреждения других систем помощи водителю может измениться.

Громкость предупреждений

- Выберите в меню настроек «Driver Assistance (Помощь водителю) → Warning Volume» (Громкость предупреждений), чтобы изменить громкость предупреждений на «High» (Высокий), «Medium» (Средний) или «Low» (Низкий) для системы контроля слепых зон.
- При изменении громкости предупреждения громкость предупреждения других систем помощи водителю может измениться.

Работа системы**Условия работы**

Если в меню «Settings» (Настройки) выбран пункт «Active Assist» (Активная помощь) или «Warning Only» (Только предупреждение), система предотвращения столкновения при парковке задним ходом переходит в состояние готовности при соблюдении следующих условий:

- Дверь багажника закрыта
- рычаг коробки передач переключен в положение «R» (задний ход);
- Скорость автомобиля превышает 10 км/ч.

компоненты системы, такие как камера заднего вида и задние ультразвуковые датчики, находятся в нормальном состоянии.

Активная помощь

- Если система обнаружит риск столкновения с пешеходом или объектом, она предупредит водителя звуковым предупреждением, вибрацией рулевого колеса и предупреждающим сообщением на приборной панели. Если включена система камеры заднего вида, на экране информационно-развлекательной системы появится предупреждение.
- Если система определит неизбежное столкновение с пешеходом или объектом позади транспортного средства, она поможет вам при торможении. Водителю необходимо быть внимательным, так как система помощи при торможении прекращает действовать через

- 2 секунды. Водитель должен немедленно нажать на педаль тормоза и проверить окружающую обстановку.
- Торможение отключится в таких случаях:
 - рычаг передач переключен в положение «Р» (Парковка) или «D» (Передний ход);
 - водитель нажимает педаль тормоза с достаточной силой;
 - процесс торможения занял примерно 2 секунды.
 - Предупреждение деактивируется:
 - Когда водитель переводит рычаг переключения передач в положение Р (Парковка), «N» (Нейтраль) или «D» (Передний ход)
 - Корректность работы системы управления торможением зависит от состояния системы динамической стабилизации (ESC).
 - Предупреждение останется только, если:
 - Включена сигнальная лампа ESC (электронного контроля устойчивости)
 - система динамической стабилизации (ESC) выполняет какую-либо функцию.

Только предупреждение

- Если система обнаружит риск столкновения с пешеходом или объектом, она предупредит водителя звуковым предупреждением, вибрацией рулевого колеса и предупреждающим сообщением на приборной панели. Если включена камера заднего вида, на экране информационно-развлекательной системы появится предупреждение.
- Если выбран режим «Warning only» (Только предупреждение), помощь в торможении предоставляться не будет.
- Предупреждение отключится, если перевести рычаг переключения передач в положение «Р» (парковка), «N» (нейтраль) или «D» (передний ход).

Неисправность и ограничения системы

Неисправность системы

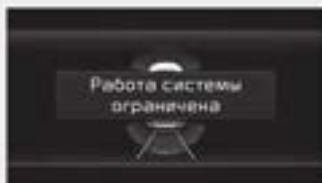

OMQ4040510RU

Если система предотвращения столкновения при парковке задним ходом или другие связанные с ней системы работают неправильно, на приборной панели появится предупреждающее сообщение «Check Parking Collision-Avoidance Assist system» (Проверьте систему предотвращения столкновения при парковке) или «Check PCA (Parking Collision-Avoidance Assist)» (Проверьте PCA [Система предотвращения столкновения при парковке]) и система автоматически отключится. Рекомендуется проверить автомобиль у официального дилера Kia или в партнерской сервисной компании.



OMQ4H040017

В качестве датчика для обнаружения пешеходов используется камера заднего вида. Если объектив покрыт снегом, каплями дождя и т. п., это может отрицательно повлиять на работу камеры, и система предотвращения столкновения при парковке задним ходом будет работать некорректно. Всегда следите за чистотой объектива камеры.



OMQ4040045

Задние ультразвуковые датчики, расположенные внутри заднего бампера, служат для обнаружения объектов позади автомобиля. Если датчики покрыты снегом, каплями

дождя и т. п., это может отрицательно повлиять на работу датчиков, и система предотвращения столкновения при парковке задним ходом будет работать некорректно. Следите за чистотой поверхности заднего бампера.

Камера заднего вида



Задний ультразвуковой датчик



Предупреждающее сообщение отображается на приборной панели при возникновении указанных ниже ситуаций.

- Камера заднего вида или ультразвуковые датчики загрязнены посторонними веществами, такими как снег, дождь и т. д.
- При ненастной погоде, такой как сильный дождь, снегопад и др.

В этом случае вспомогательная система предотвращения столкновения при парковке задним ходом может отключиться или работать неправильно. Проверьте чистоту камеры заднего вида и задних ультразвуковых датчиков.

Ограничения систем

Система предотвращения столкновения при парковке задним ходом может не применить торможение и не выдать предупреждение водителю даже при наличии пешеходов или объектов в таких случаях:

- установлено какое-либо нестандартное оборудование или аксессуары;
- Состояние автомобиля нестабильно из-за аварии или других причин.
- Изменена высота бампера или расположения ультразвукового датчика.
- Камера заднего вида или ультразвуковой датчик (датчики) повреждены.

- Камера заднего вида или ультразвуковой датчик (датчики) загрязнены посторонними веществами, такими как снег, грязь и прочее.
- Камера заднего вида затемнена источником света или в результате плохих погодных условий, например сильный дождь, туман, снег и прочее.
- Вокруг слишком ярко или темно.
- Наружная температура очень высокая или очень низкая.
- Ветер слишком сильный (более 20 км/ч) или дует перпендикулярно заднему бамперу.
- В пределах действия датчика автомобиля находятся объекты, создающие избыточный шум (гудки автомобилей, громко работающие двигатели мотоциклов или пневматические тормоза грузовиков).
- рядом находится ультразвуковой датчик, работающий на той же частоте, что и датчик вашего автомобиля;
- Автомобиль и пешеход находятся на разном уровне.
- Изображение пешехода в камере заднего вида неотличимо от фона.
- Пешеход находится рядом с задним краем автомобиля.
- Пешеход не стоит прямо.
- Пешеход слишком низкий или слишком высокий, чтобы система могла его распознать.
- Пешеход, велосипедист или мотоциклист носит одежду, которая легко сливается с фоном, что затрудняет его распознавание системой обнаружения камеры.
- Одежда пешехода выполнена из ткани, которая плохо отражает ультразвук.
- Размер, толщина, высота или форма объекта плохо отражает ультразвук (например, столб, куст, бордюры, тележки из супермаркетов, край стены и т. д.).
- Пешеход или объект находится в движении.
- Пешеход или объект находятся очень близко к задней части автомобиля.
- За пешеходом или объектом находится стена.
- Объект находится не по центру задней части автомобиля.
- Плоскость препятствия расположена не параллельно заднему бамперу.
- Поверхность дороги скользкая или находится под уклоном.
- Водитель выполняет задний ход автомобиля сразу после переключения в положение «R» (Задний ход).

- водитель ускоряется или объезжает транспортное средство.
- Система предотвращения столкновения при парковке задним ходом может не выдать предупреждение водителю и не применить торможение даже при наличии пешеходов или объектов в таких случаях:
- установлено какое-либо нестандартное оборудование или аксессуары;
- Состояние автомобиля нестабильно из-за аварии или других причин.
- Изменена высота бампера или расположения ультразвукового датчика.
- Высота автомобиля меняется вследствие большой загрузки, неправильного давления в шинах и т. п.
- Камера заднего вида или ультразвуковой датчик (датчики) загрязнены посторонними веществами, такими как снег, грязь и прочее.
- Разметка на дороге ошибочно принята за пешехода.
- Наличие тени или отражения света фар от поверхности дороги.
- Пешеходы или объекты находятся поблизости пути автомобиля.

- В пределах действия датчика автомобиля находятся объекты, создающие избыточный шум (гудки автомобилей, громко работающие двигатели мотоциклов или пневматические тормоза грузовиков).
- Автомобиль движется задним ходом в направлении узкого прохода или места парковки.
- Автомобиль движется задним ходом в направлении дороги с неровным покрытием как, например грунтовая дорога, посыпанная гравием, с буграми, уклонами и т. д.
- Ваш автомобиль буксирует прицеп.
- рядом находится ультразвуковой датчик, работающий на той же частоте, что и датчик вашего автомобиля;

⚠ Предупреждение

- Во время вождения следует быть предельно внимательным. Водитель отвечает за управление тормозом для обеспечения безопасности движения.
 - Во время вождения всегда обращайтесь внимание на дорожные условия и обстановку на дороге независимо от наличия или отсутствия предупреждающих сообщений.
 - Перед началом движения следует ОБЯЗАТЕЛЬНО убедиться в отсутствии пешеходов или объектов рядом с автомобилем.
 - Работа системы предотвращения столкновения при парковке задним ходом зависит от ряда условий.
Если скорость автомобиля выше 4 км/ч, система осуществляет помощь в предотвращении столкновения только в случае обнаружения пешеходов.
Обязательно оцените ситуацию вокруг автомобиля и будьте внимательны при движении задним ходом.
 - Некоторые типы объектов могут не регистрироваться задними ультразвуковыми датчиками. Это зависит от материала или размеров объекта, а также от расстояния до него. Все перечисленные факторы влияют на эффективность датчиков.
- В зависимости от дорожных условий и ситуации вспомогательная система предотвращения столкновения при парковке задним ходом (Reverse Parking Collision-Avoidance Assist) может отключаться, работать неправильно либо включаться без необходимости. Всегда обращайтесь внимание на окружающую обстановку во время управления автомобилем.
 - Не полагайтесь исключительно на вспомогательную систему предотвращения столкновения при парковке задним ходом. Система может не сработать, что приведет к травмированию пешехода или повреждению транспортного средства.
 - Всегда следите за чистотой камеры заднего вида и задних ультразвуковых датчиков.
 - Не используйте моющие средства, содержащие кислоты или щелочи для очистки объектива камеры заднего вида. Пользуйтесь только мягким мылом или нейтральным моющим средством и тщательно смывайте его водой.

- Не следует направлять струю мощного аппарата высокого давления непосредственно на камеру заднего вида, ультразвуковые датчики или близлежащие области. Это может привести к неисправности камеры заднего вида или ультразвуковых датчиков.
- Запрещается покрывать бампер в месте установки камеры заднего вида или ультразвуковых датчиков посторонними предметами, такими как наклейка, защита бампера или крепление для велосипедов. Это может привести к некорректной работе системы.
- Запрещается разбирать камеру заднего вида и задние ультразвуковые датчики, а также применять к ним ударное воздействие.
- Не прилагайте чрезмерных усилий к камере заднего вида или задним ультразвуковым датчикам. Система может работать некорректно, если нарушить настройки камеры заднего вида или задних ультразвуковых датчиков, сдвинув их с места. Рекомендуется произвести осмотр автомобиля у официального дилера Kia.
Во избежание столкновения при остановке автомобиля может раздаваться звук торможения.

- Если уже звучит какой-либо другой предупреждающий сигнал, например о не пристегнутом ремне безопасности, сигнал системы предотвращения столкновения при парковке задним ходом может не выдаваться.
- Система может работать некорректно, если задний бампер был поврежден, заменен или отремонтирован.
- Система может отключаться при наличии сильных электромагнитных помех.
- Работа аудиосистемы автомобиля с высокой громкостью звука может перекрывать звуки предупреждения системы предотвращения столкновения при парковке задним ходом.

* Примечание

Система может обнаружить пешехода или объект при таких условиях:

- Пешеход стоит позади автомобиля.
- Сзади по центру автомобиля находится препятствие большого размера, например транспортное средство.

Интеллектуальная система помощи при парковке с дистанционным управлением (RSPA) (при наличии)

Интеллектуальная система помощи при парковке с дистанционным управлением — это система содействия при парковке и на выезде с парковочного места, использующая для этого датчики автомобиля для навигации по автостоянке, автоматическое управление рулевым колесом, регулировку скорости движения автомобиля и переключение передач для удобства водителя.

Категории	Предусмотренные функции
Дистанционное управление движением вперед/назад	Дистанционное управление движением вперед/назад  OMQ4050176

- Функция дистанционного управления движением вперед/назад позволяет водителю управлять системой, находясь снаружи автомобиля, с помощью интеллектуального ключа.
- Когда запущена интеллектуальная система помощи при парковке с дистанционным

управлением, система предупреждения о расстоянии при парковке и монитор кругового обзора работают совместно. Дополнительно см. разделы "Система предупреждения о расстоянии при парковке передним/задним ходом (PDW) (при наличии)" на странице 4-154 и "монитор кругового обзора (SVM) (при наличии)" на странице 4-142.

Датчик обнаружения

Передний ультразвуковой датчик



Передний боковой ультразвуковой датчик



Задний боковой ультразвуковой датчик



Задний ультразвуковой датчик



Точное местоположение датчиков см. на рисунке.

⚠ Предупреждение

- Не снимайте и не подвергайте ударам ультразвуковые датчики или места рядом с ними.
- Если необходим ремонт, следует проверить систему у официального дилера Kia или в партнерской сервисной компании.
- Не изменяйте изначальное положение ультразвуковых датчиков автомобиля, например, изменяя высоту бампера. Кроме того, не прикрепляйте никаких украшений к чувствительным областям ультразвуковых датчиков.
- Если ультразвуковой датчик работает неправильно, проверьте поверхность датчика на наличие снега или капель воды, и если она загрязнена, протрите ее мягкой тканью.
- Избегайте действий, которые могут повредить поверхность датчика, таких как сильное нажатие на нее, удары твердым предметом или царапание поверхности ультразвукового датчика острым предметом.
- При использовании мощного аппарата высокого давления не направляйте его струю на поверхность ультразвукового датчика.

Настройки системы

Громкость предупреждений

Вы можете изменить уровень громкости предупреждений для системы интеллектуальной системы помощи при парковке с дистанционным управлением на «High» (Высокий), «Medium» (Средний), «Low» (Низкий) или «Off» (Выкл.), выбрав в меню настроек пункт «Driver Assistance» (Помощь водителю) → «Warning Volume» (Громкость предупреждений), когда ключ зажигания находится в положении «ON» (Вкл.).



Однако, даже если выбран параметр «Off» (Выкл.), громкость предупреждений интеллектуальной системы помощи при парковке с дистанционным управлением не отключается, а автоматически устанавливается в положение «Low» (Низкий).

При изменении настроек громкости предупреждений громкость предупреждений других систем помощи водителю может также измениться. Обязательно проверьте громкость предупреждающих сигналов перед ее изменением.

Работа системы

Система помощи при парковке с дистанционным управлением включена

Кнопка парковки/обзора	Интеллектуальный ключ
 <p>0MQ4040439</p>	 <p>0MQ4040517L</p>

Расположение кнопок	Наименование	Форма	Использование и описание
Интерьер	Кнопка парковки/обзора		Когда водитель нажимает и удерживает кнопку «Parking/View» (Парковка/обзор), включается интеллектуальная система помощи при парковке с дистанционным управлением, а также автоматически включается система предупреждения о расстоянии при парковке.
	Кнопка безопасной парковки		Если нажать кнопку безопасной парковки во время работы интеллектуальной системы автоматической парковки, работа последней будет остановлена.

Расположение кнопок	Наименование	Форма	Использование и описание
Интеллектуальный ключ	Кнопка удаленного запуска		После блокировки двери интеллектуальным ключом при выключенном автомобиле нажатие и удержание кнопки удаленного запуска дистанционно включит зажигание. Если нажать кнопку удаленного запуска во время работы дистанционной функции движения вперед или назад, работа интеллектуальной системы автоматической парковки будет остановлена.
	Кнопка движения вперед		При использовании интеллектуальной системы помощи при парковке с дистанционным управлением парковка облегчается при нажатии кнопки, независимо от того, является ли она кнопкой движения вперед или назад.
	Кнопка движения назад		

Дистанционное управление движением вперед/назад

Порядок действий

Порядок работы дистанционной функции движения вперед/назад выглядит следующим образом.

1. Прогрев для дистанционного управления движением вперед/назад
2. Дистанционное управление движением вперед/назад

1. Прогрев для дистанционного управления движением вперед/назад

Существует два способа управления функцией дистанционного управления движением вперед/назад.

Способ (1). Использование функции при выключенном двигателе



1. Водитель блокирует двери автомобиля, нажимая кнопку блокировки дверей  на интеллектуальном ключе на

определенном расстоянии от автомобиля.

2. Водитель запускает автомобиль дистанционно, нажимая кнопку блокировки дверей, а затем нажимает и удерживает кнопку дистанционного запуска  приблизительно 4 секунды.

Дополнительные сведения о дистанционном запуске двигателя см. в разделе "Интеллектуальный ключ (при наличии)" на странице 4-12.

Способ (2). Использование функции при включенном двигателе



1. Выровняйте автомобиль перед тем местом, где водитель хочет



использовать функцию дистанционного управления движением вперед/назад, и переключите рычаг передач в положение «Р» (Парковка).

2. Когда водитель нажимает кнопку «Parking/View» (Парковка/обзор) , включается интеллектуальная система дистанционной парковки, а на дисплее информационно-развлекательной системы отображается сообщение функции дистанционного управления движением вперед или назад.
3. Водитель выходит из автомобиля, держа в руках интеллектуальный ключ, закрыв при этом все двери и багажник.

Для того чтобы использовать функцию дистанционного управления движением вперед/назад, водитель должен выбрать пункт «Agree» (Согласен) на дисплее информационно-развлекательной системы, которая должна работать в нормальном режиме.

2. Дистанционное управление движением вперед/назад



1. Интеллектуальная система помощи при парковке с дистанционным управлением автоматически управляет рулевым колесом, переключением передач и скоростью движения автомобиля, когда водитель нажимает кнопку «Forward» (Вперед)  или «Reverse» (Задний ход)  на интеллектуальном ключе. В это время автомобиль движется в том же направлении, которое выбрано с помощью кнопки «Forward» (Вперед) или «Reverse» (Задний ход) на интеллектуальном ключе.
2. Если водитель снимает руку с кнопки управления движением вперед/назад на интеллектуальном ключе в середине процесса управления функцией дистанционного управления движением вперед/назад, автомобиль оста-

навливается, а управление временно прекратится.

Интеллектуальная система помощи при парковке с дистанционным управлением возобновляет функцию дистанционного управления движением вперед/назад, когда водитель снова нажимает на кнопку.

3. Когда автомобиль достигает нужного места, водитель снимает палец с кнопки «Forward» (Вперед) или «Reverse» (Задний ход) на интеллектуальном ключе.

4. Когда водитель садится в автомобиль с интеллектуальным ключом, на дисплее информационно-развлекательной системы отображается сообщение интеллектуальной системы помощи при парковке с дистанционным управлением о завершении действия дистанционного управления движением вперед/назад. В это время зажигание автомобиля остается включенным.

Кроме того, если водитель, находясь вне автомобиля, нажимает кнопку зажигания  на интеллектуальном ключе, на дисплее информационно-развлекательной системы отображается сообщение интеллектуальной системы дистанционной парковки о завершении действия дистанционного управления движением вперед или назад и

зажигание автомобиля выключается.

- При использовании функции дистанционного управления движением вперед/назад все интеллектуальные ключи должны находиться снаружи автомобиля.
- Функция дистанционного управления движением вперед/назад действует только в том случае, если водитель управляет интеллектуальным ключом на расстоянии примерно 4 м от автомобиля. Если автомобиль не реагирует даже при нажатии кнопки «Forward» (Вперед) или «Reverse» (Задний ход) на интеллектуальном ключе, проверьте расстояние до автомобиля и снова нажмите кнопку «Forward» (Вперед) или «Reverse» (Задний ход) на интеллектуальном ключе.
- Расстояние срабатывания интеллектуального ключа может варьироваться в зависимости от окружающей среды (зоны с сильными электромагнитными помехами, например линии электропередач, радиовещательные станции и т. д.).
- При движении вперед с использованием дистанционного способа (1) транспортное средство считается покидающим парковочное место, а управление рулевым колесом осуществля-

ется в зависимости от ситуации, складывающейся перед транспортным средством после распознавания людей, животных или предметов в окружающей обстановке (движение на расстояние около 4 м).

- При движении вперед с использованием дистанционного способа (2) автомобиль считается въезжающим на парковочное место, а управление рулевым колесом осуществляется в зависимости от ситуации перед автомобилем, чтобы помочь при заезде на парковочное место и выравнивании автомобиля.
- При дистанционном управлении задним ходом оба способа (1) и (2) помогают выровнять рулевое колесо, и транспортное средство движется только по прямой линии.
- После завершения действия функции дистанционного управления движением вперед/назад она автоматически выполняет переключение передачи в положение «Р» (Парковка) и включает электронный стояночный тормоз (EPB).

Предупреждение

- Перед использованием функции дистанционного управления движением вперед/назад убедитесь, что все пассажиры вышли из автомобиля.
- Дистанционная функция управления движением вперед/назад не может работать, если автомобиль заезжает в узкое пространство при разряженном аккумуляторе или неисправна интеллектуальная система помощи при парковке с дистанционным управлением. Поэтому водитель должен парковаться в месте, где можно произвести посадку в автомобиль.
- Обратите внимание, что в зависимости от места на парковке, вам, возможно, не удастся использовать функцию дистанционного управления движением вперед/назад для выезда с места стоянки, на которое вы въехали с помощью этой функции.
- После постановки автомобиля на стоянку существует вероятность того, что обстановка на парковке изменится из-за движения соседних автомобилей и вы не сможете выехать с помощью функции дистанционного управления движением вперед/назад.
- После остановки и выключения функции дистанционного

управления движением вперед/назад, а также перед выходом из автомобиля закройте окна, люк в крыше и т. д., а затем, перед блокировкой дверей, убедитесь, что зажигание автомобиля выключено.

Индикатор состояния работы функции дистанционного управления движением вперед/назад





Рабочее состояние	Светодиод интеллектуального ключа	Аварийный индикатор
Под контролем	Зеленый светодиод	—
	Непрерывное мигание	
«Pause» (Пауза)	Красный светодиод	Мигание
	Непрерывное мигание	
Выключение	Красный светодиод	Выключается после трехкратного мигания
	Выключается после включения на 4 секунды	
Завершено	Зеленый светодиод	Выключается после однократного мигания
	Выключается после включения на 4 секунды	

* В зависимости от законодательства страны индикаторы состояния аварийной световой сигнализации могут быть недоступны.

* Если интеллектуальный ключ находится за пределами рабочего диапазона вокруг транспортного средства (около 4 м), светодиод интеллектуального ключа не светится. Используйте интеллектуальный ключ в зоне действия.

Отключение функции дистанционного управления движением вперед/назад в середине работы

- Если водитель нажимает кнопку «Parking/View» (Парковка/обзор)  в то время как на экране информационно-развлекательной системы отображаются инструкции по управлению функцией дистанционного управления движением вперед или назад для способа (2), интеллектуальная система дистанционной парковки отключит функцию дистанционного управления движением вперед или назад.
- Если водитель переключает передачу с «P» (Парковка) на другую, в то время как на экране информационно-развлекательной системы отображаются инструкции по дистанционному управлению движением вперед/назад для способа (2), интеллектуальная система дистанционной парковки отключит функцию дистанционного управления движением вперед/назад.

- Когда водитель нажимает кнопку «Parking Safety» (Безопасная парковка)  или выбирает «Cancel» (Отменить) на экране управления информационно-развлекательной системой, интеллектуальная система дистанционной парковки отключает функцию дистанционного управления движением вперед или назад.
 - Если водитель нажимает кнопку дистанционного запуска  на электронном ключе во время управления функцией дистанционного управления движением вперед или назад, то последняя будет отключена.. В это время зажигание автомобиля выключается.
 - Если водитель садится в автомобиль, удерживая интеллектуальный ключ во время управления функцией дистанционного движения вперед/назад, то она отключается. В это время зажигание автомобиля остается включенным.
- Условия паузы во время работы дистанционной функции управления движением вперед/назад*
- При обнаружении человека, животного или предмета по направлению движения транспортного средства.
 - При открытии двери или багажника.
 - При снятии руки с кнопок «Forward» (Вперед)  и «Reverse» (Назад)  интеллектуального ключа.
 - При одновременном нажатии нескольких кнопок на интеллектуальном ключе.
 - При работе с интеллектуальным ключом на расстоянии более 4 м от транспортного средства.
 - Когда помимо используемого в настоящее время интеллектуального ключа нажимается кнопка другого интеллектуального ключа (за исключением кнопки зажигания).
 - Когда во время управления задним ходом работает система предотвращения заднего бокового столкновения или система предотвращения столкновения с объектами, движущимися в поперечном направлении позади автомобиля.
 - Когда автомобиль перемещается на расстояние 7 м с помощью функции дистанционного управления движением вперед/

назад во время нажатия кнопки интеллектуального ключа (максимальная длина перемещения за один раз).

Когда во время работы функции дистанционного управления движением вперед/назад делается пауза, интеллектуальная система помощи при парковке с дистанционным управлением останавливает автомобиль. Когда условия для паузы исчезают, интеллектуальная система парковки с дистанционным управлением возобновляет свою работу.

Условия выключения во время работы дистанционной функции управления движением вперед/назад

- При управлении рулевым колесом
- При переключении передач
- Когда во время движения автомобиля срабатывает электронный стояночный тормоз (EPB)
- При открытии капота
- Когда при всех закрытых дверях нажата педаль акселератора или тормоза
- Когда педаль тормоза нажимается при открытой двери водителя, а интеллектуальный ключ находится снаружи автомобиля
- Когда происходит резкое ускорение
- Когда происходит скольжение транспортного средства

- Когда шина встречает препятствие и не может двигаться
- Когда прошло около 3 минут 50 секунд после использования функции дистанционного управления движением вперед/назад
- Когда уклон дороги превышает рабочий диапазон
- Когда состояние паузы продолжается более 1 минуты
- Когда общий путь автомобиля превышает 14 м после использования функции дистанционного управления движением вперед/назад
- Когда рулевое колесо, переключение передач, торможение и органы управления приводом работают неправильно
- При неисправности интеллектуального ключа или разрядке аккумулятора
- Если проскальзывает шина и работает система ABS/TCS/ESC
- Когда срабатывает охранная сигнализация

При выключении функции дистанционного управления движением вперед/назад интеллектуальная система помощи при парковке с дистанционным управлением останавливает автомобиль, производит переключение передачи в положение «Р» (Парковка), включает электронный стояночный тормоз (EPB) и выключает зажигание.

Неисправности и ограничения системы

Неисправности системы

Проверка системы



OMQ4050313RU

Отображает предупреждающее сообщение на дисплее информационно-развлекательной системы при возникновении ошибки в системе интеллектуальной системы помощи при парковке с дистанционным управлением.

В это время не используйте интеллектуальную систему дистанционной парковки и проверьте систему у официального дилера Kia или в партнерской сервисной компании.

Выключение системы



OMQ4050315RU

При активации интеллектуальной системы помощи при парковке с дистанционным управлением система может быть отключена в любом порядке, и в зависимости от ситуации отображаются различные сообщения об отключении.

Водители должны всегда проверять проблемы, связанные с безопасностью, и проявлять осторожность при использовании интеллектуальной системы помощи при парковке с дистанционным управлением.

Система в режиме ожидания



Когда водитель нажимает и удерживает кнопку «Parking/View» (Стоянка/обзор) 

Интеллектуальная система помощи при парковке с дистанционным управлением отображает сообщение о неисправности на дисплее информационно-развлекательной системы.

В это время интеллектуальная система помощи при парковке с дистанционным управлением готовится к работе. Через некоторое время нажмите и удерживайте кнопку () «Parking/View» (Парковка/обзор), чтобы проверить, нормально ли работает система.

Даже если батарея интеллектуального ключа разряжена, на дисплее информационно-развлекательной системы отображается сообщение о неисправности. Замените батарею интеллектуального ключа.

Ограничения

В следующих случаях существует риск столкновения и ухудшения производительности системы интеллектуальной системы помощи при парковке с дистанционным управлением, поэтому при необходимости припаркуйтесь или покиньте парковочное место, управляя автомобилем вручную.

- При креплении аксессуаров к рулевому колесу
- При оснащении цепями противоскольжения или запасными шинами или колесами различных размеров
- Давление воздуха в шинах ниже или выше стандартного уровня
- Погрузка груза, который длиннее или шире транспортного средства, или крепление прицепа
- При неправильной регулировке развала-схождения колес
- Автомобиль сильно наклонен на один борт
- При установке сцепного устройства для прицепа на транспортное средство
- Номерной знак установлен в нестандартное положение

- Когда человек, животное или объект находится выше или ниже места установки ультразвукового датчика при активированной интеллектуальной системе помощи при парковке с дистанционным управлением
- Когда парковочное место изогнуто или расположено по диагонали
- Когда на автостоянке находятся люди, животные или предметы (велосипеды/мотоциклы/тележки для покупок/мусорные баки/небольшие колонны и т. д.)
- При наличии круглых или небольших столбов вокруг места стоянки автомобилей, а также различных конструкций (например, пожарные гидранты) рядом с колоннами
- Когда дорожное покрытие не ровное (бордюры, лежащие полицейские, неровности и т. д.)
- Когда дорожное покрытие скользкое
- Когда парковочное место находится рядом с высоким грузовым кузовом или большим транспортным средством, например грузовиком
- При парковке на уклоне
- Когда дует сильный ветер
- При работе на неровных, гравийных, холмистых дорогах или на траве
- Когда производительность ультразвуковых датчиков ухудшается от слишком высокой или слишком низкой температуры
- При наличии посторонних веществ, например снега или воды на поверхности ультразвукового датчика
- Когда рядом находится объект, генерирующий ультразвуковые помехи
- Когда рядом с ультразвуковым датчиком работает беспроводное устройство с функцией передачи
- При воздействии системы предупреждения о расстоянии при парковке других транспортных средств
- Когда датчик был плохо установлен или его расположение пришлось изменить из-за повреждения бампера, вызванного автомобильной аварией

- Когда ультразвуковой датчик не может обнаружить следующие объекты:
 - острые или тонкие предметы, например трос;
 - объекты размером менее 14 см в диаметре и 100 см в длину;
 - объекты, которые легко поглощают ультразвук, такие как хлопок, губка или снег.

Имейте в виду, что интеллектуальная система помощи при парковке с дистанционным управлением может работать неправильно при следующих условиях.

- Парковка на уклоне



При парковке на уклоне необходимо парковать транспортное средство, находясь в автомобиле, и в ручном режиме.

- Парковка на других неровных поверхностях



Если транспортное средство не может двигаться из-за дорожных условий, таких как скользкость или гравий, интеллектуальная система помощи при парковке с дистанционным управлением отключается.

- Парковка рядом с большими транспортными средствами



Не используйте интеллектуальную систему помощи при парковке с дистанционным управлением рядом с большими тяжелогруженными транспортными средствами, например грузовиками, так как это может

привести к несчастным случаям при столкновении с ними.

- Условия парковки рядом с круглыми, квадратными и небольшими колоннами



При наличии круглых, квадратных и небольших колонн или конструкций вблизи колонн (например, пожарных гидрантов) рядом с транспортным средством, интеллектуальная система помощи при парковке с дистанционным управлением может работать не совсем корректно.

- Условия парковки автомобилей только с одной стороны



Если водитель использует интеллектуальную систему помощи при парковке с дистанционным управлением в условиях, когда другой автомобиль располагается только с одной стороны от вашего, то интеллектуальная система помощи при парковке с дистанционным управлением может припарковаться за линией парковочного места, чтобы избежать столкновения с уже припаркованным автомобилем.

- Диагональное парковочное место

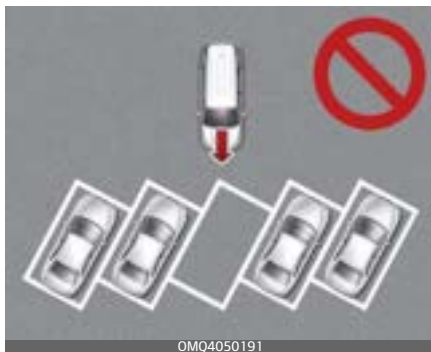

Интеллектуальная система помощи при парковке с дистанционным управлением не предоставляет возможности парковки на парковочных местах, расположенных под углом. Тем не менее, если вы заезжаете на такое парковочное место, не используйте систему, так как она не сможет нормально работать.

- Парковка в заснеженных местах



В зависимости от количества снега производительность ультразвуковых датчиков может ухудшиться, и если автомобиль скользит во время движения по автостоянке и при выезде с нее, или во время работы дистанционного помощника при парковке, то интеллектуальная система помощи при парковке с дистанционным управлением может отключиться.

⚠ Предупреждение

- При использовании интеллектуальной системы помощи при парковке с дистанционным управлением водитель несет ответственность за безопасную парковку автомобиля и его выезд с нее.
- Используя интеллектуальную систему автоматической парковки, в целях безопасности следите за направлением движения автомобиля.
- При использовании интеллектуальной системы помощи при парковке с дистанционным управлением будьте осторожны, чтобы не столкнуться с людьми, животными или предметами, которые могут находиться в «мертвых зонах» датчика.
- Столкновение может произойти, если человек, животное или предмет внезапно приблизятся к автомобилю во время работы интеллектуальной системы помощи при парковке с дистанционным управлением.
- Не используйте интеллектуальную систему помощи при парковке с дистанционным управлением в состоянии алкогольного опьянения.
- Будьте осторожны и не позволяйте детям или другим людям пользоваться интеллектуальными ключами.
- При длительном использовании интеллектуальной системы помощи при парковке с дистанционным управлением его производительность может ухудшиться.
- Интеллектуальная система помощи при парковке с дистанционным управлением не работает на автомобилях с неправильной регулировкой развала-схождения колес (автомобили, требующие регулировки углов установки колес).

- Проверьте автомобиль у официального дилера Kia или в партнерской сервисной компании.
- При торможении с помощью интеллектуальной системы дистанционной парковки или непосредственно водителем может раздаваться звук торможения.
 - Интеллектуальная система помощи при парковке с дистанционным управлением может резко затормозить, чтобы предотвратить столкновения с людьми, животными или предметами.
 - Используйте ее только на больших автостоянках, где автомобиль может безопасно передвигаться.
-

* Примечание

- При работе интеллектуальной системы помощи при парковке с дистанционным управлением 3-й предостерегающий сигнал (непрерывный звук) системы предупреждения о расстоянии при парковке указывает на то, что рядом с автомобилем находится человек, животное или объект. В это время работа интеллектуальной системы помощи при парковке с дистанционным управлением приостанавливается и автомобиль останавливается.

Декларация соответствия (при наличии)

Радиочастотные компоненты (передний радар) соответствуют перечисленным ниже требованиям.

Для Сингапура: N3346-15



ODL3059219L

Для Омана



ODL3059220L

Для Мексики

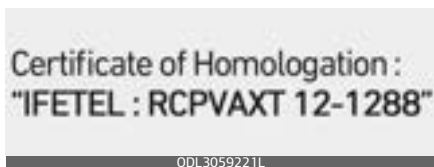

ODL3059221L

Для Молдовы



ODL3059222L

Для Бразилии



ODL3059223L

Для России



ODL3059224L

Для ОАЭ



ODL3059225L

Valeo Schalter und Sensoren GmbH declares that the type of radio equipment MBHL2 meet the technical regulations of radio equipment; the full text of the declaration of conformity is available on the website at : <https://valeo.com/declaration-of-conformity/files/MBHL TypeA_DoC_TR-RED_WUE.PDF>

ODL3059229L

Для Вьетнама



ODL3059226L

Для Аргентины



ODL3059230L

Для Иордании



ODL3059227L



ODL3059231L

Для Алжира

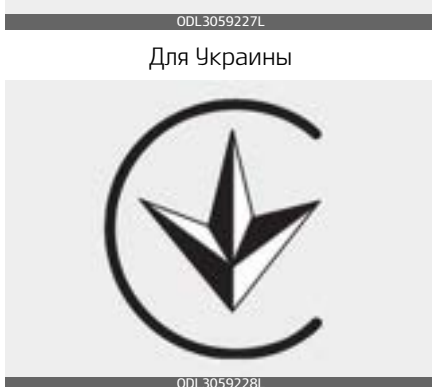

ODL3059228L



ODL3059232L

5

Для Парагвая



Для Малайзии



Для Филиппин



Для Монголии



Для Замбии



Для Узбекистана



ZMB/ZICTA/TA/2018/4/24



Для Мозамбика

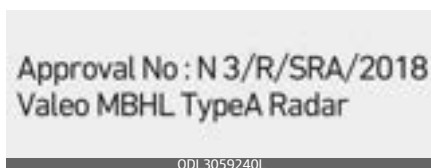

Для Ямайки

This product contains a Type Approved Module by Jamaica: SMA- "MBHL1 TypeA"

ODL3059241L

Для Тайваня



ODL3059242L

電磁波法 第四條 低功率電磁輻射性電機管理辦法 第十二條 經型式認證合格之低功率射頻電機，除經許可，公司、商號或使用者均不得私自變更頻率、加大功率或變更原設計之特性及功能。 第十四條 低功率射頻電機之使用不得影響國家安全及公共之通信，並不得干擾廣播、電台之業務，並不得干擾航空、航海及陸地無線電業務。 第十四條之三 低功率射頻電機之使用不得影響國家安全及公共之通信，並不得干擾廣播、電台之業務，並不得干擾航空、航海及陸地無線電業務。

Article 12 Without permission, any company, firm or user shall not alter the frequency, increase the power, or change the characteristics and functions of the original design of the certified lower power frequency electric machinery.

Article 14 The application of low power frequency electric machineries shall not affect the navigation safety nor interfere a legal communication, if an interference is found, the service will be suspended until improvement is made and the interference no longer exist.

ODL3059243L

Радиочастотные компоненты (задний угловой радар) соответствуют перечисленным ниже требованиям.

Для Сингапура: N3346-15

Complies with IMDA Standards DA103787

ODL3059219L

Для Омана

OMAN-TRA TRA/TA-R/0737/12 D080134

ODL3059220L

Для Мексики

Certificate of Homologation : "IFETEL : RCPVAXT 12-1288"

ODL3059221L

Для Молдовы



Для ОАЭ



Для Бразилии



Для Вьетнама



Для России



Для Иордании



Для Украины



Valeo Schalter und Sensoren GmbH declares that the type of radio equipment MBHL2 meet the technical regulations of radio equipment; the full text of the declaration of conformity is available on the website at : <https://valeo.com/declaration-of-conformity/files/MBHL_TypeA_DoC_TR-RED_WUE.PDF>

ODL3059229L

Для Аргентины

CNC ID : C-202016

ODL3059230L

CNC COMISIÓN NACIONAL DE COMUNICACIONES
CNC ID: C-20215

ODL3059231L

Для Алжира

CE+Agréé par l'ARPT:
<1247/1-LG408/DT/DGARPT/18>

ODL3059232L

Для Парагвая

PARAGUAY



NR2017-08-1-0000279

ODL3059233L

Для Филиппин



ODL3059234L

Для Замбии



ODL3059235L

ZMB/ZICTA/TA/2018/4/24

ODL3059236L

Для Малайзии



Для Ямайки

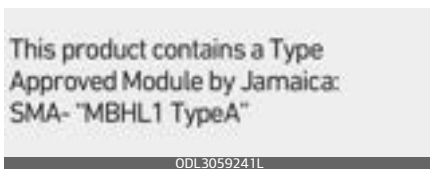

Для Монголии



Для Тайваня



Для Узбекистана



Для Мозамбика

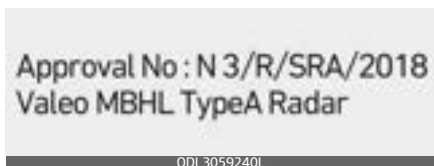

Экономичная работа

Расход топлива при эксплуатации автомобиля в основном зависит от стиля вождения, а также условий и времени поездки.

Каждый из этих факторов определяет то расстояние в километрах, которое способен преодолеть автомобиль, израсходовав литр топлива. Для того чтобы сделать эксплуатацию автомобиля экономичной, следуйте приведенным ниже рекомендациям относительно вождения, которые помогут сократить затраты как на топливо, так и на ремонт.

- Автомобиль должен двигаться плавно. Разгоняйте автомобиль с умеренным ускорением. Не допускайте резких рывков с места или переключения передач с нажатой педалью газа, поддерживайте постоянную крейсерскую скорость движения. Не разгоняйтесь слишком сильно между остановками на светофорах. Выбирайте скорость автомобиля в зависимости от скорости транспортного потока, чтобы избежать лишнего ускорения и замедления. По возможности избегайте дорог с интенсивным движением. Соблюдайте безопасную дистанцию до других автомобилей, чтобы исключить ненужное торможение.

Благодаря этому также уменьшается износ тормозов.

- Двигайтесь с умеренной скоростью. Чем быстрее вы движетесь, тем больше топлива потребляет автомобиль. Движение с умеренной скоростью, особенно по магистрали, является одним из наиболее эффективных способов сократить расход топлива.
- Следите за состоянием шин. Давление воздуха в них должно соответствовать рекомендованному уровню. При несоответствии давления рекомендованным значениям возрастает износ шин. Проверяйте давление в шинах не реже, чем раз в месяц.
- Следите за правильностью регулировки углов установки колес. Регулировка углов установки колес может нарушиться при ударах о бордюры или быстрой езде по неровной поверхности. Неправильная регулировка углов установки колес повышает износ шин и может привести не только к росту расхода топлива, но и к появлению других проблем.
- Поддерживайте автомобиль в хорошем состоянии. Для того чтобы сократить расход топлива и затраты на техобслуживание, соблюдайте график обслуживания автомобиля "Плановое техобслуживание" на странице

7–15. При эксплуатации автомобиля в неблагоприятных условиях проводите обслуживание чаще (дополнительные сведения см. в разделе "Техническое обслуживание в сложных условиях эксплуатации — для Европы (кроме России)" на странице 7–22 или "Техническое обслуживание в неблагоприятных условиях эксплуатации — кроме Европы (включая Россию)" на странице 7–33).

- Путешествуйте налегке. Не возите в автомобиле лишний груз. Чем меньше масса, тем меньше расход топлива.
- Не оставляйте двигатель работать на холостых оборотах дольше, чем необходимо. Если вы стоите на месте (и не находитесь в потоке транспорта), заглушите двигатель и запустите его только тогда, когда будете готовы ехать.
- Не перегружайте двигатель, заставляя его работать на слишком низких или слишком высоких оборотах. Движение со слишком медленной скоростью на слишком высокой передаче приводит к перегрузке двигателя. В этом случае переключитесь на пониженную передачу. При чрезмерно высокой частоте вращения двигатель выходит за пределы диапазона безопасной работы. Этого можно избежать,

переключая передачи на рекомендованных скоростях.

- При движении на высокой скорости с открытыми окнами расход топлива может увеличиваться.
- Расход топлива возрастает при боковом и встречном ветре. Для того чтобы частично компенсировать возросший в таких условиях расход, снизьте скорость.

Поддержание автомобиля в надлежащем состоянии важно не только для сокращения расхода топлива, но и для безопасности.

Таким образом, следует пройти обслуживание в специализированной мастерской. Kia рекомендует обратиться к официальному дилеру Kia или партнерской сервисной компании.

Предупреждение

Выключение двигателя во время движения

Не следует выключать двигатель при движении под гору или в других ситуациях, если автомобиль находится в движении. При выключенном двигателе не работают усилитель руля и усилитель тормозов. Кроме того, при выключении зажигания во время движения с холодным двигателем возможно срабатывание блокировки рулевого колеса, что может привести к потере управления. Вместо этого рекомендуется понизить передачу и использовать торможение двигателем.

Особые условия движения

Если условия эксплуатации автомобиля ухудшаются из-за плохой погоды или низкого качества дорог, необходимо управлять автомобилем более аккуратно, чем обычно.

Опасные условия вождения

При возникновении опасных условий движения, таких как вода, снег, лед, грязь, песок или подобных опасностей, соблюдайте следующие рекомендации:

- Продолжайте движение осторожно и увеличьте дистанцию для обеспечения безопасного торможения.
- Избегайте резкого торможения и поворотов руля.
- Не следует нажимать и отпускать педаль тормоза в автомобиле, оборудованном ABS.
- Если автомобиль застрял в снегу, грязи или песке, используйте вторую передачу. Нажимайте на педаль газа медленно во избежание пробуксовки ведущих колес.
- Используйте песок, каменную соль или другие нескользящие материалы под ведущими колесами, чтобы обеспечить сцепление при застревании на льду, в снегу или грязи.

Снижение риска опрокидывания

Этот универсальный пассажирский автомобиль относится к классу полноприводных внедорожников (SUV). Внедорожники SUV сильнее подвержены риску опрокидывания, чем автомобили других типов. Автомобили класса SUV имеют увеличенный дорожный просвет и суженную колею, что позволяет эксплуатировать их в условиях бездорожья.

Благодаря некоторым конструктивным характеристикам центр тяжести таких внедорожников располагается выше, чем у обычных автомобилей. Преимуществом высоко расположенного центра тяжести является улучшенный обзор дороги, что позволяет заблаговременно замечать препятствия и проблемные ситуации.

Внедорожники класса SUV не рассчитаны на прохождение поворотов без снижения скорости, подобно обычным автомобилям, как, например, спортивные автомобили с низкой посадкой кузова не способны эффективно перемещаться в условиях бездорожья. В силу связанного с этим риска водителю и пассажирам настоятельно рекомендуется пристегивать ремни безопасности.

Если в случае опрокидывания пассажир или водитель не будут при-

стегнуты, они с гораздо большей вероятностью могут получить смертельные травмы. Чтобы снизить риск опрокидывания, водитель может предпринимать некоторые меры.

Следует по возможности избегать крутых поворотов и резких маневров, а также не размещать на багажнике, установленном на крыше, тяжелый груз. Кроме того, запрещается вносить модификации в конструкцию автомобиля.

Предупреждение

Опрокидывание

Как и в случае с другими полноприводными внедорожниками класса SUV, неправильная эксплуатация данного автомобиля может привести к потере управления, аварии или опрокидыванию.

- Внедорожники SUV сильнее подвержены риску опрокидывания, чем автомобили других типов.
- Благодаря некоторым конструктивным характеристикам (высокому дорожному просвету, колее и т. д.) центр тяжести в этом автомобиле расположен выше, чем в обычных машинах.
- Внедорожники класса SUV не рассчитаны на прохождение поворотов с такой же скоростью, как обычные автомобили.

- Избегайте крутых поворотов и резких маневров.
- Если в случае опрокидывания пассажир или водитель не будут пристегнуты, они с гораздо большей вероятностью могут получить смертельные травмы. Следите за тем, чтобы все находящиеся в салоне люди были надежно пристегнуты ремнями безопасности.

Предупреждение

На вашем автомобиле установлены шины, призванные обеспечить безопасную езду и хорошую управляемость. Не используйте шины и диски, отличающиеся по размеру и типу от изначально установленных на автомобиле. Это может отрицательно повлиять на безопасность и эксплуатационные характеристики вашего автомобиля и стать причиной отказа рулевого управления или опрокидывания и получения серьезных травм. При замене любого из четырех колес все шины и диски должны иметь тот же размер, тип, рисунок протектора, марку и грузоподъемность.

Раскачивание автомобиля

Если необходимо раскачать автомобиль, чтобы высвободить его из снега, песка или грязи, сначала поверните рулевое колесо вправо и влево для очистки области вокруг передних колес. Затем следует перевести рычаг переключения передач из положения «R» (задний ход) в положение любой передачи переднего хода и обратно.

Не увеличивайте обороты двигателя и старайтесь, чтобы колеса пробуксовывали как можно меньше. Если вы все еще не можете выехать после нескольких попыток, вытяните автомобиль на буксире, чтобы избежать перегрева двигателя и возможного повреждения трансмиссии.

Предупреждение

Внезапное движение автомобиля

Запрещено раскачивать автомобиль при нахождении рядом с ним людей или объектов и предметов. Автомобиль может внезапно сдвинуться с места и начать перемещаться вперед или назад.

⚠ Предостережение**Раскачивание автомобиля**

Длительное раскачивание может привести к перегреву автомобиля, повреждению или неисправности трансмиссии и повреждению шин.

⚠ Предостережение**Пробуксовка шин**

Не допускайте пробуксовки колес, особенно на скоростях более 56 км/ч. Пробуксовка колес на высоких скоростях, когда автомобиль находится в неподвижном состоянии, может вызвать перегрев и повреждение шин, в результате чего могут пострадать находящиеся рядом люди.

*** Примечание**

Перед раскачиванием автомобиля необходимо отключить систему электронной стабилизации (ESC).

Выполнение плавных поворотов

OMQ4050198L

Избегайте торможения или переключения передач на поворотах, особенно при мокрой поверхности дороги. Повороты желательно преодолевать с плавным ускорением. Если следовать этой рекомендации, износ шин будет сведен к минимуму.

Движение в ночное время

OMQ4H050018

Поскольку управление автомобилем в ночное время представляет собой большую опасность, чем при дневном свете, следует помнить несколько важных правил:

- Снизьте скорость и увеличьте дистанцию между вами и другими автомобилями, поскольку в ночное время видимость резко ухудшается, особенно на участках, где отсутствует уличное освещение.
- Отрегулируйте зеркала таким образом, чтобы уменьшить отблеск фар других автомобилей.
- Фары головного света всегда должны быть чистыми и правильно отрегулированными. (Для автомобилей без функции автоматической регулировки фар головного света.) Загрязненные или неправильно отрегулированные фары головного света существенно ухудшают видимость в темное время суток.
- Старайтесь не смотреть непосредственно в фары встречных автомобилей. Это может привести к временной слепоте, и глазам потребуются несколько секунд, чтобы снова привыкнуть к темноте.

Управление автомобилем под дождем

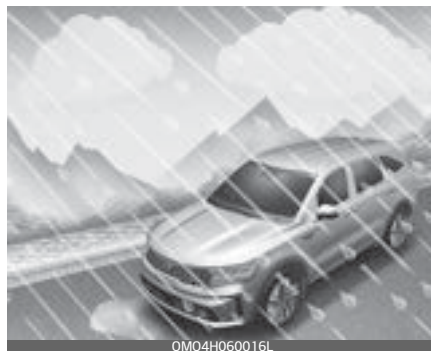

Дождь и мокрые дороги могут сделать движение опасным, особенно если вы не подготовлены к вождению автомобиля по скользкому дорожному покрытию.

При вождении в дождливую погоду необходимо учитывать следующие обстоятельства:

- Сильный ливень значительно ухудшает видимость и приводит к увеличению остановочного пути, поэтому снизьте скорость автомобиля.
- Поддерживайте рабочее состояние стеклоочистителя лобового стекла. Замените щетки стеклоочистителя, если они оставляют на ветровом стекле полосы или пропускают отдельные области при работе.
- Плохое состояние шин во время резкой остановки автомобиля может привести к их пробуксовыванию на мокром дорожном покрытии и стать причиной

дорожно-транспортного происшествия. Регулярно проверяйте хорошее состояние шин.

- Включите передние фары, чтобы вас видели другие участники движения.
- Движение по большим лужам на высокой скорости может негативно повлиять на тормозную систему, поэтому старайтесь снизить скорость вашего автомобиля.
- Если тормоза намокли, их нужно просушить, периодически нажимая на педаль тормоза при движении автомобиля до восстановления эффективности торможения.

Гидропланирование

Если дорога достаточно мокрая, а скорость достаточно большая, автомобиль может почти или полностью потерять контакт с поверхностью дороги, фактически скользить по поверхности воды. Лучшим советом будет СНИЗИТЬ СКОРОСТЬ при движении по мокрой дороге.

При уменьшении глубины протектора шин риск гидропланирования увеличивается, см. раздел "Замена шин" на странице 7-71.

Движение по затопленным местам

Избегайте движения по затопленным местам, если вы не уверены в том, что вода находится не выше нижней части ступицы колеса. Переезжайте водные препятствия на медленной скорости. Учитывайте необходимость обеспечить достаточный тормозной путь, поскольку вода может повлиять на работу тормозной системы.

После проезда водной преграды просушите тормоза, слегка нажав их несколько раз при медленном движении автомобиля.

Движение по автомагистрали



Шины

Отрегулируйте давление в шинах в соответствии с техническими характеристиками. Низкое давление в шинах приведет к их перегреву и возможному повреждению. Не используйте изношенные или поврежденные шины, поскольку это может привести к снижению

силы сцепления колес с дорогой или их повреждению.

Никогда не превышайте максимальное давление, указанное на шине.

Предупреждение

Недостаточно или чрезмерно накачаннные шины

Всегда проверяйте давление в шинах перед поездкой. Использование недостаточно или чрезмерно накачаннных шин может привести к потере управления автомобилем, внезапному разрыву шины, аварии, травмам и даже смерти. Рекомендованные значения давления в шинах см. в разделе "шины и колеса" на странице 7-66.

Предупреждение

Протектор шин

Всегда проверяйте протектор шин перед поездкой. Изношенные шины могут привести к потере управления автомобилем. Изношенные шины следует менять как можно быстрее. Дополнительную информацию и допустимые значения износа протектора см. в разделе "шины и колеса" на странице 7-66.

Охлаждающая жидкость и моторное масло для двигателя

Движение на высокой скорости требует больше топлива, чем езда в городских условиях. Не забудьте проверить уровень моторного масла и охлаждающей жидкости двигателя.

Приводной ремень

Ослабленный или поврежденный приводной ремень может привести к перегреву двигателя.

Движение в зимний период

Неблагоприятные погодные условия в зимний период приводят к повышенному износу и другим проблемам.

Чтобы свести к минимуму проблемы при езде в зимний период, соблюдайте следующие рекомендации:

Движение в условиях заснеженности и обледенения

Для передвижения по глубокому снегу может потребоваться установить зимние шины или колесные цепи.

При выборе зимних шин придерживайтесь типа и размера, которые соответствуют типу и размеру шин оригинальной комплектации. В противном случае могут возникнуть проблемы с безопасностью и управляемостью автомобиля. Кроме того, движение на высокой скорости, резкое ускорение и торможение, а также крутые повороты потенциально являются очень опасными.

Для снижения скорости используйте торможение. Резкое торможение на заснеженных и обледенелых дорогах может привести к заносам. Соблюдайте достаточную дистанцию до идущего впереди автомобиля. Тормо-

зите плавно. Помните, что установка цепей противоскольжения увеличивает движущую силу, но не предотвращает заносы.

Использование колесных цепей разрешено не во всех странах. Перед их установкой проверьте местное законодательство.

Зимние шины

При установке зимних шин убедитесь в том, что это радиальные шины того же размера и диапазона нагрузок, что и оригинальные шины. Для сбалансированного управления автомобилем при любых погодных условиях устанавливайте зимние шины на все четыре колеса. Помните о том, что сила сцепления зимних шин с сухой дорогой может быть меньше, чем у оригинальных шин. Будьте внимательны при управлении автомобилем, даже на чистой дороге. Максимальную скорость, рекомендуемую для езды на зимних шинах, можно уточнить у продавца шин.

Не устанавливайте шипованные шины, не ознакомившись предварительно с местными, национальными и муниципальными правилами на предмет возможных ограничений их использования.

⚠ Предупреждение

Размер зимних шин

Размер и тип зимних шин должен соответствовать размеру и типу стандартных шин автомобиля. Несоблюдение этого правила может отрицательно сказаться на управляемости и безопасности вашего автомобиля.

Колесные цепи

цепи противоскольжения



OMQ4050040

текстильные



OMQ4050264

Поскольку боковины радиальных шин тоньше, их можно повредить

при установке некоторых типов цепей противоскольжения. По этой причине вместо цепей противоскольжения рекомендуется использовать зимние шины. Не устанавливайте колесные цепи противоскольжения на автомобилях, оснащенных алюминиевыми дисками, поскольку цепи противоскольжения могут вызвать повреждение дисков. Если необходимо использовать цепи противоскольжения, следует выбрать текстильные или проволочные цепи толщиной менее 12 мм.

На повреждения автомобиля, вызванные установкой неправильных цепей противоскольжения, не распространяется действие гарантийных обязательств производителя.

При использовании колесных цепей крепите их на ведущих колесах следующим образом.

- В автомобилях с передним приводом источником энергии являются передние колеса. Таким образом, цепи противоскольжения необходимо устанавливать на шины передних колес.
- В автомобилях с полным приводом цепи противоскольжения необходимо устанавливать на шины и передних, и задних колес. Если цепей не хватает, устанавливайте их только на шины передних колес. В этом

случае сведите к минимуму дальность поездки, чтобы не повредить систему полного привода.

- После установки цепей противоскольжения ведите автомобиль медленно. Если слышен шум контакта цепей с кузовом, уменьшите скорость, чтобы шум прекратился. Чтобы не допустить повреждений, снимите цепи, как только выедете на очищенную дорогу.
- Неправильно подобранные по размеру или неправильно установленные цепи могут повредить трубки тормозной системы, подвеску, кузов и колеса автомобиля. Таким образом, при установке цепей противоскольжения необходимо соблюдать инструкции производителя и устанавливать их с максимальной плотностью посадки. Если у вас установлены цепи или чехлы, двигайтесь медленно (менее 30 км/ч).

Предостережение

- Убедитесь, что зимние цепи подходят для ваших шин по размеру и типу. На повреждения кузова и подвески, вызванные установкой неправильных цепей противоскольжения, не распространяется действие гарантийных обязательств производителя автомобиля. Кроме того, соединительные крючья цепей могут быть повреждены вследствие контакта с компонентами автомобиля, что приведет к ослаблению зимних цепей на шинах. Убедитесь, что колесные цепи имеют сертификацию SAE класса «S».
- Всегда проверяйте правильность установки цепей и надежность их крепления примерно через 0,5–1 км. Если цепи ослабли, затяните их или заново установите.
- На автомобиле с шинами 19 дюймов (235/55R19) или 20 дюймов (255/45R20) необходимо использовать текстильные цепи.

Используйте высококачественный этиленгликоль в качестве охлаждающей жидкости

Ваш автомобиль поставляется с высококачественной этиленгликолевой охлаждающей жидкостью в системе охлаждения. Это единственный тип охлаждающей жидкости, который должен использоваться, поскольку он помогает предотвратить появление коррозии в системе охлаждения, смазывает водяной насос и предотвращает замерзание. Необходимо производить замену или долив охлаждающей жидкости в соответствии с графиком технического обслуживания в разделе 8.

Перед началом зимы проверьте охлаждающую жидкость, чтобы убедиться в том, что она замерзает при температуре ниже той, которая ожидается в холодный период.

Проверьте аккумулятор и кабели

При эксплуатации в зимних условиях аккумуляторная система испытывает дополнительные нагрузки. Визуально проверьте аккумулятор и кабели, как описано в разделе 8. Следует проверить уровень заряда аккумулятора в профессиональной мастерской. Kia рекомендует обратиться к официальному дилеру Kia или партнерской сервисной компании.

При необходимости залейте зимнее масло

В некоторых климатических зонах в холодную погоду рекомендуется использовать масло с более низкой (так называемой «зимней») вязкостью. См. "Рекомендуемые смазочные материалы и их количество" на странице 8–9. Если вы не уверены, масло какой вязкости следует использовать, следует обратиться за консультацией к официальному дилеру компании Kia или партнерскую сервисную компанию.

Проверьте свечи и систему зажигания

Проверьте свечи зажигания в соответствии с процедурой, описанной в "Плановое техобслуживание" на странице 7–15, и при необходимости замените их. Также проверьте все провода и компоненты зажигания, чтобы убедиться в отсутствии треснувших, изношенных или поврежденных деталей.

Предохранение замков от замерзания

Чтобы уберечь замки от замерзания, впрысните в отверстие ключа рекомендованную антиобледенительную жидкость или глицерин. Если замок покрыт льдом, впрысните рекомендованную антиобледенительную жидкость для удаления льда. Если замок замерз изнутри, его можно разморозить с помощью нагретого ключа. Будьте осторожны с нагретым ключом, чтобы избежать травм.

Используйте в системе для стеклоомывателя разрешенную к применению незамерзающую жидкость

Чтобы уберечь воду в системе стеклоомывателя от замерзания, добавляйте в нее разрешенный к применению раствор антифриза в соответствии с инструкциями, указанными на упаковке. Антифриз для стеклоомывателя доступен у официального дилера Kia или в партнерской сервисной компании, а также в большинстве точек продажи автомобильных запчастей. Не используйте охлаждающую жидкость двигателя или другие типы антифриза, так как они могут повредить лакокрасочное покрытие.

Не допускайте замерзания стояночного тормоза

При некоторых условиях стояночный тормоз может замерзнуть во включенном положении. Чаще всего это происходит при скоплении снега или льда в районе задних тормозов или если тормоза намокли. Если существует риск примерзания стояночного тормоза, применяйте его только кратковременно, переключая рычаг передач в положение «Р» (Парковка). Кроме того, предварительно заблокируйте задние колеса, чтобы автомобиль не покатился. После этого отпустите стояночный тормоз.

Не допускайте, чтобы под днищем автомобиля скапливался лед и снег

При некоторых условиях снег и лед могут накапливаться под крыльями и препятствовать рулевому управлению. При движении в неблагоприятных зимних условиях, в которых это может произойти, необходимо периодически проверять днище автомобиля, чтобы убедиться в том, что ничто не мешает работе передних колес и элементов рулевого управления.

Аварийное оснащение

В автомобиле следует держать аварийное оборудование, соответствующее погодным условиям. Среди прочего во время поездки могут понадобиться колесные цепи, буксировочные тросы или цепи, фонарик, сигнальные факелы, песок, лопата, соединительные кабели, скребок для окон, перчатки, брезент, комбинезоны, одеяло и т. д.

Выполняется буксировка прицепа

Если вы собираетесь использовать автомобиль для буксировки прицепа, сначала обратитесь в службу регистрации транспортных средств и уточните соответствующие требования законодательства.

В части требований к буксировке прицепов, автомобилей или других типов транспортных средств и оборудования законы могут различаться. Kia рекомендует уточнить у официального дилера Kia или партнерской сервисной компании.

Предупреждение

Буксировка прицепа

Если вы используете неправильно подобранное оборудование и неправильные приемы вождения, то при буксировке прицепа автомобиль может потерять управление. Например, если прицеп слишком тяжелый, тормоза могут работать плохо или не работать вообще. Вы и ваши пассажиры могут получить серьезные или смертельные травмы. Приступайте к буксировке прицепа только после того как выполните все действия, описанные в данном разделе.

⚠ Предупреждение**Ограничения по массе**

Перед тем как буксировать прицеп, убедитесь в том, что общая масса прицепа, полная масса автомобиля с прицепом, полная масса автомобиля, полная нагрузка на ось и нагрузка на дышло прицепа находятся в разрешенных пределах.

⚠ Предостережение

Устройство механической сцепки не должно заслонять собой ни одну из частей заднего номерного знака или фар автомобиля. Если есть вероятность, что какая-либо часть устройства механической сцепки может частично заслонить задний номерной знак и/или фары, запрещено использовать устройства сцепки, которые невозможно быстро снять или сдвинуть без применения инструментов, кроме самого простого (т. е. усилие не превышает 20 Н·м) отжимного ключа, поставляемого в комплекте с устройством механической сцепки. Следует иметь в виду, что устройство механической сцепки, которое установлено и не используется, нужно всегда снимать или сдвигать, если оно частично заслоняет задний номерной знак или фары автомобиля.

*** Примечание****Для Европы**

- Технически допустимую максимальную нагрузку на заднюю ось (оси) можно превышать не более чем на 15 %, а технически допустимую массу загрузки автомобиля — не более чем на 10 % или 100 кг (220,4 фунтов), в зависимости от того, какое из этих значений меньше. В этом случае не следует превышать скорость 100 км/ч для автомобиля категории M1 либо 80 км/ч для автомобиля категории N1.
- При буксировке прицепа дополнительная нагрузка на тягово-сцепное устройство может стать причиной превышения максимальной номинальной нагрузки на задние шины, которое не должно составлять более 15%. В этом случае не следует превышать скорость 100 км/ч, а давление в задних шинах должно быть по меньшей мере на 20 кПа (0,2 бар) выше давления в шинах, рекомендованного для нормальных условий эксплуатации (т. е. без прицепа).

⚠ Предостережение

Неправильная буксировка прицепа может привести к повреждению автомобиля, требующему дорогостоящего ремонта, который не покрывается гарантией. Для того чтобы правильно организовать буксировку прицепа, соблюдайте рекомендации, приведенные в данном разделе.

Ваш автомобиль может использоваться для буксировки прицепа. Допустимая масса прицепа для буксировки указана в пункте "Масса прицепа" на странице 5-344 далее в настоящем разделе.

Помните, что управление автомобилем с прицепом отличается от управления автомобилем без прицепа. При буксировке изменяется управляемость, продолжительность поездки и расход топлива. Для безопасной буксировки прицепа необходимо соответствующее оборудование, которое нужно правильно использовать.

В этом разделе приводятся испытанные временем советы по буксировке прицепа и правила безопасности. Эти рекомендации важны как для вашей безопасности, так и для безопасности ваших пассажиров. Перед тем как приступить к буксировке прицепа, внимательно прочтите данный раздел.

Под действием дополнительной нагрузки компоненты, обеспечивающие тягу (двигатель, КПП, колеса и шины), подвергаются большей нагрузке. Двигатель должен работать на более высоких оборотах и при более высоких нагрузках. Под действием дополнительной нагрузки выделяется больше тепла. Кроме того, прицеп значительно увеличивает сопротивление ветру, что налагает дополнительные требования на управление автомобилем.



* Примечание

Расположение сцепного устройства

Монтажные отверстия под сцепное устройство располагаются по обеим сторонам днища автомобиля, за задними колесами.

Тягово-сцепные устройства

Правильный выбор сцепного устройства имеет большое значение. Боковые ветры, проходящие большегрузные самосвалы и неровные дороги — только некоторые из причин, по которым следует иметь подходящее сцепное устройство. Соблюдайте следующие правила:

- Если для установки фаркопа необходимо просверлить отверстия в кузове автомобиля, не забывайте герметично их закрывать после снятия этого устройства.

В противном случае в салон может попасть смертельно опасный угарный газ (СО) из выхлопной трубы, а также грязь и вода.

- Бамперы автомобиля не предназначены для закрепления на них сцепных устройств. Не крепите временные или другие сцепные устройства. Используйте сцепные устройства, которые крепятся к раме, а не к бамперу.

- Принадлежности для буксировки прицепа Kia можно приобрести у официального дилера компании Kia или в партнерской сервисной компании.

Страховочные цепи

Автомобиль и прицеп необходимо всегда скреплять цепями. Скрестите предохранительные цепи под дышлом прицепа так, чтобы оно не упало на дорогу, если отделиться от тягово-сцепного устройства.

Инструкции по технике безопасности при обращении с цепями могут быть предоставлены производителем тягово-сцепного устройства или заводом-изготовителем прицепа. При закреплении страховочных цепей следуйте рекомендациям изготовителя. Всегда оставляйте на цепи достаточное провисание, чтобы прицеп можно было повернуть. Кроме того, никогда не допускайте волочения страховочной цепи по земле.

Тормоза прицепа

Если прицеп оборудован тормозной системой, убедитесь, что она соответствует национальному законодательству, правильно установлена и исправно функционирует.

Если масса прицепа превышает максимально допустимую массу прицепа без загруженной тормозной системы, для прицепа необходимо предусмотреть отдельную и достаточную своим по характеристикам тормозную систему. Для обеспечения правильности установки, регулировки и техобслуживания тормозной системы прицепа необходимо ознакомиться с прилагаемыми к ней инструкциями и в точности следовать им.

- Не подключайтесь к тормозной системе автомобиля.

Предупреждение

Тормоза прицепа

Пользуйтесь прицепом с автономной тормозной системой, только если вы уверены в правильности ее настройки. Настройка тормозной системы должна выполняться опытными и квалифицированными специалистами. Обращайтесь для этого в специальную мастерскую по ремонту прицепов.

Движение с прицепом

Буксировка прицепа требует определенных навыков. Перед выездом на дорогу общего пользования необходимо изучить устройство прицепа. Ознакомьтесь с особенностями управления и торможения с дополнительной массой прицепа. Помните, что управляемое вами транспортное средство теперь намного длиннее и не столь чувствительно к управлению, как сам автомобиль.

Перед началом движения проверьте тягово-сцепное устройство и платформу прицепа, предохранительные цепи, электрические разъемы, осветительные приборы, шины и регулировку зеркал. Если прицеп оборудован электрической тормозной системой, начните движение и проверьте ее работу с помощью соответствующего переключателя. Кроме того, таким образом вы одновременно проверите электрическое соединение.

Во время движения периодически проверяйте надежность крепления груза, а также работу осветительных приборов и тормозной системы прицепа.

Дистанция следования

Дистанция до впереди идущего автомобиля должна быть вдове больше той, которую следует соблюдать без прицепа. Это поможет вам избежать ситуаций, требующих резкого торможения и внезапных поворотов.

Обгон

При буксировке прицепа расстояние перед автомобилем, необходимое для обгона, должно быть больше. Кроме того, вследствие увеличения длины транспортного средства, вам потребуется пройти гораздо большую дистанцию впереди автомобиля, который вы обогнали, прежде чем вы сможете вернуться на свою полосу.

Движение задним ходом

Удерживайте нижнюю часть рулевого колеса одной рукой. Затем, чтобы переместить прицеп влево, просто переместите руку влево. Чтобы переместить прицеп вправо, переместите руку вправо. При движении задним ходом всегда действуйте медленно и при возможности пользуйтесь указаниями помощника.

Выполнение поворотов

При движении с прицепом радиус поворота должен быть больше, чем обычно. Выполняйте поворот так, чтобы прицеп не задевал грунтовую обочину, бордюры, дорожные знаки, деревья или другие объекты. Избегайте резких или внезапных маневров. Заранее сигнализируйте.

Указатели поворота при буксировке прицепа

Автомобиль, буксирующий прицеп, должен использовать другие указатели поворота и иметь дополнительную проводку. При каждом включении указателя при выполнении поворота или смене полосы на приборной панели будут мигать зеленые стрелки. Подключенные надлежащим образом осветительные приборы прицепа должны также предупреждать других водителей о вашем намерении повернуть, сменить полосу или остановиться.

При буксировке прицепа зеленые стрелки на приборной панели будут мигать даже в случае перегорания на прицепе ламп указателей поворота. В этом случае водители следующих за вами автомобилей не увидят включенных указателей. Необходимо периодически проверять состояние ламп

прицепа. Кроме того, указатели поворота необходимо проверять при каждом отсоединении и присоединении проводки.

Не подключайте систему осветительных приборов прицепа непосредственно к аналогичной системе автомобиля. Используйте электропроводку, специально предназначенную для прицепов.

Для монтажа электропроводки обратитесь за помощью в специализированную мастерскую.

Kia рекомендует обратиться к официальному дилеру Kia или партнерской сервисной компании.

⚠ Предупреждение

Использование электропроводки, не предназначенной для прицепов, может привести к повреждению электрооборудования автомобиля и/или травмам.

Движение на уклонах

Перед преодолением длинного или крутого спуска сбросьте скорость и переключитесь на пониженную передачу. Если не понизить передачу, то придется использовать тормоза, которые от частого применения нагреются и не смогут эффективно работать.

На длинном подъеме рекомендуется понизить передачу и уменьшить скорость приблизительно до 70 км/ч (45 миль/ч), чтобы снизить вероятность перегрева двигателя и коробки передач.

⚠ Предостережение

- При буксировке прицепа по крутому уклону (превышающему 6 %) необходимо следить за указателем температуры охлаждающей жидкости двигателя, чтобы не допустить перегрева двигателя. Если стрелка на указателе температуры охлаждающей жидкости перемещается по шкале к отметке «Н» (Перегрев) (или 130 °C), остановите автомобиль, припаркуйте его в безопасном месте и дайте двигателю поработать на холостых оборотах до остывания. Продолжать движение можно при заметном остывании двигателя.
- Скорость движения следует корректировать с учетом массы при-

цепы и крутизны подъема, не допуская перегрева двигателя и коробки передач.

Парковка на уклонах

Если автомобиль буксирует прицеп, его не следует парковать на уклоне. Если автомобиль с прицепом неожиданно покатится вниз по уклону, он может получить повреждения, а также нанести серьезные или смертельные травмы окружающим людям.

⚠ Предупреждение

Парковка на уклоне

Парковка автомобиля с прицепом на уклоне может стать причиной серьезных травм или смерти, если тормоз прицепа ослабнет.

Тем не менее, если вам когда-нибудь придется парковать прицеп на уклоне, ниже приводятся рекомендации, как это сделать:

1. Поставьте автомобиль на парковочное место. Поверните рулевое колесо в сторону бордюра (вправо, если направление вниз по уклону, влево, если направление вверх по уклону).
2. Задействуйте стояночный тормоз и заглушите двигатель.
3. Подложите противооткатные упоры под колеса прицепа со стороны спуска.

4. Запустите двигатель, нажмите на педаль тормоза, включите нейтральную передачу, отпустите стояночный тормоз и медленно отпустите тормоза, чтобы противооткатные колодки прицепа восприняли нагрузку.
5. Повторно примените основной и стояночный тормоз.
6. Заглушите двигатель и отпустите тормоза автомобиля, но оставьте включенным стояночный тормоз.

⚠ Предупреждение

Стояночный тормоз

Выходить из автомобиля, в котором надежно не затянут стояночный тормоз, может быть опасно.

Если двигатель остался включенным, автомобиль может неожиданно тронуться с места. Это может причинить вам или другим людям тяжелые или смертельные травмы.

Выход из автомобиля после парковки на уклоне

1. Примените тормоз и удерживайте тормозную педаль в нажатом положении, пока выполняется следующее:
 - Запустите двигатель.
 - Включите передачу.
 - Отпустите стояночный тормоз.
2. Медленно уберите ногу с педали тормоза.
3. Медленно продвиньтесь, чтобы освободить прицеп от противоткатных колодок.
4. Остановитесь, чтобы кто-нибудь собрал и сложил противоткатные упоры.

Техническое обслуживание при буксировке прицепа

В условиях регулярной буксировки прицепа автомобиль будет чаще нуждаться в техобслуживании. Необходимо регулярно проверять уровень моторного масла, смазочного материала моста и охлаждающей жидкости. Кроме того, необходимо часто проверять состояние тормозов. В данном руководстве описаны все процедуры проверки, которые можно легко найти в алфавитном указателе. Перед началом поездки на автомобиле с прицепом необходимо просмотреть эти разделы.

Не забывайте поддерживать прицеп и сцепное устройство в рабо-

чем состоянии. Соблюдайте график технического обслуживания прицепа и периодически проверяйте его состояние. Желательно выполнять проверку каждый день перед началом движения. Все гайки и болты сцепного устройства должны быть затянуты.

Предостережение

- В результате повышения нагрузки в процессе буксировки прицепа в жаркие дни и на подъемах возможен перегрев двигателя. Если датчик температуры охлаждающей жидкости показывает перегрев, отключите кондиционер и остановитесь в безопасном месте для охлаждения двигателя.
- В условиях регулярной буксировки прицепа следует чаще проверять уровень жидкости в коробке передач
- Если автомобиль не оснащен кондиционером, необходимо установить вентилятор конденсатора для улучшения работы двигателя при буксировке прицепа.

Если вы решили буксировать прицеп

Ниже перечислены некоторые важные моменты, которые следует учитывать при буксировке прицепа.

- Предусмотрите средства обеспечения поперечной устойчивости. За средствами обеспечения поперечной устойчивости обращайтесь к дилеру тягово-сцепных устройств.
- Не следует буксировать прицеп на первых 2000 км пробега автомобиля, чтобы дать двигателю возможность приработаться. Невыполнение этой предосторожности может привести к серьезному повреждению двигателя или коробки передач.
- При буксировке прицепа Kia рекомендует обратиться к официальному дилеру компании Kia или партнерской сервисной компании за дополнительными принадлежностями, такими как комплект для буксировки и т. д.
- Вести автомобиль следует на умеренной скорости.
- На длинном подъеме скорость не должна превышать 70 км/ч или установленный скоростной предел для буксировки прицепа, в зависимости от того, какое из значений меньше.

- В таблице перечислены важные параметры, касающиеся массы, которые следует учесть.

Для Европы

Элемент		Бензиновый двигатель		Дизельный двигатель
		Smartstream G2.5 MPI	Smartstream G3,5	Smartstream D2,2
Максимальный вес прицепа	С тормозной системой	2 000 кг	2 000 кг	2 500 кг
	Без тормозной системы	750 кг		
Максимальная допустимая статическая вертикальная нагрузка на тягово-сцепное устройство		100 кг		
Рекомендуемое расстояние от центра заднего колеса до точки сцепки		1 150 мм		

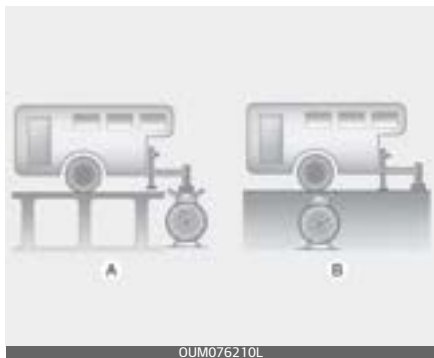
Масса прицепа

A: Нагрузка на фаркоп

B: Общий вес прицепа

Какая максимальная безопасная масса прицепа? Она не должна превышать максимальную массу, которую способны удерживать тормоза прицепа. Но даже в этом случае масса может быть слишком большой.

Все зависит от того, как вы планируете использовать прицеп. Например, имеют значение такие параметры, как скорость движения, высота над уровнем моря, уклон дороги, температура окружающей среды и то, как часто автомобиль используется для буксировки прицепа. Оптимальная масса прицепа также зависит от параметров специального оборудования, установленного на автомобиле.

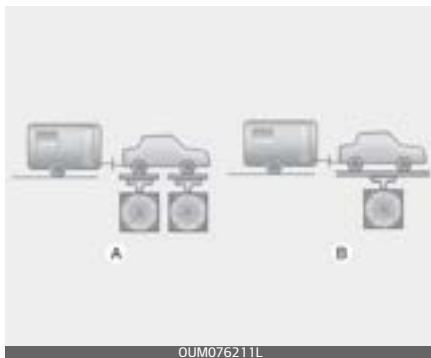
Масса дышла прицепа

A: Разрешенная максимальная нагрузка на ось

B: Полная масса автомобиля

Нагрузка на тягово-сцепное устройство прицепа является важным параметром, который необходимо знать, поскольку он влияет на общую максимальную массу (GVW) автомобиля. Данная масса включает в себя снаряженную массу автомобиля, массу перевозимого в нем груза, а также массу находящихся в автомобиле людей. Если планируется буксировать прицеп, то к максимальной массе автомобиля следует прибавить массу нагрузки на тягово-сцепное устройство, поскольку автомобиль также будет буксировать и эту массу.

Нагрузка на тягово-сцепное устройство не должна превышать 10 % от полной массы прицепа и находиться в пределах максималь-

ной допустимой нагрузки на тягово-сцепное устройство.

После загрузки прицепа необходимо определить его массу и отдельно — нагрузку на тягово-сцепное устройство, на предмет их соответствия нормативным значениям. Если данные показатели превышены, то их можно откорректировать, перераспределив груз внутри прицепа.

Предупреждение

Прицеп

- При загрузке прицепа не следует распределять большую часть массы на его заднюю часть. Приблизительно 60 % от общей массы груза должно быть размещено в передней части прицепа, в задней части — приблизительно 40 % от общей массы груза.
- Не превышайте максимальную предельную массу загрузки прицепа или нагрузку на тягово-сцепное устройство прицепа. При неправильной загрузке возможно повреждение автомобиля или причинение вреда здоровью людей. Массу и нагрузку можно проверить на промышленных весах или на посту дорожно-патрульной службы, оборудованном весами.

- Неправильная загрузка прицепа может стать причиной потери управления автомобилем.
-

Масса автомобиля

Этот раздел поможет вам правильно загрузить автомобиль, чтобы вес автомобиля в загруженном состоянии не превышал номинальной грузоподъемности. При правильной загрузке автомобиля обеспечивается максимальная реализация его конструктивных характеристик. Перед загрузкой автомобиля ознакомьтесь со следующими терминами для определения его номинальной массы, которые используются в технических характеристиках автомобиля и на его сертификационной табличке:

Базовая снаряженная масса

Это вес автомобиля с полным баком топлива и всем стандартным оборудованием. Снаряженная масса не учитывает вес пассажиров, груза или дополнительного оборудования.

Снаряженная масса автомобиля

Это вес нового автомобиля в момент приобретения у дилера плюс вес установленного впоследствии оборудования.

Вес груза

Эта цифра указывает на весь вес, добавленный к базовой снаряженной массе, включая груз и дополнительное оборудование.

GAW (полная нагрузка на ось)

Это общий вес, приходящийся на каждую ось (переднюю и заднюю), включая снаряженную массу автомобиля и всю полезную нагрузку.

GAWR (разрешенная максимальная нагрузка на ось)

Это максимально допустимый вес, который может выдержать одна ось (передняя или задняя). Этот параметр указан на сертификационной табличке.

Общая нагрузка на каждую ось ни при каких обстоятельствах не должна превышать значения GAWR.

GVW (полная масса автомобиля)

Это базовая снаряженная масса плюс фактический вес груза плюс пассажиры.

GVWR (разрешенная максимальная масса автомобиля)

Это максимально допустимая масса полностью загруженного автомобиля (включая все дополнительные принадлежности, оборудование, пассажиров и груз). GVWR обозначена на сертификационной табличке, расположенной на пороге дверцы водителя (или переднего пассажира).

Перегрузка

⚠ Предупреждение

Масса автомобиля

Разрешенная максимальная нагрузка на ось (GAWR) и разрешенная максимальная масса автомобиля (GVWR) указаны на сертификационной табличке, прикрепленной к двери водителя (или переднего пассажира). Превышение этих значений может привести к аварии или повреждению автомобиля. Нагрузку можно рассчитать путем взвешивания предметов (и людей) перед их загрузкой в автомобиль. Будьте осторожны и не перегружайте автомобиль.

Сигнализация при остановке на дороге	6-3
• Аварийная световая сигнализация	6-3
В случае возникновения аварийной ситуации во время движения	6-4
• Если автомобиль остановился во время движения	6-4
• Если на перекрестке заглох двигатель.....	6-4
• Если во время движения спустило колесо	6-4
Если двигатель не заводится.....	6-5
• Если коленчатый вал двигателя не проворачивается или проворачивается медленно.....	6-5
• Если коленчатый вал двигателя проворачивается нормально, но двигатель не заводится.....	6-6
Запуск в экстренной ситуации	6-6
• Запуск двигателя от внешнего источника	6-6
• Запуск двигателя буксировкой или толканием	6-9
Перегрев двигателя.....	6-10
Система контроля давления в шинах (TPMS)	6-12
• Сигнал низкого давления в шинах	6-14
• Индикатор неисправности системы контроля давления в шинах (TPMS)	6-16
• Замена колеса с системой TPMS (система контроля давления в шинах).....	6-17
Если спустило колесо (при наличии запасного колеса).....	6-20
• Домкрат и инструменты	6-20
• Снятие и хранение запасного колеса	6-21
• Замена колеса	6-23
• Важно: использование компактного запасного колеса.....	6-27

6 Действия в аварийных ситуациях

- Табличка на домкрате 6-30
- Декларация о соответствии домкрата нормам ЕС 6-32
- Если спустило колесо (при наличии ремонтного комплекта ТМК)..... 6-33**
- Введение 6-34
- Компоненты ремонтного комплекта для шин 6-35
- Использование ремонтного комплекта для шин 6-36
- Нанесение герметика 6-38
- Проверка внутреннего давления в шине 6-39
- Буксировка 6-42**
- Услуги эвакуатора 6-42
- Съёмный буксирный крюк 6-43
- Аварийная буксировка 6-44
- Принадлежности для аварийных ситуаций 6-47**
- Огнетушитель 6-47
- Аптечка 6-48
- Знак аварийной остановки 6-48
- Шинный манометр 6-48
- ЭКСТРЕННЫЙ ВЫЗОВ ЭРА-ГЛОНАСС 6-49**
- Устройство ЭРА-ГЛОНАСС 6-50

Действия в аварийных ситуациях

Сигнализация при остановке на дороге

При возникновении аварийной ситуации во время вождения или когда автомобиль припаркован на обочине, необходимо предупредить встречных или обгоняющие автомобили, чтобы они проезжали мимо с осторожностью. Для этого следует использовать аварийную сигнализацию.

Аварийная световая сигнализация

Аварийная световая сигнализация служит предупреждением для других водителей соблюдать крайнюю осторожность при приближении, обгоне или проезде мимо автомобиля.



Ее следует использовать при выполнении аварийного ремонта

или при остановке автомобиля на обочине дороги.

Нажмите переключатель аварийной сигнализации при любом положении кнопки «ENGINE START/STOP» (запуск/остановка двигателя). Переключатель аварийной сигнализации находится на центральной приборной панели. Все указатели поворота мигают одновременно.

- Аварийная световая сигнализация работает независимо от того движения автомобиля.
- Указатели поворота не работают при включении аварийной световой сигнализации.
- Соблюдайте осторожность при использовании аварийной световой сигнализации во время буксировки автомобиля.

В случае возникновения аварийной ситуации во время движения

При возникновении аварийной ситуации во время движения сохраняйте спокойствие и выполните следующие действия.

Если автомобиль остановился во время движения

1. Постепенно сбросьте скорость, двигаясь по прямой.
2. Соблюдая осторожность, сверните с дороги в безопасное место.
3. Включите аварийную световую сигнализацию.
4. Попробуйте запустить автомобиль снова. Если двигатель не запускается, обратитесь за помощью в специализированную мастерскую или к другим специалистам, обладающим необходимой квалификацией. Kia рекомендует связаться с официальным дилером Kia или партнерской сервисной компанией.

Если на перекрестке заглох двигатель

- Если двигатель заглох на перекрестке, переключите рычаг передач в положение «N» (Нейтраль), а затем передвиньте автомобиль при помощи толкания в безопасное место.

Если во время движения спустило колесо

1. Уберите ногу с педали акселератора и дайте автомобилю замедлиться, двигаясь прямо вперед. Не тормозите сразу и не пытайтесь съехать с дороги, поскольку это может привести к потере управления.
2. После замедления автомобиля до скорости, которая будет безопасной, осторожно затормозите и съезжайте с дороги.
3. Съезжайте с дороги по возможности максимально дальше и припаркуйтесь на твердой ровной площадке. Если вы находитесь на скоростной автомагистрали с разделительной полосой, не выполняйте парковку в этой полосе.
4. После остановки автомобиля включите аварийную сигнализацию, затяните стояночный тормоз и установите рычаг переключения передач в положение «P» (парковка).

5. Все пассажиры должны выйти из автомобиля. Следите за тем, чтобы все они выходили из автомобиля с пассажирской стороны.
6. При замене спустившегося колеса следуйте инструкциям, представленным далее в этом разделе.

Если двигатель не заводится

Если двигатель не запускается, сначала проверьте уровень топлива, а также не разряжен ли аккумулятор.

Если коленчатый вал двигателя не проворачивается или проворачивается медленно

1. Убедитесь, что рычаг переключения передач находится в положении «N» (Нейтраль) или «P» (Парковка) и задействован аварийный тормоз.
2. Проверьте соединения аккумулятора, чтобы убедиться, что они чистые и плотно посажены.
3. Включите внутреннее освещение. Если свет тускнеет или гаснет при включении стартера, то аккумулятор разряжен.
4. Проверьте соединения стартера, чтобы убедиться в надежности затяжки.

Не толкайте и не тяните автомобиль для его запуска. Это может привести к повреждению автомобиля. См. раздел "Запуск двигателя от внешнего источника" на странице 6-6.

⚠ Предупреждение

Если двигатель не запустится, не толкайте и не тяните автомобиль для его запуска. Это может привести к столкновению или вызвать другие повреждения. Кроме того, запуск двигателя в автомобиле, который толкают или тянут, может вызвать перегрузку каталитического нейтрализатора, что создаст пожароопасную ситуацию.

Если коленчатый вал двигателя проворачивается нормально, но двигатель не заводится

1. Проверьте уровень топлива и при необходимости долейте топливо.
2. Проверить все разъемы на катушках и свечах зажигания, когда кнопка «ENGINE START/STOP» (запуска/остановки двигателя) находится в положении «OFF» (Выкл.). Надежно подключите все отсоединенные или неплотно сидящие разъемы.
3. Проверьте топливопровод в моторном отсеке.
4. Если двигатель по-прежнему не запускается, обратитесь по телефону в специализированную мастерскую или к другим специалистам, обладающим необходимой квалификацией. Kia рекомендует позвонить официальному дилеру Kia или партнерской сервисной компании.

Запуск в экстренной ситуации

Если автомобиль не запускается из-за разряженного аккумулятора, возможно, потребуется запустить автомобиль от внешнего источника.

Запуск двигателя от внешнего источника

Кабели следует подключать в соответствии с порядковыми номерами, а отключать в обратном порядке.



Неправильное выполнение запуска от внешнего источника может представлять опасность. Поэтому, чтобы обезопасить себя от травм, а автомобиль или аккумулятор от повреждений, соблюдайте указанный порядок запуска от внешнего источника. При возникновении сомнений настоятельно рекомендуем обратиться к квалифицированному специалисту или в эвакуаторную службу за помощью.

в запуске двигателя вашего автомобиля от внешнего источника.

⚠ Предостережение

Разрешается использовать только систему внешнего запуска с напряжением 12 вольт. При использовании источника питания 24 В (два последовательно соединенных аккумулятора по 12 В или мотор-генераторный агрегат на 24 В) возможен полный выход из строя двигателя стартера на 12 В, системы зажигания и других электрических компонентов.

⚠ Предупреждение

Аккумулятор

Не проверяйте уровень электролита в аккумуляторе, поскольку при этом он может разрушиться или взорваться с причинением тяжелых травм.

⚠ Предупреждение

Аккумулятор

- Держите аккумулятор на расстоянии от источников открытого огня и образования искр. Аккумулятор выделяет водород, который под воздействием огня или искр может взорваться. При несоблюдении данных инструкций возможно причинение вреда здоровью или повреждение автомобиля! Если вы не уверены, что сможете правильно выполнить данную процедуру, обратитесь за помощью к специалисту. Автомобильные аккумуляторы содержат серную кислоту. Это ядовитое и крайне агрессивное вещество. При запуске от внешнего источника рекомендуется использовать защитные очки и следить за тем, чтобы кислота не попала на тело, одежду или автомобиль.
- Не пытайтесь запустить автомобиль от внешнего источника, если разрядившийся аккумулятор замерз или уровень электролита в нем низкий: аккумулятор может разрушиться или взорваться.
- Не допускайте соприкосновения положительного (+) и отрицательного (–) кабелей для запуска от внешнего источника. Это может привести к образованию искр.

- Если при запуске от внешнего источника аккумулятор сильно разряжен или замерз, то он может разрушиться или взорваться.

Запуск двигателя от внешнего источника

1. Убедитесь, что напряжение добавочной аккумуляторной батареи составляет 12 вольт и что ее отрицательная клемма заземлена.
Если добавочный аккумулятор находится на другом автомобиле, не допускайте контакта двух транспортных средств.
2. Выключите все ненужные электрические нагрузки.
3. Подключите соединительные кабели точно в той последовательности, которая показана на рисунке.
 - 1) Подсоедините один конец соединительного кабеля к положительной клемме разряженного аккумулятора (1).
 - 2) Подсоедините другой конец к положительной клемме аккумулятора, используемого для запуска (2).
 - 3) После этого подсоедините один конец второго соединительного кабеля к отрицательной клемме внешнего аккумулятора (3), а затем другой конец к прочному стационарному контактному элементу на значительном

расстоянии от аккумулятора (4).

Не допускайте контакта соединительных кабелей ни с чем, кроме соответствующих клемм аккумулятора или места заземления. Не наклоняйтесь над аккумуляторной батареей при установлении соединений.

4. Если ваш автомобиль присоединен к другому, сначала запустите двигатель автомобиля с помощью дополнительного аккумулятора и дайте ему несколько минут поработать с частотой 2000 об/мин.
5. Запустите двигатель автомобиля с помощью разряженного аккумулятора.
6. Если двигатель запустится, отсоедините отрицательную клемму дополнительного аккумулятора (3), затем положительную клемму дополнительного аккумулятора (2) и разряженного аккумулятора (1).

Если причина разрядки аккумулятора не ясна, следует провести проверку системы в специализированной мастерской. Kia рекомендует проконсультироваться с официальным дилером Kia или партнерской сервисной компанией.

*** Примечание****Кабели аккумулятора**

Не подключайте соединительный кабель от отрицательной клеммы дополнительного аккумулятора к отрицательной клемме разряженного аккумулятора. Это может привести к перегреву разряженного аккумулятора и его растрескиванию с вытеканием аккумуляторной кислоты.

Подсоедините один конец соединительного кабеля к отрицательной клемме добавочного аккумулятора, а другой конец — к контактному элементу на значительном расстоянии от аккумулятора.

Запуск двигателя буксировкой или толканием

Автомобили, оснащенные автоматической коробкой передач, нельзя заводить с помощью буксировки, можно применять только запуск от внешнего источника. Следуйте инструкциям, приведенным в этом разделе для процедуры "Запуск двигателя от внешнего источника" на странице б-б.

⚠ Предупреждение**Запуск двигателя автомобиля буксировкой**

Никогда не буксируйте автомобиль для запуска двигателя.

Внезапный резкий рывок автомобиля вперед после запуска двигателя может привести к столкновению с буксирующим транспортным средством.

Перегрев двигателя

Если индикатор температуры указывает на перегрев, отмечается падение мощности или слышен громкий свист или стук, вероятно двигатель перегрелся.

В этом случае необходимо выполнить следующие действия.

1. Покиньте проезжую часть и остановите автомобиль при первой возможности сделать это без угрозы для безопасности.
2. Установите рычаг переключения передач в положение «Р» (парковка) и задействуйте стояночный тормоз.
3. Если включена система кондиционирования воздуха, выключите ее.
4. Если под двигателем выявлены следы утечки охлаждающей жидкости двигателя или из-под капота идет пар, заглушите двигатель. Не открывайте капот, пока не прекратится утечка охлаждающей жидкости или выделение пара.
5. Если утечки охлаждающей жидкости двигателя и выделения пара не отмечается, не глушите двигатель и проверьте, работает ли охлаждающий вентилятор двигателя.
 - 1) Если вентилятор не работает, выключите двигатель.

6. Проверьте, на месте ли приводной ремень водяного насоса.

- 1) Если ремень на месте, проверьте его натяжение.
- 2) Если с приводным ремнем все в порядке, проверьте наличие утечек охлаждающей жидкости из радиатора, шлангов и днища автомобиля. (Если при движении автомобиля работала система кондиционирования воздуха, то холодная вода, стекающая из нее при остановке, не является признаком неисправности).

Предупреждение

Под капотом



Для предотвращения травм следите за тем, чтобы волосы, руки и детали одежды не попали на движущие части работающего двигателя, такие как ремни вентилятора и привода.

7. При обрыве приводного ремня водяного насоса или при утечке охлаждающей жидкости немедленно заглушите двигатель и обратитесь за помощью в ближайшую специализированную мастерскую. Kia рекомендует позвонить официальному дилеру Kia или партнерской сервисной компании.

8. Если причину перегрева определить не удастся, подождите, пока температура двигателя не вернется к норме. В случае падения уровня охлаждающей жидкости аккуратно добавьте необходимое количество в бачок, чтобы уровень охлаждающей жидкости достиг отметки половины объема.
9. Продолжать движение требуется с осторожностью, обращая внимание на появление других признаков перегрева. При повторном перегреве обратитесь за помощью в специализированную мастерскую. Kia рекомендует позвонить официальному дилеру Kia или партнерской сервисной компании.

Предупреждение

Крышка радиатора



Не снимайте крышку радиатора, пока двигатель находится в горячем состоянии.

Охлаждающая жидкость может выплеснуться из отверстия и причинить сильные ожоги.

Предостережение

- Значительное падение уровня охлаждающей жидкости указывает на наличие утечки в системе охлаждения. Систему следует безотлагательно проверить в специализированной мастерской. Kia рекомендует проконсультироваться с официальным дилером Kia или партнерской сервисной компанией.
- Если двигатель перегрелся из-за низкого уровня охлаждающей жидкости, ее резкое добавление может привести к появлению трещин в двигателе. Чтобы предотвратить повреждения, охлаждающую жидкость следует добавлять медленно и в небольших количествах.

Система контроля давления в шинах (TPMS) (при наличии)



1. Сигнал низкого давления в шинах / индикатор неисправности системы TPMS.
2. Сигнал положения шины с низким давлением (отображается на ЖК-экране)

Проверка давления в шинах

- Давление в шинах можно проверить в режиме помощи на приборной панели.
 - См. раздел "Режим установок" на странице 4–98.
- Давление воздуха в шинах отображается через 1–2 минуты после начала движения.
- Если давление в шинах не отображается, когда автомобиль стоит на месте, то на дисплее выводится сообщение «Drive to display» (Начните движение для вывода показаний). После поездки не забывайте проверять давление в шинах.
- Единицы измерения давления в шинах можно изменить в режиме пользовательских настроек на приборной панели.
 - фунты на кв. дюйм, кПа, бар (см. "Режим установок" на странице 4–98).

Проверять следует каждую шину, включая запасную (при наличии); шины проверяются раз в месяц, в холодном состоянии, и при необходимости накачиваются до давления, рекомендованного производителем автомобиля, которое указано на табличке с характеристиками автомобиля или на этикетке с давлением в шинах.

(Если на автомобиль установлены шины, размер которых отличается от указанного на табличке с техни-

ческими характеристиками или на этикетке с давлением в шинах, нужно определить, какое для них требуется давление.)

В качестве дополнительной меры безопасности автомобиль оснащен системой контроля давления в шинах (TPMS), благодаря чему при существенном падении давления в одной или нескольких шинах загорается соответствующий индикатор. Если загорается индикатор низкого давления в шинах, при первой же возможности необходимо остановиться, проверить состояние шин и подкачать их до нужного давления. При езде на шинах с недостаточным давлением возможен их перегрев и разрыв. Кроме того, при недостаточном давлении в шинах увеличивается расход топлива и сокращается срок службы протектора, а также могут ухудшиться управляемость и тормозные характеристики автомобиля.

Необходимо отметить, что система TPMS не может служить заменой полноценного обслуживания шин. Поддержание нужного давления в шинах является обязанностью водителя: не следует дожидаться срабатывания индикатора системы TPMS, указывающего на недостаточное давление в шинах.

Автомобиль также оснащен индикатором неисправности системы TPMS, который сигнализирует о неполадках в ее работе. Индикатор неисправности системы TPMS совмещен с сигналом низкого давления воздуха в шинах. Если система определяет наличие неисправности, то этот сигнал мигает приблизительно 1 минуту, а затем горит постоянно. Данная последовательность повторяется при каждом запуске автомобиля, пока не будет устранена неисправность. Если индикатор неисправности системы TPMS мигает в течение приблизительно 1 минуты, а затем горит постоянно, то система может не определить низкое давление в шинах или не сообщить о нем.

Система TPMS может выйти из строя по разным причинам, в том числе вследствие установки на автомобиль сменных или новых шин или дисков, не позволяющих системе TPMS функционировать правильно. После замены одной или нескольких шин или дисков на автомобиле проверяйте состояние индикатора неисправности системы TPMS, чтобы убедиться в том, что сменные или новые шины или диски не влияют на правильность работы системы TPMS.

* Примечание

В нижеуказанных случаях следует проверить систему в специализированной мастерской. Kia рекомендует проконсультироваться с официальным дилером Kia или партнерской сервисной компанией.

1. Сигнал низкого давления в шинах / индикатор неисправности системы TPMS не загорается на 3 секунды при переключении замка зажигания в положение «ON» (Вкл.) или при работающем двигателе.
2. Индикатор неисправности системы TPMS мигает в течение примерно 1 минуты, а затем горит непрерывно.
3. Сигнал положения шины с низким давлением горит непрерывно.

Сигнал низкого давления в шинах



Сигнал положения шины с низким давлением



Если загораются индикаторы системы контроля давления в шинах, а на ЖК-дисплей приборной панели выводится предупреждающее сообщение, то в одной или нескольких шинах отмечается значительное падение давления. Сигнал положения шины с низким давлением указывает, в какой именно шине отмечается значительное падение давления с помощью включения соответствующей контрольной лампы.

Если загорелся один из индикаторов, немедленно сбросьте скорость, избегайте крутых поворотов и рассчитывайте на увеличение тормозного пути. При первой же возможности остановитесь и проверьте состояние шин. Подкачайте шины до уровня давления, указан-

ного на табличке особенностей эксплуатации автомобиля или на табличке с давлением в шинах, которая находится на внешней панели центральной стойки со стороны водителя. Если до станции технического обслуживания далеко или шина не держит давление, следует заменить колесо на запасное.

Если после замены колеса со спустившей шиной на запасное колесо автомобиль в течение 10 минут движется со скоростью более 25 км/ч, возможно следующее:

- Индикатор неисправности системы контроля давления в шинах (TPMS) будет мигать в течение приблизительно 1 минуты, после чего начинает гореть постоянно, так как в запасном колесе отсутствует датчик TPMS (в автомобиле отсутствует запасное колесо с установленным датчиком).
- Индикатор неисправности системы контроля давления в шинах (TPMS) будет постоянно гореть во время движения, так как в запасном колесе отсутствует датчик TPMS (в автомобиле отсутствует запасное колесо с установленным датчиком).

Предостережение

- Зимой или в холодную погоду индикатор низкого давления в шинах может загореться, если регулировка уровня давления в шинах выполнялась в теплую погоду. Это не означает, что система TPMS вышла из строя, так как при низких температурах давление в шинах снижается.
- При выезде автомобиля из зоны высокой температуры в зону низкой или наоборот либо при повышении или понижении температуры окружающей среды следует проверять давление в шинах и корректировать его до рекомендуемого уровня.
- Заполнение шин большим количеством воздуха не создает условий для отключения индикатора низкого давления в шинах. Это связано с тем, что насос имеет определенную допустимую погрешность производительности. Индикатор низкого давления в шинах отключается, когда давление в них становится выше рекомендованного давления накачки.

⚠ Предупреждение

Повреждения из-за низкого давления

Слишком низкое давление в шинах может привести к потере управления автомобилем и увеличению тормозного пути.

При продолжительной езде на шинах с низким давлением они могут перегреться и выйти из строя.

Индикатор неисправности системы контроля давления в шинах (TPMS) (!)

В случае неисправности системы контроля давления в шинах этот индикатор будет мигать в течение одной минуты, а затем станет гореть постоянно.

В этом случае для выявления причины проблемы следует проверить систему в специализированной мастерской. Kia рекомендует проконсультироваться с официальным дилером Kia или партнерской сервисной компанией.

*** Примечание**

В случае неисправности системы TPMS сигнал о низком давлении в шинах может быть не отображен, даже если они спущены.

⚠ Предостережение

- Индикатор неисправности системы TPMS будет мигать примерно в течение 1 минуты, а затем гореть постоянно, если автомобиль движется вблизи линий электропередач или радиопередатчиков, таких как полицейские участки, правительственные или государственные учреждения, радиовещательные станции, военные объекты, аэропорты, ретрансляционные вышки и т. д. Это может помешать нормальному функционированию системы контроля давления в шинах.
- Индикатор неисправности системы TPMS будет мигать примерно в течение 1 минуты, а затем гореть постоянно, если используются цепи противоскольжения или в автомобиле включены и используются электронные устройства, такие как ноутбук, зарядное устройство для мобильного телефона, устройство дистанционного запуска, навигатор и т. д.

Это может помешать нормальному функционированию системы контроля давления в шинах.

Замена колеса с системой TPMS (система контроля давления в шинах)

Если у вас спустило колесо, загорятся сигнал низкого давления в шине и сигнал положения этой шины. В этом случае следует проверить систему в специализированной мастерской. Kia рекомендует проконсультироваться с официальным дилером Kia или партнерской сервисной компанией.

⚠ Предостережение

Рекомендуется использовать герметик, одобренный компанией Kia. При замене шины следует удалить герметик с датчика давления в шине и с колесного диска.

Каждое колесо укомплектовано датчиком давления, который установлен в шине сразу за вентилем. Необходимо использовать колеса с системой TPMS. Следует провести обслуживание шин в специализированной мастерской. Kia рекомендует проконсультироваться с официальным дилером Kia или партнерской сервисной компанией.

Если после замены колеса со спустившей шиной на запасное колесо автомобиль в течение 10 минут движется со скоростью более 25 км/ч, возможны следующие случаи.

- Индикатор неисправности системы контроля давления в шинах (TPMS) будет мигать в течение приблизительно 1 минуты, после чего начинает гореть постоянно, так как в запасном колесе отсутствует датчик TPMS (в автомобиле отсутствует запасное колесо с установленным датчиком).
- Индикатор неисправности системы контроля давления в шинах (TPMS) будет постоянно гореть во время движения, так как в запасном колесе отсутствует датчик TPMS (в автомобиле отсутствует запасное колесо с установленным датчиком).

Падение давления в шине не всегда можно определить путем визуального осмотра. Для измерения давления в шинах используйте качественный манометр. Следует отметить, что в разогретой (во время езды) шине индикатор покажет более высокое давление по сравнению с холодной (если автомобиль стоял на месте в течение по меньшей мере 3 часов или проехал

за этот период времени менее 1 мили).

Дайте шине остыть, прежде чем измерять в ней давление. Перед тем как накачивать шину до рекомендуемого давления, проверяйте, чтобы она была холодной.

Считается, что шины находятся в холодном состоянии, если автомобиль простоял на месте 3 часа или проехал за этот период времени менее 1 мили.

⚠ Предостережение

Если автомобиль оснащен системой контроля давления в шинах, то рекомендуется использовать герметик, одобренный компанией Kia. Жидкий герметик может повредить датчики давления в шинах.

⚠ Предупреждение

TPMS

- Система TPMS не может предупредить о серьезном внезапном повреждении шин, вызванном внешними факторами, такими как гвозди или мусор на дороге.
- Если вы заметили, что автомобиль движется нестабильно, немедленно уберите ногу с педали акселератора, постепенно с небольшим усилием нажмите педаль тормоза и медленно сверните с дороги в безопасное место.

⚠ Предупреждение

Защита системы TPMS

Изменение, модификация или отключение компонентов системы контроля давления в шинах (TPMS) может отрицательно сказаться на способности системы предупредить водителя о низком давлении в шинах и/или о наличии неисправностей в системе TPMS. Изменение, модификация или отключение компонентов системы контроля давления в шинах (TPMS) может стать причиной аннулирования гарантии на данную систему автомобиля.

Предупреждение

Для Европы

- Не следует вносить изменения в конструкцию узлов автомобиля, поскольку это может повлиять на функционирование системы TPMS.
- Колеса, поступающие в розничную продажу, не оборудованы датчиками TPMS. В целях безопасности следует использовать запасные детали из специализированной мастерской. Kia рекомендует проконсультироваться с официальным дилером Kia или партнерской сервисной компанией.
- Если вы приобрели колеса в розничной сети, установите на них датчики TPMS (системы контроля давления в шинах), одобренные официальным дилером компании Kia.
Если автомобиль не оснащен датчиками TPMS или система TPMS работает неправильно, вы можете не пройти техосмотр в вашей стране.
- Все автомобили, реализованные на рынке Европы в течение указанного периода, должны быть оснащены системой TPMS.
 - Автомобиль новой модели: 1 ноября 2012 года ~
 - Автомобиль текущей модели: 1 ноября 2014 года ~ (на основа-

нии регистрации транспортных средств)

Если спустило колесо (при наличии запасного колеса) (при наличии)

Домкрат и инструменты



Домкрат, рукоятка домкрата и колесный гаечный ключ хранятся в багажном отсеке.

Поднимите крышку багажного отделения, чтобы достать эти инструменты:

1. Домкрат
2. Рукоятка домкрата

Инструкции по поднятию на домкрате

Домкрат предназначен только для экстренной замены шин.

Храните домкрат надлежащим образом, чтобы он не «гремел» во время движения автомобиля.

Следуйте инструкциям по поднятию на домкрате, чтобы снизить вероятность получения травмы.

⚠ Предупреждение

Соблюдайте осторожность, поскольку минимальный дорожный просвет уменьшается, когда вы помещаете стандартное колесо в багажник после его замены на запасное колесо.

В частности, следует вести автомобиль со скоростью не более 30 км/ч при проезде через искусственные неровности («лежачий полицейский») и при движении в гору / на спусках / по неровной дороге.

⚠ Предупреждение

Замена колеса

- Никогда не пытайтесь ремонтировать автомобиль на дороге или магистрали.
- Прежде чем приступить к замене колеса, всегда полностью отведите автомобиль с дороги на обочину. Домкрат должен опираться на прочную ровную поверхность. Если нет возможности найти твердое ровное место вне дороги, вызовите эвакуатор, чтобы получить помощь.
- Обязательно выбирайте правильное положение домкрата в передней и задней части автомобиля: никогда не используйте бамперы или любой другой компонент автомобиля в качестве опоры для домкрата.

- Автомобиль может скатиться с домкрата и вызвать серьезные травмы или смерть.
 - Запрещается находиться под транспортным средством, которое опирается на домкрат.
 - Не запускайте и не оставляйте включенным двигатель, когда автомобиль находится на домкрате.
 - Никому не позволяйте оставаться в автомобиле, когда он находится на домкрате.
 - Убедитесь, что все дети находятся в безопасном месте вдали от дороги и от автомобиля, который предстоит поднимать с помощью домкрата.
-

Снятие и хранение запасного колеса



Запасное колесо хранится под днищем автомобиля, прямо под багажным отделением.

Порядок снятия запасного колеса:

1. Откройте дверь багажного отделения.
2. Найдите крышку фиксирующего болта запасного колеса и снимите ее.

При необходимости, ящик с инструментами отделяйте только после снятия зажима.

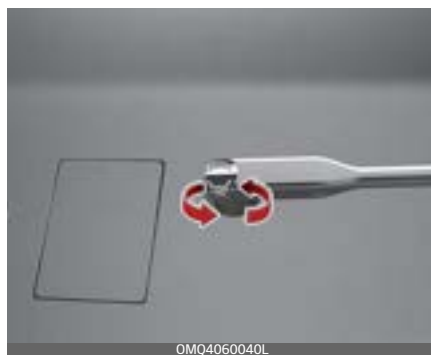

3. Вставьте в гнездо балонный ключ.

4. С помощью баллонного ключа ослабьте болт таким образом, чтобы запасное колесо опустилось из ниши.
- Вращайте баллонный ключ против часовой стрелки до тех пор, пока запасное колесо не коснется земли.



5. После того как запасное колесо ляжет на землю, продолжайте вращать баллонный ключ против часовой стрелки, извлеките запасное колесо из-под автомобиля. Не вращайте ключ слишком быстро, поскольку это может повредить держатель запасного колеса.
6. Снимите фиксатор (1) с центра запасного колеса.



Хранение запасного колеса:

1. Уложите колесо на землю ниппелем вверх.
2. Разместите колесо под автомобилем, проденьте фиксатор (1) через центральное отверстие колеса.
3. Вращайте ключ по часовой стрелке до щелчка.

⚠ Предупреждение

Проследите за тем, чтобы фиксатор запасного колеса правильно совместился с его центральным отверстием, чтобы колесо не стучало при движении.

В противном случае запасное колесо может сорваться с держателя и стать причиной дорожно-транспортного происшествия.

Замена колеса



1. Остановитесь на ровной поверхности и надежно затяните стояночный тормоз.
2. Установите рычаг переключения передач в положение «Р» (Парковка), задействуйте стояночный тормоз и выключите двигатель.
3. Включите аварийную сигнализацию.



4. Достаньте колесный гаечный ключ, домкрат, рукоятку домкрата и запасное колесо из автомобиля.
5. Заблокируйте переднее и заднее колесо, расположенные по диагонали от домкрата.

⚠ Предупреждение

Замена колеса

- Для того чтобы предотвратить самопроизвольное движение автомобиля во время замены колеса, обязательно полностью затягивайте стояночный тормоз и блокируйте колесо, расположенное по диагонали от заменяемого.
- Рекомендуется ставить под колеса противооткатные упоры и не допускать присутствия людей в поднятом на домкрате автомобиле.



6. Ослабьте каждую гайку колеса на один оборот против часовой стрелки, но не снимайте их, пока колесо не будет поднято над землей.

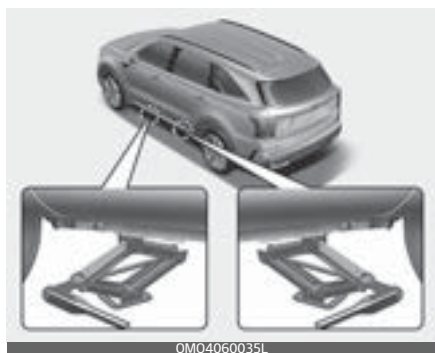
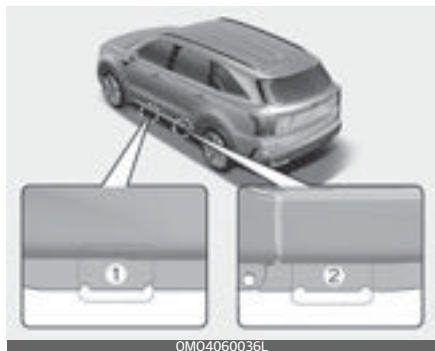

7. Установите домкрат в переднее (1) или заднее (2) подъемное положение (ближайшее к заменяемому колесу). Разместите домкрат под рамой автомобиля в обозначенной точке. Положения для упора домкрата — это приваренные к раме автомобиля пластины с двумя фиксаторами и напльвом.

⚠ Предупреждение

Расположение домкрата

Для того чтобы свести к минимуму вероятность получения травмы, используйте только домкрат из комплекта принадлежностей автомобиля, устанавливайте его в соответствующей точке и никогда не упирайте в другие части автомобиля.

8. Вставьте рукоятку в домкрат и поверните его по часовой стрелке, поднимая автомобиль, пока колесо не оторвется от земли. Оно должно подняться примерно на 30 мм. Перед тем как отвинчивать гайки крепления колеса, убедитесь, что автомобиль устойчив и не сможет сместиться или соскользнуть с домкрата.



9. Ослабьте гайки колеса и снимите их пальцами. Снимите колесо со спилек и положите его плашмя на землю, чтобы оно не укатилось. Чтобы установить на ступицу запасное колесо,

совместите отверстия в диске со шпильками и посадите на них колесо.

Если вам не удастся этого сделать, немного наклоните колесо и совместите верхнее отверстие в диске с верхней шпилькой.

Покачивая колесо вперед-назад, посадите его на остальные шпильки.

⚠ Предупреждение

Диски колес могут иметь острые кромки. Обращайтесь с ними осторожно, чтобы избежать серьезных травм. Перед тем как ставить колесо на место, убедитесь в том, что на ступице или диске нет загрязнений (грязи, гудрона, гравия и т. д.), которые могут препятствовать плотному прилеганию диска колеса к ступице.

Удалите имеющиеся загрязнения. Если монтажные поверхности ступицы и диска соприкасаются неплотно, то гайки крепления могут раскрутиться, что приведет к потере колеса. При потере колеса автомобиль может потерять управление. Это может стать причиной получения тяжелых травм или гибели.

10. Чтобы установить колесо на место, насадите его на шпильки, установите на шпильки гайки и туго затяните их пальцами. Покачайте колесо, проверяя

надежность его посадки, а затем снова максимально туго затяните гайки пальцами.

11. Опустите автомобиль на землю, поворачивая гаечный ключ против часовой стрелки.



Затем расположите ключ, как показано на рисунке, и затяните гайки колеса. Следите за тем, чтобы головка ключа полностью сидела на гайке. Не становитесь на рукоятку ключа ногами и не надевайте на нее удлинительную трубу. Затягивать гайки колеса нужно по окружности, через одну, пока они все не будут затянуты. После этого необходимо проверить затяжку каждой гайки. После смены колес следует проверить систему в специализированной мастерской. Kia рекомендует проконсультироваться с официальным дилером Kia или партнерской сервисной компанией.

Момент затяжки гаек колеса

Стальной диск и диск из алюминиевого сплава:

11–13 кгс·м

Если у вас есть шинный манометр, снимите с вентиля колпачок и проверьте давление. Если давление ниже рекомендуемого, на низкой скорости доведите автомобиль до ближайшей станции технического обслуживания и накачайте шины до нужного уровня. Если давление слишком высокое, скорректируйте его до нужного уровня. После проверки или корректировки давления всегда устанавливайте колпачок обратно на вентиль. Если колпачок не установить на место, возможна утечка воздуха из шины. Если вы потеряли колпачок вентиля, как можно скорее купите и установите новый.

После замены колеса обязательно закрепите спущенное колесо на месте запасного и спрячьте на место домкрат и инструменты.

Предостережение

На шпильках и гайках крепления колеса нарезана метрическая резьба. Во время замены колес следите за тем, чтобы на новое колесо были установлены те же гайки, которые использовались для крепления старого; если же гайки требуется заменить, следует использовать гайки с такой же метрической резьбой и фаской, какие были у исходных. При попытке применить гайки с неметрической резьбой на шпильках с метрической и наоборот колесо невозможно надежно закрепить на ступице: шпилька будет повреждена и ее придется заменить. Следует отметить, что большинство крепежных гаек имеет неметрическую резьбу. Внимательно проверяйте тип резьбы, прежде чем устанавливать неоригинальные крепежные гайки или колеса. При наличии сомнений следует обратиться в профессиональную мастерскую. Kia рекомендует проконсультироваться с официальным дилером Kia или партнерской сервисной компанией.

⚠ Предупреждение

Шпильки колес

Если шпильки повреждены, то они теряют способность удерживать колесо. Это может привести к потере колеса и столкновению, в результате которого можно получить тяжелые травмы.

Храните домкрат, рукоять домкрата, колесный гаечный ключ и запасное колесо надлежащим образом, чтобы они не гремели во время движения автомобиля.

⚠ Предупреждение

Неправильное давление в шине запасного колеса

После установки запасного колеса при первой возможности проверьте давление воздуха в его шине. При необходимости скорректируйте давление до требуемого значения. См. раздел "шины и колеса" на странице 7-66.

Важно: использование компактного запасного колеса (при наличии)

Ваш автомобиль укомплектован компактным запасным колесом. Компактное запасное колесо занимает меньше места по сравнению с запасным колесом обычного размера. Это колесо меньше обычного колеса: оно предназначено только для временного использования.

⚠ Предостережение

- При использовании компактного запасного колеса автомобилем следует управлять аккуратно. При первой же возможности компактное запасное колесо следует заменить на колесо с шиной и ободом обычного размера.
- Данный автомобиль не рекомендуется эксплуатировать при одновременном использовании более чем одного компактного запасного колеса.

⚠ Предупреждение

Компактное запасное колесо предназначено для использования только в экстренных ситуациях. Не следует эксплуатировать автомобиль с установленным компактным запасным колесом на скорости выше 80 км/ч. Чтобы исключить выход запасного колеса из строя, который может повлечь за собой травмы или гибель людей, снятое колесо необходимо отремонтировать или заменить в кратчайшие сроки.

Компактное колесо следует накачать до давления 420 кПа.

⚠ Предостережение

После установки запасного колеса проверьте в нем давление. При необходимости скорректируйте давление до требуемого значения.

При использовании компактного запасного колеса необходимо соблюдать следующие меры предосторожности.

- Ни при каких обстоятельствах не следует превышать скорость 80 км/ч; на более высокой скорости возможно повреждение шины.
- Сохраняйте достаточно низкую скорость, чтобы избежать любых помех на дороге. Любая помеха,

например выбоина или мусор, может серьезно повредить компактное запасное колесо.

- При продолжительной эксплуатации такого колеса возможен его выход из строя, потеря управляемости автомобиля и получение травм.
- Не следует превышать максимальную номинальную нагрузку автомобиля и нагрузку, указанную на боковине компактного запасного колеса.
- Не наезжайте на препятствия. Диаметр компактного запасного колеса меньше диаметра обычного колеса, поэтому дорожный просвет уменьшается приблизительно на 2,5 см, что может привести к повреждению автомобиля.
- Если на автомобиле установлено компактное запасное колесо, не следует мыть его в автоматической мойке.
- На компактное запасное колесо не следует устанавливать цепи противоскольжения. Из-за уменьшенного размера колеса цепь сядет на него неплотно. При этом возможно повреждение автомобиля и потеря цепи.
- Не следует устанавливать компактное запасное колесо на переднюю ось, если автомобиль будет двигаться по снегу или льду.

- Не следует устанавливать компактное запасное колесо на любой другой автомобиль, так как данное колесо спроектировано специально для вашего автомобиля.
- Срок службы протектора компактного запасного колеса короче срока службы протектора обычной шины. Регулярно осматривайте компактное запасное колесо, заменяйте изношенные компактные запасные шины шинами того же размера и конструкции, установленными на тот же диск.
- Компактную запасную шину не следует устанавливать на другие диски, также не допускается установка на диск компактного колеса шин стандартного размера, зимних шин, колесных колпаков или окантовки. При использовании колеса в такой комплектации возможно повреждение установленных элементов или других компонентов автомобиля.
- Не следует использовать более одного компактного запасного колеса одновременно.
- Если на автомобиль установлено компактное запасное колесо, его не следует использовать для буксировки прицепов.

Табличка на домкрате

Тип А

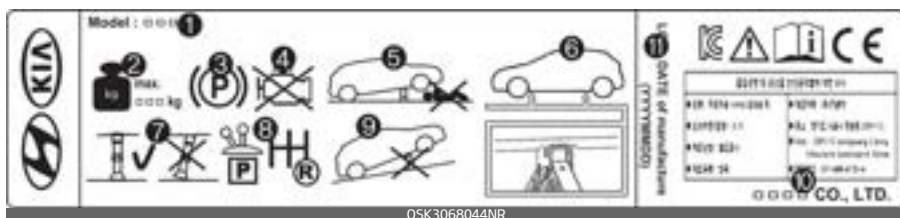

Тип В

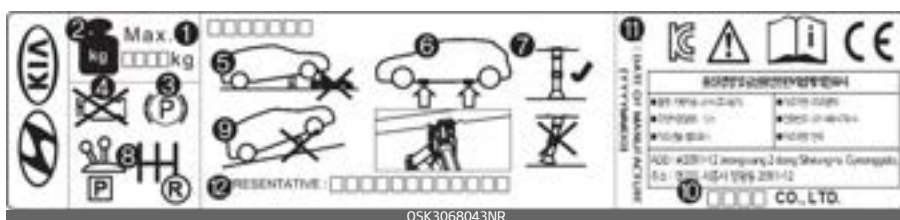

Тип С



* Фактическая табличка на домкрате в автомобиле может отличаться от изображенной на рисунке. Более подробную информацию см. на наклейке, прикрепленной к домкрату.

1. Модель
2. Максимальная допустимая нагрузка
3. При использовании домкрата задействуйте стояночный тормоз.
4. При использовании домкрата заглушите двигатель.
5. Запрещается находиться под транспортным средством, которое опирается на домкрат.
6. Предусмотренные места установки под рамой.
7. При подъеме транспортного средства основание домкрата должно быть расположено вертикально под точкой подъема.
8. Перевод рычага коробки передач в положение «Р» (парковка).

9. Домкрат должен опираться на прочную ровную поверхность.
10. Производитель домкрата
11. Дата изготовления
12. Название и адрес представительства

Декларация о соответствии домкрата нормам ЕС

CE

EC Declaration of Conformity
according to EC Machinery Directive 2006/42/EC

Title: 300001000_010_170
 © TTS Technics Company (Shanghai, Nan-Shi, China, China 4078)
declares under our sole responsibility that the product

Product: Jack Assembly
Brand Name: Pentagraph Type
Type (Designation): Jack Assembly 400kg, Jack Assembly 700kg
 Jack Assembly 800kg, Jack Assembly 1000kg
 Jack Assembly 1200kg, Jack Assembly 1600kg
Serial No.: N/A (prototype)
Year of Manufacture: 2020

In which this declaration states in conformity with the following standards or other approved documents:

<p>EN ISO 12100 (2010)</p> <p>EN 14984-1 (2016)</p>	<p>Safety of machinery - General principles for design - Risk assessment and risk reduction</p> <p>Wheels or movable jacks and associated lifting equipment</p>
---	---

Following the provisions of Directive:

2006/42/EC: Directive on the approximation of the laws, Regulations, Directives and administrative provisions relating to machinery (2006/42/EC) (Art. 6, 2006)

0046, Paris (20.07.2020) Paris, Feb. 2016 *[Signature]*

(Place and date of issue/revision and signature or equivalent marking of authorized person)

*** T T S Company Limited**
 - Address: PENTAGRAPH INC, 16-42 PENTAGON INDUSTRIAL ZONE SHANGHAI, CHINA REPUBLIC
 - Town: Dushan Area
 - Company name: 00479566

OMQ4060044L

Если спустило колесо (при наличии ремонтного комплекта ТМК) (при наличии)

Для обеспечения безопасности при эксплуатации, перед использованием системы внимательно прочтите и соблюдайте инструкции, приведенные в этом руководстве.



1. Компрессор
2. Баллон с герметиком

Ремонтный комплект поможет временно решить проблему со спущенной шиной; рекомендуется проверить автомобиль у официального дилера/партнера по обслуживанию Kia.

⚠ Предостережение

Одна бутылка с герметиком — одна шина

Если спустило две шины или больше, не используйте комплект для ремонта, поскольку количество герметика в нем рассчитано только на одну спущенную шину.

⚠ Предупреждение

Не используйте ремонтный комплект для заделки прокола боковины шины. Это может привести к повреждению шины и аварии.

⚠ Предупреждение

Быстрый ремонт проколотой шины. Давление воздуха в накачанной шине может упасть в любое время после использования комплекта ремонтного комплекта для шин (ТМК).

Введение

Ремонтный комплект для шин обеспечивает мобильность и позволяет продолжить движение даже после прокола шины.

Компрессорная система и герметизирующий состав обеспечивает эффективную и простую в исполнении герметизацию большинства проколов шин легкового автомобиля, полученных от гвоздей или сходных предметов, при этом давление в шине восстанавливается.

После герметизации прокола в шине на ней можно проехать, соблюдая осторожность при вождении (до 200 км с максимальной скоростью 80 км/ч), что позволит добраться на автомобиле до станции технического обслуживания или продавца шин и произвести замену шины.

Возможно, некоторые шины, в особенности те, которые получили большие проколы или повреждения боковых стенок, полностью герметизировать не получится.

Падение давления в шине отрицательно сказывается на ее эксплуатационных характеристиках.

Поэтому необходимо воздерживаться от выполнения маневров с резким поворотом рулевого колеса, особенно при тяжелой загрузке

автомобиля или при буксировке прицепа.

Ремонтный комплект не предназначен для полного восстановления шины, количество материалов рассчитано только на ремонт одной шины. В данной инструкции приводятся пошаговые указания по простому и надежному способу герметизации прокола.

Прочтите раздел "Примечания по безопасному использованию ремонтного комплекта" на странице 6–40.

Предупреждение

Не используйте комплект ТМК при сильном повреждении шины вследствие движения без воздуха или с низким давлением воздуха в шине. Комплект ТМК можно применять только для герметизации проколов в пределах протектора шины.

Компоненты ремонтного комплекта для шин

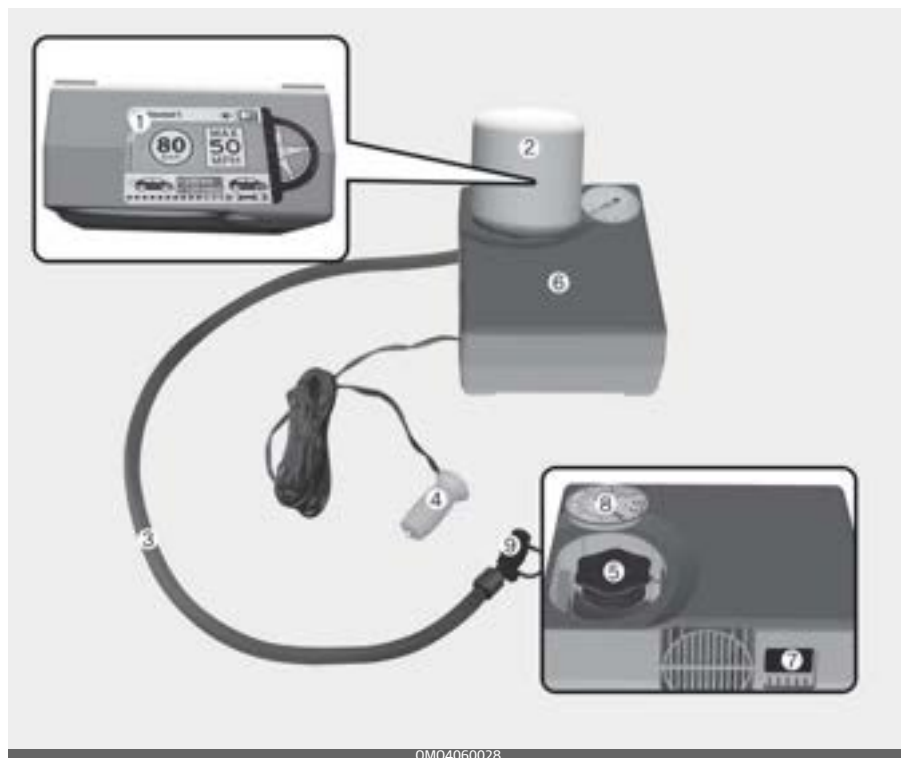

OMQ4060028

- | | |
|---|--|
| <ol style="list-style-type: none"> 1. Табличка ограничения скорости 2. Баллон с герметиком и этикеткой ограничения скорости 3. Шланг для заливки герметика в шину. 4. Соединители и кабель для подключения напрямую к розетке питания | <ol style="list-style-type: none"> 5. Держатель для флакона с герметиком. 6. Компрессор 7. Переключатель включения-выключения 8. Манометр для проверки давления в шине 9. Клапан сброса давления в шине |
|---|--|

* Соединители, кабель и соединительный шланг находятся в корпусе компрессора.

* Строго соблюдайте указанную последовательность действий. В противном случае при высоком давлении может произойти утечка герметика.

⚠ Предупреждение

Срок годности герметика

Не используйте герметик для шин с истекшим сроком годности (указан на флаконе с герметиком). Это может привести к повреждению шины.

⚠ Предупреждение

Герметик

- Хранить в недоступном для детей месте.
- Избегать контакта с глазами.
- Не глотать.

Использование ремонтного комплекта для шин

⚠ Предостережение

Отделите маркировку с указанием ограничения скорости от флакона с герметиком, разместите маркировку в салоне автомобиля на хорошо видимом месте, например на рулевом колесе, для напоминания водителю о приемлемом скоростном режиме.



1. Потрясите бутылку с герметиком.



2. Снимите крышку баллона с герметиком и навинтите соединительный шланг на ниппель баллона с герметиком.



3. Убедитесь, что клапан компрессора открыт и исправно работает.



4. Открутите колпачок с ниппеля неисправной шины и навинтите на него шланг от емкости с герметиком.



⚠ Предостережение

Надежно зафиксируйте шланг для заполнения герметика к ниппелю. В противном случае герметик может вытечь обратно и закупорить шланг.

5. Проследите за тем, чтобы компрессор был выключен (положение 0).
6. С помощью кабеля и разъемов выполните подключение между компрессором и розеткой питания автомобиля.



7. Переведите замок зажигания или кнопку «ENGINE START/STOP» (Запуск/остановка двигателя) находится в положение «ON» (Вкл.).
8. Включите компрессор и дайте ему поработать в течение приблизительно 5–7 минут, чтобы шина наполнилась герметиком и в ней восстановилось давление. (см. "шины и колеса" на странице 7-66). Давление накачивания шины после заполнения не имеет

значения и будет проверено и откорректировано позднее. Следите за тем, чтобы не перекачать шину, не находитесь вблизи шины во время ее накачивания. Если шина и колесо повреждены, в целях собственной безопасности не используйте ремонтный комплект для шин.

⚠ Предупреждение

Если давление в шине меньше 26 фунтов на кв. дюйм (180 кПа), ехать на автомобиле запрещено. Неисправная шина может стать причиной аварии.

9. Выключите компрессор.
10. Отсоедините шланги от баллона с герметиком и от ниппеля шины. После использования не разъединяйте баллон с герметиком и компрессор.

Положите комплект ТМК на место хранения в автомобиле.

⚠ Предупреждение

Угарный газ

Не оставляйте ваш автомобиль в работающем состоянии в плохо проветриваемом помещении на длительное время. Может произойти отравление угарным газом и наступить удушье.

Нанесение герметика



- Сразу же после этого необходимо проехать 7 ~ 10 км (4 ~ 6 миль или около 10 минут) для равномерного распределения герметика в шине.

⚠ Предостережение

Не превышайте скорость 80 км/ч. При возможности не снижайте скорость ниже 20 км/ч.

Если во время движения появится необычная вибрация, помехи или шум, снизьте скорость и осторожно съезжайте с дороги на обочину. Обратитесь в шиномонтажную

мастерскую или службу буксировки транспортных средств. При использовании ремонтного комплекта для шин ТМК колесо может быть загрязнено герметиком. Поэтому следует снять колесо с пятнами герметика, затем провести проверку автомобиля в специализированной мастерской. Kia рекомендует проконсультироваться с официальным дилером Kia или партнерской сервисной компанией.

Проверка внутреннего давления в шине

1. Приблизительно через 7~10 км пути (или около 10 минут езды) остановитесь в безопасном месте.
2. Подсоедините шланг компрессора непосредственно к ниппелю шины.



3. С помощью кабеля и разъемов выполните подключение между компрессором и розеткой питания автомобиля.

4. Отрегулируйте давление в шинах до рекомендуемого уровня.
С включенным зажиганием выполните следующие действия.
 - Чтобы увеличить давление накачивания: включите компрессор. Для проверки текущего давления в шинах выключите компрессор на короткое время.
 - Чтобы уменьшить давление в шинах, поверните клапан на компрессоре.

⚠ Предупреждение

Не допускайте, чтобы компрессор работал более 10 минут, в противном случае устройство перегреется и может выйти из строя.

⚠ Предостережение

Если давление в шинах не поддерживается, то ведите автомобиль еще немного, см. раздел "Нанесение герметика" на странице 6–38. Затем повторите шаги 1–4.

Применение ТМК может оказаться неэффективным, если размер повреждения в шине превышает приблизительно 4 мм.

Мы рекомендуем обратиться в специализированную мастерскую, если невозможно привести шины в пригодное состояние с помощью ремонтного комплекта для шин.

⚠ Предупреждение

Давление воздуха в шинах должно составлять не менее 180 кПа (26 фунтов/кв. дюйм). Если давление не соответствует указанному значению, не следует эксплуатировать автомобиль. Обратитесь в шиномонтажную мастерскую или службу буксировки транспортных средств.

* Примечание

При установке на автомобиль отремонтированной или замененной шины или колеса затяните гайки крепления колеса с усилием 11–13 кгс·м.

Примечания по безопасному использованию ремонтного комплекта

- Припаркуйте автомобиль на обочине дороги подальше от основного потока машин. Установите знак аварийной остановки таким образом, чтобы водители проезжающих мимо автомобилей были информированы о вашем месторасположении.
- Для обеспечения неподвижности автомобиля даже на достаточно ровном грунте всегда используйте стояночный тормоз.
- Используйте комплект ТМК только для герметизации/накачивания шин легковых автомобилей. Не используйте его для мотоциклов, велосипедов или других типов шин.
- Не извлекайте из шины посторонние предметы, такие как гвозди или винты.
- Перед использованием комплекта ТМК ознакомьтесь с мерами предосторожности, указанными на флаконе с герметиком!
- Работая с комплектом вне помещения, оставьте двигатель автомобиля включенным. В противном случае в ходе работы компрессора может разрядиться аккумуляторная батарея автомобиля.

- Никогда не оставляйте комплект ТМК без присмотра во время использования.
- Не оставляйте компрессор работающим более 10 минут без перерыва, в противном случае он может перегреться.
- Не используйте комплект ТМК, если температура окружающего воздуха ниже $-30\text{ }^{\circ}\text{C}$.
- Если шина и колесо повреждены, в целях собственной безопасности не используйте ремонтный комплект для шин.

Технические данные

- Напряжение системы: 12 В пост. тока
- Рабочее напряжение: 12 В пост.тока
- Сила тока: макс. 15 А.
- Подходит для использования при температуре: от -30 до $+70\text{ }^{\circ}\text{C}$
- Макс. рабочее давление: 7 бар
- Размер
 - Компрессор: $150 \times 130 \times 60$ мм
 - Баллон с герметиком: $115,3 \times \varnothing 87,3$ мм
 - Вес компрессора: 620 г
 - Объем герметика: 400 мл

* Герметик и запасные части можно получить и заменить у официального дилера автомобилей или шин. Пустые флаконы от герметика можно утилизировать как бытовые отходы. Жидкие остатки герметика следует утилизировать

у дилера автомобилей или шин или в соответствии с местными правилами утилизации отходов.

Буксировка

Услуги эвакуатора

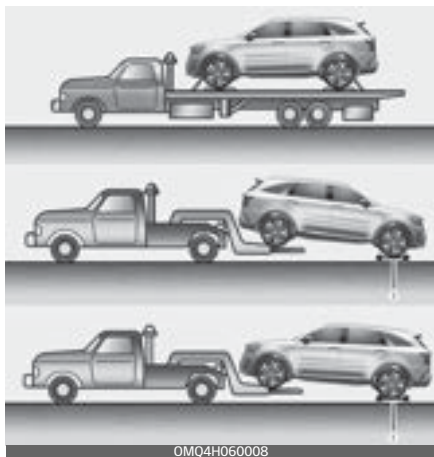

[1]: подкатная тележка

Если необходимо отбуксировать автомобиль, рекомендуется обратиться к официальному дилеру компании Kia или в эвакуаторную службу. Для предотвращения повреждения автомобиля необходимо соблюдать правильные процедуры погрузки и буксировки. Рекомендуется использовать колесные тележки (1) или безбортовую платформу.

Полноприводный автомобиль нужно буксировать с помощью колесного подъемника и тележек или безбортовой платформы, так чтобы все колеса были подняты над землей.

⚠ Предостережение

При буксировании полноприводного автомобиля его колеса не должны касаться земли. Иначе это может привести к серьезной поломке трансмиссии или системы полного привода.

Автомобили с передним приводом можно буксировать, когда их задние колеса находятся на земле (без использования тележек). Передние колеса не должны касаться земли.

Если какое-либо из нагруженных колес или один из компонентов подвески повреждены или автомобиль буксируется с передними колесами на земле, используйте под передними колесами буксировочную тележку.

При буксировке с помощью эвакуатора без колесных тележек всегда должна быть поднята передняя, а не задняя часть автомобиля.



⚠ Предостережение

- Не буксируйте автомобиль задним ходом с передними колесами на земле, так как это может привести к его повреждению.
- Не производите буксировку на троссе. Используйте колесный подъемник или безбортовую платформу.

Если автомобиль буксируется без колесных тележек, выполните следующие действия.

1. Переключите замок зажигания или кнопку «ENGINE START/STOP» (Запуск/остановка двигателя) в положение «ACC» (Доп. устройства).
2. Установите рычаг переключения передач в положение «N» (нейтраль).
3. Отпустите стояночный тормоз.

⚠ Предостережение

Если не переключить рычаг передач в положение «N» (нейтраль), можно испортить коробку передач.

Съемный буксирный крюк (при наличии)

Передние

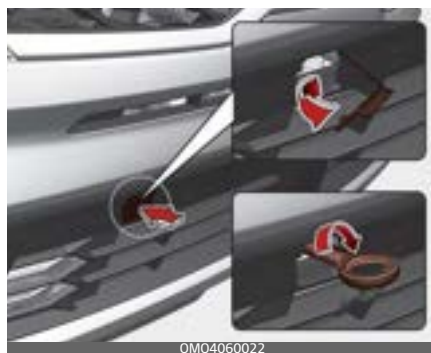

OMQ4060022

Сзади

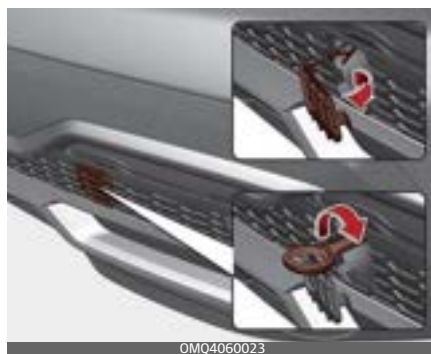

OMQ4060023

1. Откройте дверь багажного отделения и достаньте буксирный крюк из ящика для инструментов.
2. Снимите заглушку с отверстия, нажав на ее нижнюю (переднюю) или нижнюю (заднюю) часть на бампере.
3. Установите буксировочный крюк, закрутив его до упора по часовой стрелке в отверстие.
4. После завершения использования выкрутите буксировочный

крюк и установите на место крышку.

Аварийная буксировка

Передние



Сзади



Если необходима буксировка, рекомендуется обратиться к официальному дилеру Kia или в эвакуаторную службу.

При отсутствии эвакуатора автомобиль можно некоторое время буксировать с помощью троса или цепи, которые крепятся за аварийный буксирный крюк, расположенный под передней (или задней)

частью автомобиля. При буксировке автомобиля соблюдайте крайнюю осторожность. В автомобиле должен находиться водитель, который будет управлять рулем и тормозами.

Буксировка таким способом допускается только по дорогам с твердым покрытием, на короткое расстояние и на низкой скорости. Кроме того, колеса, оси, силовой агрегат, рулевой механизм и тормоза должны находиться в хорошем состоянии.

- Не следует использовать буксировочный крюк для вытаскивания автомобиля, увязшего в грязи, песке или в других местах, из которых он не может выбраться своим ходом.
- По возможности не следует буксировать автомобиль, масса которого больше, чем у буксирующего автомобиля.
- Водители обоих автомобилей должны регулярно поддерживать связь друг с другом.

⚠ Предостережение

- Закрепите буксировочный ремень на буксировочном крюке.
- Если для буксировки ремень крепится не за буксировочный крюк, а за другую часть автомобиля, то возможны повреждения кузова.
- Следует использовать только трос или цепь, специально предназначенные для буксировки транспортных средств. Надежно закрепите трос или цепь за буксирный крюк.
- Разгоняйте или замедляйте автомобиль медленно и постепенно, сохраняя натяжение буксирного троса или цепи во время трогания и движения автомобиля, в противном случае можно повредить буксировочные крюки и сам автомобиль.

- Перед тем как приступать к аварийной буксировке, проверьте крюк: он не должен быть сломан или поврежден.
- Надежно затяните буксировочный трос или цепь на крюке.
- Не допускайте резких рывков крюка. Буксировать автомобиль нужно с постоянной скоростью и с равномерным усилием.

- Для того чтобы исключить повреждение крюка, не следует прилагать к нему боковые усилия или усилия в вертикальной плоскости. Буксировать автомобиль нужно только прямо вперед.

⚠ Предупреждение

При буксировке автомобиля соблюдайте крайнюю осторожность.

- Избегайте резкого трогания или беспорядочных маневров, вследствие которых аварийный буксировочный крюк, а также буксировочный трос или цепь подвергаются лишней нагрузке. Крюк, буксировочный трос или цепь могут оборваться и причинить тяжелые травмы или сильные повреждения.
- Если неисправный автомобиль невозможно сдвинуть с места, не пытайтесь его буксировать. Рекомендуется обратиться за помощью к официальному дилеру Kia либо в эвакуаторную службу.
- При буксировке автомобиля нужно стараться двигаться прямо вперед.
- При буксировке другого автомобиля сохраняйте до него максимально возможное расстояние.

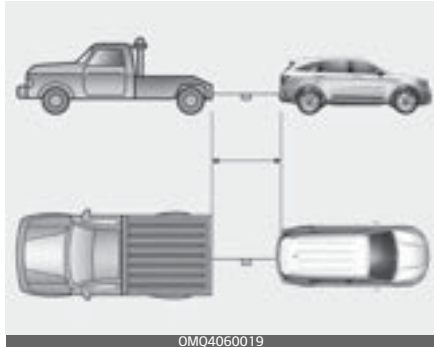
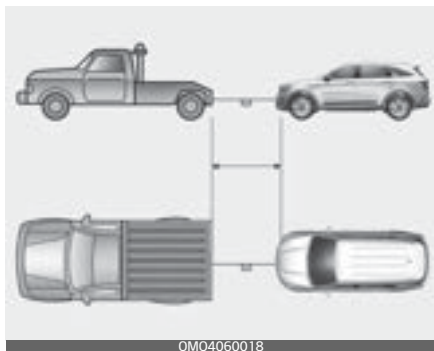

Меры предосторожности при аварийной буксировке

- Переведите замок зажигания или кнопку «ENGINE START/STOP» (Запуск/остановка двигателя) в положение «АСС» (Доп. устройства), чтобы разблокировать рулевое колесо.
 - Установите рычаг переключения передач в положение «N» (нейтраль).
 - Отпустите стояночный тормоз.
 - Скорость буксировки не должна превышать 25 км/ч (16 миль/ч), а дистанция должна быть не более 20 км (12 миль).
 - Нажимайте на педаль тормоза с большей силой, чем обычно, поскольку эффективность торможения будет снижена.
 - Понадобится большее рулевое усилие, поскольку система усилителя руля будет отключена.
 - При движении вниз по длинному склону тормоза могут перегреться и эффективность торможения будет снижена. Останавливайтесь часто и давайте тормозам остыть.
- Используйте буксировочный ремень длиной менее 5 м. Посередине ремня закрепите кусок белой или красной ткани (шириной около 30 см), чтобы ремень был заметен для других участников движения.
 - При буксировке автомобиль необходимо вести аккуратно, поддерживая буксировочный трос в натянутом состоянии.
 - Водитель должен находиться в автомобиле, чтобы управлять его рулем и тормозами, а пассажирам запрещено быть рядом с ним.

⚠ Предостережение**Автоматическая коробка передач / коробка с двойным сцеплением**

- При буксировании автомобиля со всеми четырьмя колесами на земле его можно буксировать только спереди. Рычаг трансмиссии должен обязательно быть в положении нейтрали. Обеспечьте разблокирование рулевого управления, переместив выключатель зажигания в положение «АСС». В буксируемом автомобиле должен находиться водитель для управления рулем и тормозами.
- Во избежание серьезных повреждений автоматической коробки передач / коробки передач с двойным сцеплением необходимо ограничить скорость автомобиля до 15 км/ч, а расстояние, на которое осуществляется буксировка — до 1,5 км.
- Перед буксировкой проверьте автоматическую коробку передач / коробку передач с двойным сцеплением на наличие утечек, заглянув под автомобиль. Если в автоматической коробке передач / коробке передач с двойным сцеплением имеется течь, то следует использовать безбортовую платформу или буксировочную тележку.

Принадлежности для аварийных ситуаций (при наличии)

В автомобиле имеются некоторые аварийные принадлежности, которые могут понадобиться в чрезвычайной ситуации.

Огнетушитель (при наличии)

Если произошло небольшое возгорание и вы знаете, как пользоваться огнетушителем, аккуратно выполните следующие действия.

1. Вытащите предохранительную чеку в верхней части огнетушителя, которая препятствует случайному нажатию ручки.
2. Направьте сопло на основание пламени.
3. Встаньте на расстоянии около 2,5 м от огня и нажмите ручку, чтобы разрядить огнетушитель. Если вы отпустите ручку, разрядка огнетушителя прекратится.
4. Водите соплом вперед-назад в направлении основания огня. После появления признаков прекращения пожара тщательно осмотрите место возгорания, поскольку оно может загореться вновь.

Аптечка (при наличии)

Для оказания первой помощи пострадавшему в комплект аптечки входят такие предметы, как ножницы, бинт, пластырь и т. д.

Знак аварийной остановки (при наличии)

Поставьте знак аварийной остановки на дороге, чтобы предупредить водителей приближающихся транспортных средств о чрезвычайной ситуации, например, когда автомобиль припаркован на обочине дороги из-за каких-либо проблем.

Шинный манометр (при наличии)

В результате ежедневного использования давление в шинах незначительно снижается, и его необходимо периодически восстанавливать. Это не указывает на утечку и является нормальным износом. Всегда проверяйте давление в холодных шинах, поскольку с повышением температуры давление в шинах увеличивается.

Для проверки давления в шинах выполните следующие действия:

1. Открутите колпачок ниппеля на ободе колеса.
2. Прижмите манометр к ниппелю. Прижимайте манометр плотно, поскольку в противном случае

воздух из шины будет постепенно выходить.

3. Манометр начнет работать при плотном прижатии.
4. Для проверки давления в шине поверьте показание манометра.
5. Установите давление в шинах согласно спецификации. См. раздел "шины и колеса" на странице 7–66.
6. Установите колпачок ниппеля на место.

ЭКСТРЕННЫЙ ВЫЗОВ ЭРА-ГЛОНАСС (при наличии)

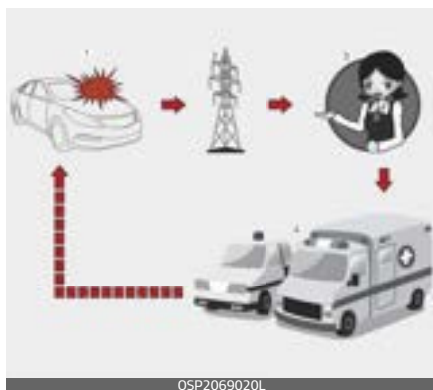

1. Дорожное происшествие
2. Беспроводная сеть связи
3. Единая дежурно-диспетчерская служба
4. Экстренная помощь

Автомобиль оснащен устройством^{*1}, подключенным к системе ЭРА-ГЛОНАСС для выполнения экстренного вызова аварийно-спасательных служб. Система ЭРА-ГЛОНАСС — это автоматическая служба экстренного вызова, созданная для активации в случае дорожно-транспортного происшествия или других^{*2} происшествий на дорогах Российской Федерации. Система позволяет связаться с сотрудником единой дежурно-диспетчерской службы в случае аварии на дорогах Российской Федерации.

С условиями, которые описаны в руководстве пользователя, а также гарантийной и сервисной книге, система ЭРА-ГЛОНАСС передает данные в единую дежурно-диспетчерскую службу, включая данные о местоположении, типе автомобиля, VIN-номере (идентификационном номере автомобиля).

После того как данные, хранящиеся в системе ЭРА-ГЛОНАСС, будут переданы в центр спасения, чтобы помочь водителю и пассажирам в осуществлении надлежащих операций по спасению, и проведения спасательной операции данные будут удалены.

Оператор системы ЭРА-ГЛОНАСС (АО «ГЛОНАСС») отвечает за работу всех компонентов системы ЭРА-ГЛОНАСС (включая оборудование, установленное в автомобиле) согласно федеральному закону «О Государственной автоматизированной информационной системе "ЭРА-ГЛОНАСС"» от 28.12.2013 г. N 395-ФЗ

* 1. Под устройством ЭРА-ГЛОНАСС в руководстве по эксплуатации подразумевается оборудование, установленное в транспортном средстве и обеспечивающее соединение с системой ЭРА-ГЛОНАСС.

*2. Под устройством ЭРА-ГЛОНАСС в руководстве по эксплуатации

подразумевается оборудование, установленное в транспортном средстве и обеспечивающее соединение с системой ЭРА-ГЛОНАСС.

Устройство ЭРА-ГЛОНАСС



Элементы системы ЭРА-ГЛОНАСС, установленные в салоне автомобиля:

1. Микрофон
2. Кнопка SOS
3. Кнопка SOS TEST
4. LED

Кнопка SOS: водитель/пассажир совершает вызов в единую дежурно-диспетчерскую службу нажатием этой кнопки.

Кнопка SOS TEST (тест): данная кнопка предназначена для проверки возможностей системы в официальном дилерском центре Kia. Режим «SOS TEST» может активировать исключительно специалист официального дилерского центра / сервисного партнера Kia.

Для предотвращения ошибочных вызовов не нажимайте эту кнопку и не активируйте режим «SOS TEST» самостоятельно.

Светодиод: красный и зеленый светодиод загорается на 3 секунды при переводе кнопки зажигания в положение «ВКЛ». После этого при нормальной работе системе они должны погаснуть.

При возникновении каких-либо проблем в системе светодиод остается красным.

Автоматическое уведомление об аварии

1. Работа системы в случае дорожно-транспортного происшествия



2. Подключение к единой дежурно-диспетчерской службе



3. Экстренные службы



Устройство ЭРА-ГЛОНАСС автоматически выполняет экстренный вызов в единую дежурно-диспетчерскую службу для обеспечения спасательных операций в случае автомобильной аварии.

Для предоставления надлежащих экстренных услуг и поддержки при выявлении ДТП система ЭРА-ГЛОНАСС автоматически передает данные о происшествии в единую дежурно-диспетчерскую службу.

В этом случае экстренный вызов невозможно завершить нажатием кнопки SOS и связь с системой ЭРА-ГЛОНАСС сохраняется до тех пор, пока сотрудник экстренной службы, принимающий вызов, не завершит его со своей стороны.

* Примечание

В случаях незначительных дорожно-транспортных происшествий система ЭРА-ГЛОНАСС может не совершать экстренный вызов. Однако экстренный вызов можно сделать вручную, нажав кнопку SOS.

⚠ Предостережение

Работа системы невозможна при отсутствии сигналов мобильной связи, GPS и ГЛОНАСС.

Уведомление об аварии вручную

1. Нажатие кнопки SOS



2. Подключение к единой дежурно-диспетчерской службе



3. Экстренные службы



Для вызова необходимых аварийных служб водитель или пассажир могут вручную совершить экстренный звонок в специальную диспетчерскую службу, нажав кнопку SOS.

Вызов в экстренные службы через систему ЭРА-ГЛОНАСС можно

отменить, повторно нажав кнопку «SOS» до того, как будет установлено соединение.

После активации экстренного вызова в ручном режиме (для оказания надлежащих экстренных услуг и поддержки) система ЭРА-ГЛОНАСС автоматически передает данные о дорожно-транспортном происшествии или данные о другой аварии сотруднику единой дежурно-диспетчерской службы (во время экстренного вызова) путем нажатия кнопки SOS.

В случае ДТП или другой аварии для активации экстренного вызова в ручном режиме необходимо:

1. остановить автомобиль, после чего в соответствии с правилами дорожного движения убедиться в безопасности себя и других участников дорожного движения;
2. нажать кнопку SOS, при нажатии кнопки SOS выполняется регистрация устройства в беспроводной телефонной сети, собирается минимальный набор данных об автомобиле и его местоположении в соответствии с техническими требованиями устройства. После этого устанавливается соединение с сотрудником системы ЭРА-ГЛОНАСС для уточнения причин экстренного вызова.

3. После уточнения причин экстренного вызова сотрудник единой дежурно-диспетчерской службы отправляет минимальный набор данных экстренным службам и завершает экстренный вызов.

Если экстренный вызов не будет выполняться в соответствии с вышеуказанной процедурой, то этот экстренный вызов будет считаться ошибочным.

Предупреждение

Аварийный источник питания системы ЭРА-ГЛОНАСС от аккумулятора

- Аккумулятор системы ЭРА-ГЛОНАСС обеспечивает питание в течение 1 часа в случае отключение основного источника питания автомобиля в случае столкновения в аварийных ситуациях.
- Батарею системы ЭРА-ГЛОНАСС нужно менять каждые 3 года. Подробнее см. в разделе .

Светодиодная подсветка красного цвета (неисправность системы)

Если красный светодиод загорается в время нормального вождения, это может указывать на неисправность системы ЭРА-ГЛОНАСС. В этом случае немедленно проверьте систему ЭРА-ГЛОНАСС в официальном дилерском центре или у сервис-

ного партнера Kia. В противном случае правильна работа устройства ЭРА-ГЛОНАСС, установленного на Вашем автомобиле, не гарантируется. Ответственность за последствия, возникающие в результате несоблюдения вышеописанных условий, лежит на владельце автомобиля.

Самовольное снятие или модификация

Система ЭРА-ГЛОНАСС предназначена для вызова экстренных оперативных служб для оказания помощи. Таким образом, любое самовольное удаление или изменение настроек системы ЭРА-ГЛОНАСС может отрицательно отразиться на безопасности вождения. Кроме того, это также может привести к ошибочным экстренным вызовам в единую дежурно-диспетчерскую службу. Поэтому мы просим вас не вносить никаких изменений в настройки оборудования системы ЭРА-ГЛОНАСС, установленной в автомобиле, как самостоятельно, так и при помощи третьих лиц.

Тестовый режим



Элементы системы ЭРА-ГЛОНАСС, установленные в салоне автомобиля:

1. Микрофон
2. Кнопка SOS
3. Кнопка SOS TEST
4. LED

Существует техническая возможность проверить работоспособность устройства ЭРА-ГЛОНАСС, установленного в автомобиле. Чтобы исключить ошибочные вызовы и неправильную работу устройства, проверку устройства ЭРА-ГЛОНАСС, установленного в автомобиле, должны выполнять только специалисты официального дилерского центра Kia / сервисного партнера на их территории в соответствии со следующим руководством (по использованию интерфейса пользователя для запуска тестового режима).

Тестовый режим службы ERA-GLONASS можно активировать,

нажав кнопку SOS Test (Тест SOS). Тестовый режим запускается с голосовыми инструкциями по проверке работоспособности устройства ЭРА-ГЛОНАСС. Во время проверки работоспособности устройства ЭРА-ГЛОНАСС загораются красный и зеленый светодиодные индикаторы.

Чтобы отключить тестовый режим во время голосовых инструкций, нажмите кнопку SOS TEST еще раз.

Моторный отсек	7-6
Комплекс работ по техническому обслуживанию	7-9
• Обязанности владельца	7-9
• Меры предосторожности при техобслуживании, выполняемом владельцем.....	7-9
• Меры предосторожности при доступе в моторный отсек (дизельный двигатель)	7-11
Техобслуживание, выполняемое владельцем.....	7-13
• График техобслуживания, выполняемого владельцем	7-13
Плановое техобслуживание	7-15
• Плановое техобслуживание.....	7-15
Описание пунктов планового техобслуживания	7-37
• Моторное масло и масляный фильтр двигателя.....	7-37
• Приводные ремни.....	7-37
• Топливный фильтр (дизельный двигатель)	7-37
• Топливный фильтр (для бензинового двигателя)	7-38
• Топливопроводы, топливные шланги и патрубки.....	7-38
• Шланги паропроводов (для бензинового двигателя) и крышка горловины топливного бака	7-39
• Вакуумные шланги вентиляции картера	7-39
• Фильтр воздухоочистителя.....	7-39
• Свечи зажигания (для бензинового двигателя).....	7-39
• Система охлаждения	7-40
• Охлаждающая жидкость	7-40
• Жидкость для коробки передач с двойным сцеплением	7-40
• Жидкость автоматической коробки передач.....	7-40
• Шланги и трубопроводы тормозной системы	7-41

7 Техническое обслуживание

• Тормозная жидкость	7-41
• Стояночный тормоз.....	7-41
• Тормозные диски, колодки, суппорты и роторы	7-41
• Монтажные болты подвески	7-41
• Коробка рулевого механизма, тяги и чехлы, шаровая опора нижнего рычага.....	7-41
• Насос усилителя руля, ремень и шланги	7-42
• Приводные валы и пыльники.....	7-42
• Хладагент кондиционера.....	7-42
• Карданный вал.....	7-42
• Проверка уровней жидкости	7-42
Моторное масло (бензиновый двигатель)	7-43
• Проверка уровня моторного масла.....	7-43
• Замена моторного масла и фильтра.....	7-44
Моторное масло (дизельный двигатель).....	7-45
• Проверка уровня моторного масла.....	7-45
• Замена моторного масла и фильтра.....	7-46
Охлаждающая жидкость двигателя.....	7-47
• Проверка уровня охлаждающей жидкости	7-47
• Замена охлаждающей жидкости	7-50
Тормозная жидкость	7-51
• Проверка уровня тормозной жидкости	7-51
Жидкость для стеклоомывателя.....	7-52
• Проверка уровня омывающей жидкости.....	7-52
Стояночный тормоз.....	7-53
• Проверка стояночного тормоза	7-53
Топливный фильтр (для дизельного двигателя).....	7-54
• Слив воды с топливного фильтра	7-54

• Замена фильтрующего элемента топливного фильтра	7-54
Воздухоочиститель	7-55
• Замена фильтра	7-55
Воздушный фильтр системы климат-контроля	7-56
• Осмотр фильтра	7-56
Щетки стеклоочистителя	7-58
• Осмотр щеток	7-58
• Замена щеток	7-58
• Замена щетки стеклоочистителя заднего стекла	7-60
Аккумулятор	7-62
• Продление срока службы аккумулятора	7-62
• Табличка с указанием емкости аккумулятора	7-64
• Зарядка аккумулятора	7-64
• Сброс настроек элементов	7-66
шины и колеса	7-66
• Уход за шинами	7-66
• Рекомендуемое давление в шинах в холодном состоянии	7-66
• Проверка давления в шинах	7-69
• Вращение шин	7-70
• Регулировка углов установки колес и их балансировка	7-71
• Замена шин	7-71
• Замена колеса	7-73
• Сцепление шин с поверхностью дороги	7-74
• Техническое обслуживание шин	7-74
• Маркировка на боковых поверхностях шин	7-75
• Низкопрофильная шина	7-79

7 Техническое обслуживание

Предохранители	7-80
• Замена предохранителя на внутренней панели	7-83
• Замена предохранителя в моторном отсеке	7-84
• Описание панели предохранителей/реле	7-86
Лампы освещения	7-99
• Меры предосторожности при замене лампы	7-99
• Положение лампы (спереди)	7-102
• Положение лампы (задняя)	7-103
• Положение лампы (боковая)	7-104
• Замена передней фары (ближний и дальний свет), габаритных огней и дневных ходовых огней, указателей поворота (светодиодная лампа)	7-104
• Замена лампы переднего указателя поворота (лампа накаливания)	7-105
• Замена лампы передней противотуманной фары (светодиодной)	7-106
• Замена лампы бокового повторителя указателя поворота (светодиодной)	7-106
• Замена лампы стоп-сигнала и заднего фонаря (лампа накаливания)	7-107
• Замена лампы заднего указателя поворота (лампа накаливания)	7-108
• Замена лампы заднего указателя поворота, лампы стоп-сигнала и заднего фонаря (светодиодных)	7-109
• Замена лампы заднего хода (лампа накаливания) ...	7-109
• Замена лампы задней противотуманной фары (светодиодной)	7-110
• Замена лампы дополнительного верхнего стоп-сигнала (светодиодной)	7-111

- Замена фонаря освещения номерного знака (светодиодного)7-111
- Замена лампы подсветки карты (лампа накаливания)7-112
- Замена лампы подсветки карты (светодиодной).....7-112
- Замена лампы внутреннего освещения (светодиодной).....7-113
- Замена лампы личного освещения (светодиодная) ...7-113
- Замена лампы подсветки зеркала (лампа накаливания) в солнцезащитном козырьке7-114
- Замена лампы перчаточного ящика.....7-114
- Замена лампы багажного отделения (лампа накаливания)7-115
- Замена лампы багажного отделения (светодиодной).....7-115
- Регулировка угла наклона головных и передних противотуманных фар (для Европы).....7-116
- Уход за внешним видом7-122**
- Уход за наружными поверхностями7-122
- Уход за салоном7-129
- Система понижения токсичности выхлопа7-132**
- Улавливатель окислов азота7-137
- Избирательная каталитическая нейтрализация (при наличии)7-137

Техническое обслуживание

Моторный отсек

Smartstream G2.5 MPI (бензиновый)

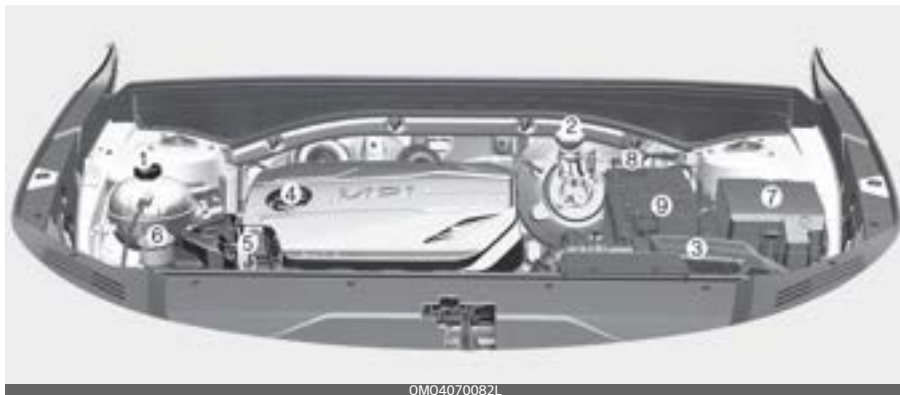

SmartStream 3.5 MPI (бензиновый)

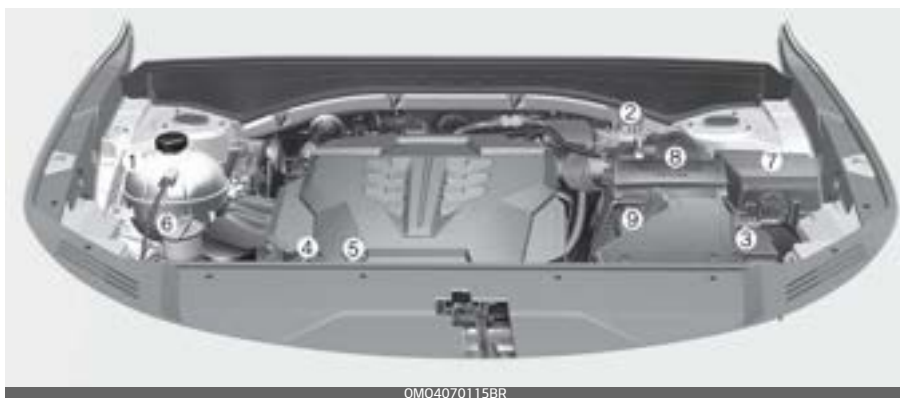

* Фактическое моторное отделение автомобиля может отличаться от изображенного на рисунке.

1. Бачок для охлаждающей жидкости двигателя
2. Бачок для тормозной жидкости
3. Воздухоочиститель
4. Крышка заливной горловины для моторного масла
5. Масляный щуп двигателя
6. Бачок для жидкости омывателя ветрового стекла

7. Блок предохранителей
8. Отрицательная клемма аккумулятора
9. Положительная клемма аккумулятора

Дизельный двигатель Smartstream D2.2

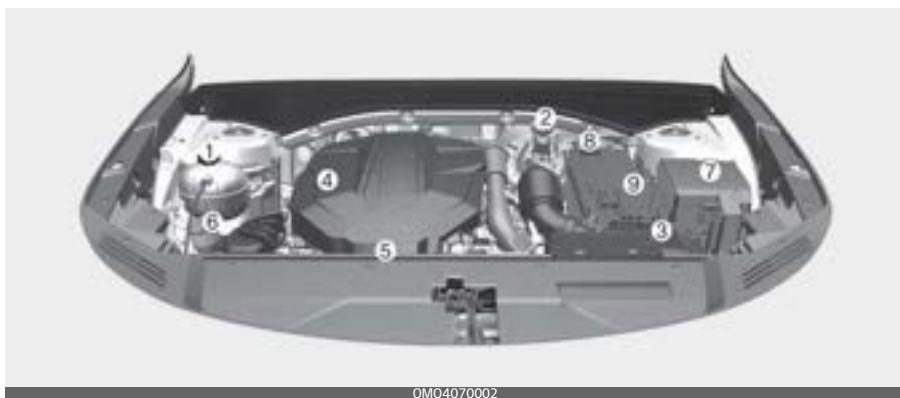

OMQ4070002

* Фактическое моторное отделение автомобиля может отличаться от изображенного на рисунке.

1. Бачок для охлаждающей жидкости двигателя
2. Бачок для тормозной жидкости
3. Воздухоочиститель
4. Крышка заливной горловины для моторного масла
5. Масляный щуп двигателя
6. Бачок для жидкости омывателя ветрового стекла
7. Блок предохранителей
8. Отрицательная клемма аккумулятора
9. Положительная клемма аккумулятора

Комплекс работ по техническому обслуживанию

Следует проявлять максимальную осторожность, чтобы избежать повреждения автомобиля и получения травм при выполнении любых видов осмотра и техобслуживания.

Неадекватное, неполное или недостаточное техническое обслуживание может привести к проблемам в работе автомобиля и, как следствие, к его повреждению, аварии или травмам.

Обязанности владельца

* Примечание

Техническое обслуживание и хранение документации являются обязанностью владельца.

Следует провести обслуживание автомобиля в специализированной мастерской. Kia рекомендует проконсультироваться с официальным дилером Kia или партнерской сервисной компанией.

Вы должны хранить документы, подтверждающие прохождение вашим транспортным средством надлежащего технического обслуживания в соответствии с сетками планового технического обслужи-

вания, которые приводятся на следующих страницах.

Данная информация необходима для того, чтобы установить выполнение требований по техобслуживанию и осмотру, установленных в гарантии на автомобиль.

Подробная гарантийная информация содержится в книжке гарантийного и технического обслуживания.

Гарантия не распространяется на ремонт и регулировку, обусловленные неправильным обслуживанием или отсутствием технического обслуживания.

Меры предосторожности при техобслуживании, выполняемом владельцем

Неправильное или неполное проведение технического обслуживания может привести к возникновению неисправностей. В данном разделе приведены инструкции по выполнению наиболее простых операций по техническому обслуживанию.

*** Примечание**

Ненадлежащее техническое обслуживание автомобиля владельцем в гарантийный период может повлиять на действие гарантии. Для получения более подробной информации обращайтесь к отдельному паспорту технического обслуживания, который выдается при покупке автомобиля. Если выполнение любого вида работ по ремонту или техническому обслуживанию автомобиля вызывает у вас затруднение, следует обратиться в специализированную мастерскую для обслуживания системы. Kia рекомендует проконсультироваться с официальным дилером Kia или партнерской сервисной компанией.

⚠ Предупреждение**Работы по техническому обслуживанию**

- Проведение работ по техническому обслуживанию автомобиля может быть сопряжено с опасностью для здоровья. При выполнении некоторых видов работ вы можете получить серьезные травмы. При отсутствии у владельца автомобиля необходимых знаний и опыта или соответствующих инструментов и оборудования работы должны проводиться в специализирован-

ной мастерской. Kia рекомендует проконсультироваться с официальным дилером Kia или партнерской сервисной компанией.

- Выполнение работ под капотом при работающем двигателе может представлять опасность для здоровья, степень которой возрастает, если на вас надеты ювелирные изделия или свободная одежда. Они могут попасть в движущиеся детали и стать причиной травмы. Следовательно, в случае необходимости запуска двигателя при выполнении работ под капотом перед приближением к работающему двигателю или вентиляторам охлаждения снимите все ювелирные изделия (особенно кольца, браслеты, часы и цепочки), галстук, шарф и другие аналогичные элементы одежды.

Меры предосторожности при доступе в моторный отсек (дизельный двигатель)

- Пьезоэлектрическая форсунка работает под высоким напряжением (максимум 200 В). По этой причине могут произойти следующие несчастные случаи.
 - Прямой контакт с форсункой или ее проводкой может привести к поражению электрическим током или повреждению мышц или нервной системы.
 - Электромагнитные волны от работающей форсунки могут вызвать неисправность электрокардиостимулятора.
- Во время проверки моторного отсека при работающем двигателе соблюдайте приведенные ниже советы по безопасности.
 - Не трогайте форсунки, их проводку и компьютер двигателя при работающем двигателе.
 - Не снимайте разъем форсунки при работающем двигателе.
 - Люди, использующие электрокардиостимуляторы, не должны находиться рядом с двигателем, когда он запускается или работает.

Предупреждение

Дизельный двигатель

Никогда не работайте с системой впрыска при работающем двигателе или в течение 30 секунд после его выключения. В насосах высокого давления, рейке, форсунках и трубопроводах высокого давления сохраняется высокое давление даже после остановки двигателя. Струя, образовавшаяся в результате утечки топлива, может стать причиной серьезной травмы при контакте с телом человека. Люди, использующие электрокардиостимуляторы, не должны приближаться на расстояние менее 30 см к ЭБУ или электропроводке в моторном отсеке при работающем двигателе, поскольку высокие токи электронной системы управления двигателем создают значительные магнитные поля.

⚠ Предостережение

- Не ставьте тяжелые предметы и не применяйте чрезмерное усилие при нажатии на крышку двигателя (при наличии) или детали топливной системы.
 - Для проверки топливной системы (топливопроводов и устройств впрыска топлива) рекомендуется обратиться в специализированную мастерскую. Kia рекомендует проконсультироваться с официальным дилером Kia или партнерской сервисной компанией.
 - Не езьте долгое время со снятой крышкой двигателя (при наличии).
 - При проверке моторного отделения не допускайте появления источников огня. Топливо, омывающая жидкость и т. д. относятся к легковоспламеняющимся веществам, которые могут вызвать пожар.
 - Прежде чем прикасаться к аккумулятору, проводам зажигания и электропроводке, необходимо отсоединить отрицательную клемму аккумулятора. Вы рискуете получить удар электрическим током.
 - Когда вы снимаете облицовку салона с помощью плоской отвертки, будьте осторожны, чтобы не повредите ее.
-
- Будьте осторожны при замене и чистке ламп, чтобы избежать ожогов или поражения электрическим током.

Техобслуживание, выполняемое владельцем

Ниже перечислены проверки и осмотры, которые должны проводиться с указанной периодичностью, чтобы обеспечить безопасную и надежную работу автомобиля.

О любых неблагоприятных условиях следует как можно быстрее сообщить дилеру.

На эти проверки, выполняемые владельцем, как правило, не распространяются гарантийные обязательства, и вам придется оплатить расходы, связанные с выполнением работ, заменой деталей и смазочных материалов.

График техобслуживания, выполняемого владельцем

При остановке для заправки:

- Проверьте уровень моторного масла.
- Проверьте уровень охлаждающей жидкости в бачке.
- Проверьте уровень жидкости для омывателя лобового стекла.
- Проверьте давление в шинах.

⚠ Предупреждение

Будьте осторожны при проверке уровня охлаждающей жидкости двигателя, когда двигатель горячий. Под давлением может произойти выброс горячей охлаждающей жидкости и пара. Это может привести к ожогам или другим серьезным травмам.

При управлении автомобилем

- Отмечайте все изменения в звуке выхлопа, а также появление запаха выхлопных газов в салоне.
- Следите за вибрацией рулевого колеса. Обращайте внимание на любое возрастание усилия, требуемого для поворота рулевого колеса, появление люфта, изменение его нейтрального положения.
- Обращайте внимание на любые ситуации, когда автомобиль «уводит» в одну сторону при движении по гладкой ровной дороге.
- Во время торможения прислушайтесь к работе систем автомобиля, отмечайте появление необычных звуков, увод в одну сторону, увеличение хода педали тормоза или возрастание усилия при ее нажатии;
- В случае проскальзывания или каких-либо изменений в работе

коробки передач проверьте уровень трансмиссионной жидкости.

- Проверьте стояночный тормоз.
- Убедитесь в отсутствии следов утечек жидкостей под днищем автомобиля (вода, капающая из системы кондиционирования воздуха в процессе работы или после выключения, не является признаком неисправности).

Не реже раза в месяц

- Проверьте уровень в бачке охлаждающей жидкости для двигателя.
- Проверьте работу всех внешних приборов освещения, включая стоп-сигналы, указатели поворота и аварийную световую сигнализацию.
- Давление во всех шинах, включая запасное колесо, устанавливаемое вместо колеса с изношенной шиной, шиной с неравномерным износом или поврежденной шиной.
- Проверьте затяжку всех гаек крепления колес.

Не реже двух раз в год (т. е. каждую весну и осень):

- Проверьте шланги радиатора, отопителя и кондиционера на наличие утечек или повреждений.
- Проверьте работу омывателя и очистителя лобового стекла.

Очистите щетки стеклоочистителя чистой тканью, смоченной жидкостью для стеклоомывателя.

- Проверьте регулировку фар.
- Проверьте глушитель, выхлопные трубы, щитки и зажимы.
- Проверьте поясные/плечевые ремни на наличие износа и исправную работу.

Не реже одного раза в год выполняйте следующее:

- Очистите сливные отверстия кузова и дверей.
- Смажьте петли и ограничители дверей и петли капота.
- Смажьте замки и защелки дверей и капота.
- Смажьте резиновые дверные уплотнители.
- Проверьте систему кондиционирования.
- Проверьте уровень жидкости усилителя руля.
- Осмотрите и смажьте рычаги привода и управления автоматической коробки передач.
- Очистите аккумуляторную батарею и клеммы.
- Проверьте уровень тормозной жидкости.

Плановое техобслуживание

Плановое техобслуживание

Соблюдайте плановый график технического обслуживания, если автомобиль эксплуатируется в условиях, не соответствующих ни одному из указанных ниже. В противном случае соблюдайте график технического обслуживания при тяжелых условиях эксплуатации.

- Систематическая езда на короткие расстояния менее 8 км при нормальной температуре, или менее 16 км при отрицательных температурах
- Длительная работа двигателя на холостом ходу или езда на низкой скорости на большие расстояния
- Движение по неровной, запыленной, загрязненной дороге, дороге без покрытия или дороге, покрытой гравием или солью.
- Езда по дорогам, которые в холодную погоду обрабатываются солью или другими коррозионными веществами
- Езда в условиях сильной запыленности воздуха
- Движение в плотном транспортном потоке.
- Частое движение в гору, с горы или по горным дорогам.
- Буксировка прицепа или использование жилого автоприцепа или багажника на крыше.

- Использование в качестве патрульного автомобиля, такси, коммерческого автомобиля или буксира.
- частое вождение на высокой скорости (свыше 170 км/ч (106 миль/ч))
- Движение с частыми остановками.
- Использование нерекомендованного моторного масла (минерального, полусинтетического по классу вязкости)

Если ваш автомобиль эксплуатируется в указанных выше условиях, необходимо проверять, заменять и доливать жидкости чаще, чем указано в нормальном графике технического обслуживания. После прохождения километража или промежутков времени, указанных в таблице продолжайте соблюдать указанные интервалы технического обслуживания.

График штатного технического обслуживания — для Европы (кроме России)

Для обеспечения высокой производительности двигателя и снижения выбросов в атмосферу необходимо выполнить следующий комплекс работ по техобслуживанию. В целях обеспечения гарантии сохраняйте все квитанции служб контроля выбросов. В случае, когда показаниями к техобслуживанию являются как пробег, так и время эксплуатации, регулярность обслуживания определяется первым из наступивших условий.

№.	Элемент	ПРИМЕЧАНИЕ
* 1	Моторное масло и фильтр	Проверяйте уровень моторного масла и отсутствие утечек через каждые 500 км или перед продолжительной поездкой.
* 2	Моторное масло и масляный фильтр (для дизельного двигателя, Европа)	<ul style="list-style-type: none"> • При отсутствии моторного масла рекомендованной марки моторное масло и фильтр следует менять каждые 30 000 км или через 24 месяца. • Регулярно проверяйте уровень масла и по необходимости доливайте его в двигатель. При эксплуатации с недостаточным количеством масла возможно повреждение двигателя; на данное повреждение гарантия не распространяется. • График технического обслуживания зависит от качества используемого топлива. График действителен только в случае использования качественного топлива («EN590 или аналогичное»). Если характеристики дизельного топлива не соответствуют стандарту EN590, замену следует производить согласно графику обслуживания при суровых условиях эксплуатации.
* 3	Охлаждающая жидкость (двигатель)	При добавлении охлаждающей жидкости используйте только деионизированную воду или умягченную воду для данного автомобиля; запрещается доливать жесткую воду в охлаждающую жидкость, которой заправлен автомобиль на заводе-изготовителе. Использование неподходящей охлаждающей жидкости может привести к серьезной неисправности или повреждению двигателя.
* 4	Приводные ремни (двигатель)	<ul style="list-style-type: none"> • Отрегулируйте приводной ремень генератора, водяного насоса и кондиционера. Осмотрите и при необходимости отремонтируйте или замените. • Проверьте натяжное устройство, натяжной ролик и шкив генератора приводного ремня и, при необходимости, отрегулируйте или замените.
* 5	Свеча зажигания	Для вашего удобства замена может быть произведена раньше запланированной замены в процессе технического обслуживания других деталей автомобиля.

№.	Элемент	ПРИМЕЧАНИЕ
* 6	Жидкость для коробки передач с двойным сцеплением (DCT)	Жидкость для коробки передач с двойным сцеплением необходимо менять каждый раз после ее погружения в воду.
* 7	Масло (заднего) дифференциала	Масло дифференциала необходимо менять каждый раз после его погружения в воду.
* 8	Масло раздаточной коробки (полный привод)	Масло раздаточной коробки необходимо менять каждый раз после ее погружения в воду.
* 9	Топливные присадки (бензин)	Компания Kia рекомендует использовать неэтилированный бензин с октановым числом RON (октановое число бензина по исследовательскому методу) 95 / AKI (противодетонационный показатель) 91 или выше (для Европы) или с октановым числом RON (октановое число бензина по исследовательскому методу) 91 / AKI (противодетонационный показатель) 87 или выше (за исключением Европы). Клиентам, не имеющим возможности регулярно заправлять автомобиль бензином высокого качества с присадками, в случае проблем с запуском или плавностью работы двигателя рекомендуется добавлять в топливный бак одну бутылку присадок на каждые 15 000 км (10 000 миль) (для Европы, Австралии и Новой Зеландии) / 10 000 км (6500 миль) (за исключением Европы, Австралии, Новой Зеландии, Китая и Бразилии) / 5000 км (3000 миль) (для Китая и Бразилии). Присадки и рекомендации по их использованию можно получить в специализированной мастерской. Kia рекомендует проконсультироваться с официальным дилером Kia или партнерской сервисной компанией. Не используйте другие типы присадок.
* 10	Топливный фильтр (дизельный двигатель)	График технического обслуживания зависит от качества используемого топлива. График действителен только в случае использования качественного топлива («EN590 или аналогичное»). Если характеристики дизельного топлива не соответствуют стандарту EN590, замену следует производить чаще. При возникновении серьезных неполадок, связанных с безопасностью (например, ограничения подачи топлива, неконтролируемого резкого увеличения подачи, потери мощности, затруднений при запуске двигателя и т. д.), немедленно замените фильтр вне зависимости от графика технического обслуживания и обратитесь в специализированную мастерскую для получения дополнительной информации. Kia рекомендует проконсультироваться с официальным дилером Kia или партнерской сервисной компанией.

! : осмотр, при необходимости: регулировка, коррекция, очистка или замена.

R: Замена или изменение.

ПЕРИОДИЧНОСТЬ ТЕХОБСЛУЖИВАНИЯ / ОБЪЕКТ ТЕХОБСЛУЖИВАНИЯ	График штатного технического обслуживания — для Европы (кроме России)									
	Количество месяцев или пробег, в зависимости от того, что наступит раньше									
	Месяцы	24	48	72	96	120	144	168	192	
	Мили × 1000	20	40	60	80	100	120	140	160	
км × 1000	30	60	90	120	150	180	210	240		
Моторное масло и масляный фильтр *1, *2	Бензин	Smartstream G2.5 MPI		Замену производить через каждые 15 000 км пробега или 12 месяцев эксплуатации						
		Smartstream G3,5		Замену производить через каждые 15 000 км пробега или 12 месяцев эксплуатации						
	Дизельный	Smartstream D2.2		Замена через каждые 30 000 км (20 000 миль) или 24 месяцев						
Охлаждающая жидкость (двигатель) *3	Бензиновый, дизельный			Первую замену выполняйте через 2 10 000 км или через 120 месяцев, затем замену следует выполнять через каждые 30 000 км или 24 месяца						
Приводные ремни (двигатель) *4	Бензин	Smartstream G2.5 MPI		Первая проверка технического состояния через 90 000 км (60 000 миль) или 72 месяца						
		Smartstream G3,5		После этого проверка через каждые 30 000 км или 24 месяца						
	Дизельный	Smartstream D2.2		Первая проверка технического состояния через 90 000 км или 48 месяцев. После этого проверка через каждые 30 000 км или 24 месяца						
Вакуумные шланги и шланги вентиляции картера	Бензин									
Свечи зажигания *5	Бензин	Smartstream G2.5 MPI	Неэтилированный бензин	Замена через каждые 165 000 км (100 000 миль) пробега						
			Этилированный бензин	Замену необходимо производить каждые 30 000 км						
	Smartstream G3,5	Неэтилированный бензин	Замена через каждые 165 000 км (100 000 миль) пробега							
		Этилированный бензин	Замену необходимо производить каждые 30 000 км							

ПЕРИОДИЧНОСТЬ ТЕХОБСЛУЖИВАНИЯ / ОБЪЕКТ ТЕХОБСЛУЖИВАНИЯ	График штатного технического обслуживания — для Европы (кроме России)								
	Количество месяцев или пробег, в зависимости от того, что наступит раньше								
	Месяцы	24	48	72	96	120	144	168	192
	Мили × 1000	20	40	60	80	100	120	140	160
км × 1000	30	60	90	120	150	180	210	240	
Жидкость автоматической коробки передач	Бензиновый, дизельный	Проверка и обслуживание не требуются							
Жидкость для коробки передач с двойным сцеплением (DCT) *6	Бензиновый, дизельный	Проверка технического состояния через каждые 60 000 км (40 000 миль) или 48 месяцев							
Приводной вал и пыльники	Бензиновый, дизельный								
Кardanный вал	Бензиновый, дизельный								
Масло (заднего) дифференциала (полный привод) *7	Бензиновый, дизельный	-		-		-		-	
Масло раздаточной коробки (полный привод) *8	Бензиновый, дизельный	-		-		-		-	
Топливные присадки (бензин) *9	Бензин	Добавлять через каждые 15 000 км или 12 месяцев							
Топливопроводы, шланги и соединения	Бензин	-		-		-		-	
	Дизельный								
Воздушный фильтр топливного бака (для бензинового двигателя)	Бензин	-		-		-		-	
Шланг отвода паров бензина и крышка горловины топливного бака (бензиновый двигатель)	Бензин	-		-		-		-	
Крышка горловины топливного бака (дизельный двигатель)	Дизельный	-		-		-		-	
Фильтрующий элемент топливного фильтра (дизельный двигатель) *10	Дизельный		R		R		R		R

ПЕРИОДИЧНОСТЬ ТЕХОБСЛУЖИВАНИЯ / ОБЪЕКТ ТЕХОБСЛУЖИВАНИЯ	График штатного технического обслуживания — для Европы (кроме России)								
	Количество месяцев или пробег, в зависимости от того, что наступит раньше								
	Месяцы	24	48	72	96	120	144	168	192
	Мили × 1000	20	40	60	80	100	120	140	160
км × 1000	30	60	90	120	150	180	210	240	
Фильтр воздухоочистителя	Бензиновый, дизельный	I	R	I	R	I	R	I	R
Выхлопная система	Бензиновый, дизельный	I	I	I	I	I	I	I	I
Система охлаждения	Бензиновый, дизельный	–	I	I	I	I	I	I	I
Компрессор кондиционера/хладагент	Бензиновый, дизельный	I	I	I	I	I	I	I	I
Воздушный фильтр системы климат-контроля	Бензиновый, дизельный	R	R	R	R	R	R	R	R
Тормозные диски и колодки	Бензиновый, дизельный	I	I	I	I	I	I	I	I
Шланги, топливные шланги и соединения тормозной системы	Бензиновый, дизельный	I	I	I	I	I	I	I	I
Тормозная жидкость	Бензиновый, дизельный	Проверка через 15 000 км (10 000 миль) пробега или через 12 месяцев, замена через каждые 30 000 км (20 000 миль) пробега или через каждые 24 месяца.							
Стояночный тормоз (ножной/ручной тип)	Бензиновый, дизельный	I	I	I	I	I	I	I	I
Рейка, тяги и пыльники рулевого управления	Бензиновый, дизельный	I	I	I	I	I	I	I	I
Шаровые опоры подвески	Бензиновый, дизельный	I	I	I	I	I	I	I	I
Шина (давление и износ протектора)	Бензиновый, дизельный	I	I	I	I	I	I	I	I
Вращение шин	Перестановка через каждые 10 000 км(6500 миль) пробега								
Состояние аккумулятора (12 В)	Бензиновый, дизельный	I	I	I	I	I	I	I	I
Соединения и линия подачи раствора мочевины (при наличии)	Дизельный	I	I	I	I	I	I	I	I

ПЕРИОДИЧНОСТЬ ТЕХОБСЛУЖИВАНИЯ / ОБЪЕКТ ТЕХОБСЛУЖИВАНИЯ	График штатного технического обслуживания — для Европы (кроме России)								
	Количество месяцев или пробег, в зависимости от того, что наступит раньше								
	Месяцы	24	48	72	96	120	144	168	192
	Мили × 1000	20	40	60	80	100	120	140	160
км × 1000	30	60	90	120	150	180	210	240	
Крышка заливной горловины бака раствора мочевины (при наличии)	Дизельный	–		–		–		–	
Система ремня газораспределительного механизма (ремень ГРМ, водяной насос, натяжитель, холостой шкив)	Дизельный	Проверять ремень ГРМ через каждые 120 000 км Замена системы ремня газораспределительного механизма (ремень ГРМ, водяной насос, натяжитель, холостой шкив) через каждые 240 000 км							

- Топливный фильтр (бензиновый двигатель). Топливный фильтр считается компонентом, не требующим технического обслуживания, но все же рекомендуется периодически его проверять. График технического обслуживания зависит от качества используемого топлива.
 - При возникновении серьезных неполадок безопасности (например, ограничения подачи топлива, неконтролируемого резкого увеличения подачи, потери мощности, затруднений при запуске двигателя) немедленно замените топливный фильтр вне зависимости от графика технического обслуживания и обратитесь к официальному дилеру Kia за дополнительной информацией.

Техническое обслуживание в сложных условиях эксплуатации — для Европы (кроме России)

Операция техобслуживания

I: осмотр, при необходимости: регулировка, коррекция, очистка или замена.

R: Замена или изменение.

ОБЪЕКТ ТЕХОБСЛУЖИВАНИЯ		ОПЕРАЦИЯ ТЕХОБСЛУЖИВАНИЯ	ПЕРИОДИЧНОСТЬ ТЕХОБСЛУЖИВАНИЯ	УСЛОВИЯ ЭКСПЛУАТАЦИИ		
Моторное масло и фильтр	Бензин	SmartStream G2.5 MPI	R	Замена через каждые 7500 км или 6 месяцев	A, B, C, D, E, F, G, H, I, J, K, L	
		Smartstream G3,5	R	Замена через каждые 7500 км или 6 месяцев	A, B, C, D, E, F, G, H, I, J, K, L	
	Дизельный	Smartstream D2.2	R	Замену производить через каждые 15 000 км пробега или 12 месяцев эксплуатации	A, B, C, D, E, F, G, H, I, J, K, L	
Свечи зажигания	Бензин	Smart-stream G2.5 MPI	Неэтилированный бензин	R	Замена через каждые 165 000 км (100 000 миль) пробега	A, B, F, G, H, I, K
			Этилированный бензин	R	Замену необходимо производить каждые 30 000 км	A, B, F, G, H, I, K
		Smart-stream G3,5	Неэтилированный бензин	R	Замена через каждые 165 000 км (100 000 миль) пробега	A, B, F, G, H, I, K
			Этилированный бензин	R	Замену необходимо производить каждые 30 000 км	A, B, F, G, H, I, K
Жидкость автоматической коробки передач	Бензиновый, дизельный		R	Замена через каждые 90 000 км	A, C, D, E, F, G, H, I, J	
Жидкость для коробки передач с двойным сцеплением (DCT)	Бензиновый, дизельный		R	Замена через каждые 100 000 км	A, C, D, E, F, G, H, I, J	
Приводной вал и пыльники	Бензиновый, дизельный		I	Проверять чаще в зависимости от состояния	C, D, E, F, G, H, I, J	

ОБЪЕКТ ТЕХОБСЛУЖИВАНИЯ		ОПЕРАЦИЯ ТЕХОБСЛУЖИВАНИЯ	ПЕРИОДИЧНОСТЬ ТЕХОБСЛУЖИВАНИЯ	УСЛОВИЯ ЭКСПЛУАТАЦИИ
Карданный вал	Бензиновый, дизельный	I	Проверять чаще в зависимости от состояния	C, D, E, F, G, H, I, J
Масло (заднего дифференциала (полный привод)	Бензиновый, дизельный	R	Замена через каждые 120 000 км	C, E, G, H, I, J
Масло раздаточной коробки (полный привод)	Бензиновый, дизельный	R	Замена через каждые 120 000 км	C, E, G, H, I, J
Фильтр воздухоочистителя	Бензиновый, дизельный	R	Заменять чаще в зависимости от состояния	C, E
Воздушный фильтр системы климат-контроля	Бензиновый, дизельный	R	Заменять чаще в зависимости от состояния	C, E, G
Тормозные диски, колодки, суппорты и роторы	Бензиновый, дизельный	I	Проверять чаще в зависимости от состояния	C, D, E, G, H
Стояночный тормоз (ножной)	Бензиновый, дизельный	I	Проверять чаще в зависимости от состояния	C, D, G, H
Рейка, тяги и пыльники рулевого управления	Бензиновый, дизельный	I	Проверять чаще в зависимости от состояния	C, D, E, F, G

7

Неблагоприятные условия эксплуатации

A: Постоянная езда на короткие расстояния менее 8 км при нормальной температуре или менее чем на 16 км в мороз.

B: Длительная работа двигателя на холостом ходу или езда на малой скорости на большие расстояния.

C: Езда по неровным, пыльным, грязным, неасфальтированным, гравийным дорогам или дорогам, посыпанным солью.

D: езда по дорогам, которые в холодную погоду обрабатываются солью или другими коррозионными веществами

E: Езда в условиях сильной запыленности воздуха.

F: Езда в плотном транспортном потоке.

G: систематическая езда по крутым спускам и подъемам или по горным дорогам.

H: Буксировка прицепа или использование багажника на крыше.

I: использование автомобиля в патрульно-постовой службе, в службе такси, в коммерческих целях или для буксировки транспортных средств.

J: частое вождение на высокой скорости (свыше 170 км/ч (106 миль/ч))

K: езда с частыми остановками и троганием.

L: использование нерекомендованного моторного масла (минерального, полусинтетического, класс вязкости)

График штатного технического обслуживания (кроме Европы, включая Россию)

Для обеспечения высокой производительности двигателя и снижения выбросов в атмосферу необходимо выполнить следующий комплекс работ по техобслуживанию. В целях обеспечения гарантии сохраняйте все квитанции служб контроля выбросов. В случае, когда показаниями к техобслуживанию являются как пробег, так и время эксплуатации, регулярность обслуживания определяется первым из наступивших условий.

№	Элемент	ПРИМЕЧАНИЕ
* 1	Моторное масло и фильтр	Проверяйте уровень моторного масла и отсутствие утечек через каждые 500 км или перед продолжительной поездкой.
* 2	Моторное масло и масляный фильтр (дизельный двигатель)	<ul style="list-style-type: none"> • При отсутствии моторного масла рекомендованной марки моторное масло и фильтр следует менять каждые 15 000 км или через 12 месяцев. • Регулярно проверяйте уровень масла и по необходимости доливайте его в двигатель. При эксплуатации с недостаточным количеством масла возможно повреждение двигателя; на данное повреждение гарантия не распространяется. • График технического обслуживания зависит от качества используемого топлива. График действителен только в случае использования качественного топлива («EN590 или аналогичное»). Если характеристики дизельного топлива не соответствуют стандарту EN590, замену следует производить согласно графику обслуживания при суровых условиях эксплуатации.
* 3	Охлаждающая жидкость (двигатель)	При добавлении охлаждающей жидкости используйте только деионизированную воду или умягченную воду для данного автомобиля; запрещается доливать жесткую воду в охлаждающую жидкость, которой заправлен автомобиль на заводе-изготовителе. Использование неподходящей охлаждающей жидкости может привести к серьезной неисправности или повреждению двигателя.
* 4	Приводные ремни (двигатель)	<ul style="list-style-type: none"> • Отрегулируйте приводной ремень генератора, водяного насоса и кондиционера. Осмотрите и при необходимости отремонтируйте или замените. • Проверьте натяжное устройство, натяжной ролик и шкив генератора приводного ремня и, при необходимости, отрегулируйте или замените.
* 5	Свеча зажигания	Для вашего удобства замена может быть произведена раньше запланированной замены в процессе технического обслуживания других деталей автомобиля.
* 6	Жидкость для коробки передач с двойным сцеплением (DCT)	Жидкость для коробки передач с двойным сцеплением необходимо менять каждый раз после ее погружения в воду.

№	Элемент	ПРИМЕЧАНИЕ
* 7	Масло (заднего) дифференциала	Масло дифференциала необходимо менять каждый раз после его погружения в воду.
* 8	Масло раздаточной коробки (полный привод)	Масло раздаточной коробки необходимо менять каждый раз после ее погружения в воду.
* 9	Топливные присадки (бензин)	Компания Kia рекомендует использовать неэтилированный бензин с октановым числом RON (октановое число бензина по исследовательскому методу) 95 / AKI (противодетонационный показатель) 91 или выше (для Европы) или с октановым числом RON (октановое число бензина по исследовательскому методу) 91 / AKI (противодетонационный показатель) 87 или выше (за исключением Европы). Клиентам, не имеющим возможности регулярно заправлять автомобиль бензином высокого качества с присадками, в случае проблем с запуском или плавностью работы двигателя рекомендуется добавлять в топливный бак одну бутылку присадок на каждые 15 000 км (для Европы, Австралии и Новой Зеландии) / 10 000 км (за исключением Европы, Австралии, Новой Зеландии, Китая и Бразилии) / 5000 км (для Китая и Бразилии). Присадки и рекомендации по их использованию можно получить в специализированной мастерской. Kia рекомендует проконсультироваться с официальным дилером Kia или партнерской сервисной компанией. Не используйте другие типы присадок.
* 10	Топливный фильтр (дизельный двигатель)	График технического обслуживания зависит от качества используемого топлива. График действителен только в случае использования качественного топлива («EN590 или аналогичное»). Если характеристики дизельного топлива не соответствуют стандарту EN590, замену следует производить чаще. При возникновении серьезных неполадок, связанных с безопасностью (например, ограничения подачи топлива, неконтролируемого резкого увеличения подачи, потери мощности, затруднений при запуске двигателя и т. д.), немедленно замените фильтр вне зависимости от графика технического обслуживания и обратитесь в специализированную мастерскую для получения дополнительной информации. Kia рекомендует проконсультироваться с официальным дилером Kia или партнерской сервисной компанией.

I: осмотр, при необходимости: регулировка, коррекция, очистка или замена.

R: Замена или изменение.

ПЕРИОДИЧНОСТЬ ТЕХОБСЛУЖИВАНИЯ / ОБЪЕКТ ТЕХОБСЛУЖИВАНИЯ	График штатного технического обслуживания (кроме Европы, включая Россию)									
	Количество месяцев или пробег, в зависимости от того, что наступит раньше									
	Месяцы		12	24	36	48	60	72	84	96
	Мили × 1000		10	20	30	40	50	60	70	80
км × 1000		15	30	45	60	75	90	105	120	
Моторное масло и масля- ный фильтр *1	Бензин	Smartstream G2.5 MPI	Кроме стран Ближнего Востока, Ливии, Бразилии, Центральной и Южной Америки, Китая	Замену производить через каждые 15 000 км пробега или 12 месяцев эксплуатации						
			Для Ближнего Востока, Ливии, Бразилии, Центральной и Южной Америки	Замена через каждые 10 000 км пробега или 12 месяцев эксплуатации						
		Для Китая	Замена через каждые 5000 км или 6 месяцев							
		Smartstream G3,5	Кроме стран Ближнего Востока, Ирана, Индии, Марокко, Алжира, Туниса, Ливии, Египта, Судана, Центральной и Южной Америки, Бразилии, Китая	Замену производить через каждые 15 000 км пробега или 12 месяцев эксплуатации						
	Для стран Ближнего Востока, Ирана, Индии, Марокко, Алжира, Туниса, Ливии, Египта, Судана, Центральной и Южной Америки, Бразилии		Замена через каждые 10 000 км пробега или 12 месяцев эксплуатации							
	Дизель- ный	Smartstream D2.2	Для России, Австралии, Новой Зеландии и Южно-Африканской Республики	Замену производить через каждые 15 000 км пробега или 12 месяцев эксплуатации						
			Кроме России, Австралии, Новой Зеландии и Южно-Африканской Республики	Замена через каждые 10 000 км пробега или 12 месяцев эксплуатации						
	Охлаждающая жидкость (двигатель) *3	Бензиновый, дизельный	Сначала необходимо выполнить замену через 2 10 000 км пробега или через 120 месяцев, затем следует менять через каждые 30 000 км или 24 месяца							

ПЕРИОДИЧНОСТЬ ТЕХОБСЛУЖИВАНИЯ / ОБЪЕКТ ТЕХОБСЛУЖИВАНИЯ	График штатного технического обслуживания (кроме Европы, включая Россию)										
	Количество месяцев или пробег, в зависимости от того, что наступит раньше										
	Месяцы		12	24	36	48	60	72	84	96	
	Мили × 1000		10	20	30	40	50	60	70	80	
км × 1000		15	30	45	60	75	90	105	120		
Приводные ремни (двигатель) *4	Бензин		-		-		-		-		
	Дизельный	Для России, Австралии, Новой Зеландии и Южно-Африканской Республики	Первая проверка технического состояния через 90 000 км или 48 месяцев После этого проверка через каждые 30 000 км или 24 месяца								
		Кроме России, Австралии, Новой Зеландии и Южно-Африканской Республики	Первая проверка технического состояния через 80 000 км или 48 месяцев, после этого каждые 20 000 км или 12 месяцев								
Вакуумные шланги и шланги вентиляции картера	Бензин		-		-		-		-		
Свечи зажигания *5	Бензин	Smartstream G2.5 MPI	Неэтилированный бензин	Замена через каждые 165 000 км (100 000 миль) пробега							
			Этилированный бензин	Замену необходимо производить каждые 30 000 км							
		Smartstream G3,5	Неэтилированный бензин	Замена через каждые 165 000 км (100 000 миль) пробега							
			Этилированный бензин	Замену необходимо производить каждые 30 000 км							
Жидкость автоматической коробки передач	Бензиновый, дизельный		Проверка и обслуживание не требуются								
Жидкость для коробки передач с двойным сцеплением (DCT) *6	Бензиновый, дизельный		Проверка технического состояния через каждые 60 000 км (40 000 миль) или 48 месяцев								
Приводной вал и пыльники	Бензиновый, дизельный		-		-		-		-		
Карданный вал	Бензиновый, дизельный		-		-		-		-		

ПЕРИОДИЧ- НОСТЬ ТЕХОБСЛУЖИ- ВАННЯ / ОБЪЕКТ ТЕХОБСЛУЖИ- ВАННЯ	График штатного технического обслуживания (кроме Европы, включая Россию)										
	Количество месяцев или пробег, в зависимости от того, что наступит раньше										
	Месяцы	12	24	36	48	60	72	84	96		
	Мили × 1000	10	20	30	40	50	60	70	80		
	км × 1000	15	30	45	60	75	90	105	120		
Масло (заднего) дифференциала (полный привод) *7	Бензиновый, дизельный	-	-	-		-	-	-			
Масло раздаточной коробки (полный привод) *8	Бензиновый, дизельный	-	-	-		-	-	-			
Топливные присадки (бензин) *9	Бензин	Кроме Австралии и Новой Зеландии, Китая, Бразилии		Добавлять через каждые 10 000 км или 6 месяцев							
		Для Китая, Бразилии		Добавлять каждые 5 000 км или 6 месяцев							
Топливный фильтр (для бензинового двигателя)	Бензин	Для Китая, Бразилии	-		-	R	-		-	R	
Топливопроводы, топливные шланги и соединения	Бензин		-	-	-		-	-	-		
	Дизельный		-		-		-		-		
Воздушный фильтр топливного бака (для бензинового двигателя)	Бензин	Кроме Китая	-		-	R	-		-	R	
		Для Китая			R			R			
Шланг отвода паров бензина и крышка горловины топливного бака (бензиновый двигатель)	Бензин		-	-	-		-	-	-		
Крышка горловины топливного бака (дизельный двигатель)	Дизельный		-	-	-		-	-	-		

ПЕРИОДИЧНОСТЬ ТЕХОБСЛУЖИВАНИЯ / ОБЪЕКТ ТЕХОБСЛУЖИВАНИЯ	График штатного технического обслуживания (кроме Европы, включая Россию)										
	Количество месяцев или пробег, в зависимости от того, что наступит раньше										
	Месяцы	12	24	36	48	60	72	84	96		
	Мили × 1000	10	20	30	40	50	60	70	80		
	км × 1000	15	30	45	60	75	90	105	120		
Фильтрующий элемент топливного фильтра (дизельный двигатель) *10	Дизельный	-	I	-	R	-	I	-	R		
Фильтр воздухоочистителя	Бензиновый, дизельный	(Кроме Китая, Индии, Ближнего Востока)		I	I	R	I	I	R	I	I
		Для Китая, Индии, Ближнего Востока		R	R	R	R	R	R	R	R
Выхлопная система	Бензиновый, дизельный	-	I	-	I	-	I	-	I		
Система охлаждения	Бензиновый, дизельный	-	-	-	I	-	I	-	I		
Компрессор кондиционера/хладагент	Бензиновый, дизельный	I	I	I	I	I	I	I	I		
Воздушный фильтр системы климат-контроля	Бензиновый, дизельный	Кроме Австралии и Новой Зеландии		R	R	R	R	R	R	R	
		Для Австралии и Новой Зеландии		I	R	I	R	I	R	I	R
Тормозные диски и колодки	Бензиновый, дизельный	-	I	-	I	-	I	-	I		
Шланги, топливные шланги и соединения тормозной системы	Бензиновый, дизельный	-	I	-	I	-	I	-	I		
Тормозная жидкость	Бензиновый, дизельный	I	I	R	I	I	R	I	I		
Стояночный тормоз (ножной тип)	Бензиновый, дизельный	-	I	-	I	-	I	-	I		

ПЕРИОДИЧНОСТЬ ТЕХОБСЛУЖИВАНИЯ / ОБЪЕКТ ТЕХОБСЛУЖИВАНИЯ	График штатного технического обслуживания (кроме Европы, включая Россию)									
	Количество месяцев или пробег, в зависимости от того, что наступит раньше									
	Месяцы	12	24	36	48	60	72	84	96	
	Мили × 1000	10	20	30	40	50	60	70	80	
	км × 1000	15	30	45	60	75	90	105	120	
Рейка, тяги и пыльники рулевого управления	Бензиновый, дизельный									
Шаровые опоры подвески	Бензиновый, дизельный									
Шина (давление и износ протектора)	Бензиновый, дизельный									
Вращение шин	Перестановка через каждые 10 000 км(6500 миль) пробега									
Состояние аккумулятора (12 В)	Бензиновый, дизельный	Кроме стран Ближнего Востока	-		-		-		-	
		Для стран Ближнего Востока	Проводить осмотр каждые 10 000 км или 6 месяцев							
Соединения и линия подачи раствора мочевины (при наличии)	Дизельный									
Крышка заливной горловины бака раствора мочевины (при наличии)	Дизельный	-	-	-		-	-	-		
Система ремня газораспределительного механизма (ремень ГРМ, водяная помпа, натяжитель, холостой шкив)	Дизельный	Проверять ремень ГРМ через каждые 120 000 км Замена системы ремня газораспределительного механизма (ремень ГРМ, водяной насос, натяжитель, холостой шкив) через каждые 240 000 км								
Батарея системы «ЭРА-ГЛОНАСС» (при наличии)	Подлежит замене каждые 3 года.									

- Топливный фильтр. Топливный фильтр считается компонентом, не требующим технического обслуживания, но все же рекомендуется перио-

дически его проверять. График технического обслуживания зависит от качества используемого топлива.

- При возникновении серьезных неполадок безопасности (например, ограничения подачи топлива, неконтролируемого резкого увеличения подачи, потери мощности, затруднений при запуске двигателя) немедленно замените топливный фильтр вне зависимости от графика технического обслуживания и обратитесь к официальному дилеру Kia за дополнительной информацией.

Техническое обслуживание в неблагоприятных условиях эксплуатации — кроме Европы (включая Россию)

I: осмотр, при необходимости: регулировка, коррекция, очистка или замена.

R: Замена или изменение.

ОБЪЕКТ ТЕХОБСЛУЖИВАНИЯ			ОПЕРАЦИЯ ТЕХОБСЛУЖИВАНИЯ	ПЕРИОДИЧНОСТЬ ТЕХОБСЛУЖИВАНИЯ	УСЛОВИЯ ЭКСПЛУАТАЦИИ	
Моторное масло и фильтр	Бензин	Smartstream G2.5 MPI	Кроме стран Ближнего Востока, Ливии, Бразилии, Центральной и Южной Америки, Китая	R	Каждые 7 500 км или 6 месяцев	A, B, C, D, E, F, G, H, I, J, K, L
			Для Ближнего Востока, Ливии, Бразилии, Центральной и Южной Америки	R	Каждые 5 000 км или 6 месяцев	A, B, C, D, E, F, G, H, I, J, K, L
			Для Китая	R	Через каждые 5000 км или 3 месяца	A, B, C, D, E, F, G, H, I, J, K, L
	Бензин	Smartstream G3,5	Кроме стран Ближнего Востока, Ирана, Индии, Марокко, Алжира, Туниса, Ливии, Египта, Судана, Центральной и Южной Америки, Бразилии	R	Каждые 7 500 км или 6 месяцев	A, B, C, D, E, F, G, H, I, J, K, L
			Для стран Ближнего Востока, Ирана, Индии, Марокко, Алжира, Туниса, Ливии, Египта, Судана, Центральной и Южной Америки, Бразилии	R	Каждые 5 000 км или 6 месяцев	A, B, C, D, E, F, G, H, I, J, K, L
			Для Китая	R	Каждые 5 000 км или 6 месяцев	A, B, C, D, E, F, G, H, I, J, K, L
	Дизельный	Smartstream D2.2	Для России, Австралии, Новой Зеландии и Южно-Африканской Республики	R	Каждые 7500 км или 6 месяцев	A, B, C, D, E, F, G, H, I, J, K, L
Кроме России, Австралии, Новой Зеландии и Южно-Африканской Республики			R	Каждые 5 000 км или 6 месяцев	A, B, C, D, E, F, G, H, I, J, K, L	

ОБЪЕКТ ТЕХОБСЛУЖИВАНИЯ			ОПЕРАЦИЯ ТЕХОБСЛУЖИВАНИЯ	ПЕРИОДИЧНОСТЬ ТЕХОБСЛУЖИВАНИЯ	УСЛОВИЯ ЭКСПЛУАТАЦИИ	
Свечи зажигания	Бензин	Smartstream G2.5 MPI	Неэтилированный бензин	R	Замена через каждые 165 000 км (100 000 миль) пробега	A, B, F, G, H, I, K
			Этилированный бензин	R	Замену необходимо производить каждые 30 000 км	A, B, F, G, H, I, K
		Smartstream G3,5	Неэтилированный бензин	R	Замена через каждые 165 000 км (100 000 миль) пробега	A, B, F, G, H, I, K
			Этилированный бензин	R	Замену необходимо производить каждые 30 000 км	A, B, F, G, H, I, K
Жидкость автоматической коробки передач	Бензиновый, дизельный		R	Каждые 90 000 км	A, C, D, E, F, G, H, I, J	
Трансмиссия с двойным сцеплением (DCT)	Бензиновый, дизельный		R	Каждые 100 000 км	A, C, D, E, F, G, H, I, J	
Приводной вал и пыльники	Бензиновый, дизельный		I	Проверять чаще в зависимости от состояния	C, D, E, F, G, H, I, J	
Карданный вал	Бензиновый, дизельный		I	Проверять чаще в зависимости от состояния	C, D, E, F, G, H, I, J	
Масло (заднего) дифференциала (полный привод)	Бензиновый, дизельный		R	Каждые 120 000 км	C, E, G, H, I, J	
Масло раздаточной коробки (полный привод)	Бензиновый, дизельный		R	Каждые 120 000 км	C, E, G, H, I, J	

ОБЪЕКТ ТЕХОБСЛУЖИВАНИЯ		ОПЕРАЦИЯ ТЕХОБСЛУЖИВАНИЯ	ПЕРИОДИЧНОСТЬ ТЕХОБСЛУЖИВАНИЯ	УСЛОВИЯ ЭКСПЛУАТАЦИИ
Фильтр воздухоочистителя	Бензиновый, дизельный	R	Заменять чаще в зависимости от состояния	C, E
Воздушный фильтр системы климат-контроля	Бензиновый, дизельный	R	Заменять чаще в зависимости от состояния	C, E, G
Тормозные диски, колодки, суппорты и роторы	Бензиновый, дизельный	I	Проверять чаще в зависимости от состояния	C, D, E, G, H
Стояночный тормоз (ножной тип)	Бензиновый, дизельный	I	Проверять чаще в зависимости от состояния	C, D, G, H
Рейка, тяги и пыльники рулевого управления	Бензиновый, дизельный	I	Проверять чаще в зависимости от состояния	C, D, E, F, G
Шаровые опоры подвески	Бензиновый, дизельный	I	Проверять чаще в зависимости от состояния	C, D, E, F, G

Неблагоприятные условия эксплуатации

А: Постоянная езда на короткие расстояния менее 8 км при нормальной температуре или менее чем на 16 км в мороз.

В: Длительная работа двигателя на холостом ходу или езда на малой скорости на большие расстояния.

С: Езда по неровным, пыльным, грязным, неасфальтированным, гравийным дорогам или дорогам, посыпанным солью.

Д: езда по дорогам, которые в холодную погоду обрабатываются солью или другими коррозионными веществами

Е: Езда в условиях сильной запыленности воздуха.

Ф: Езда в плотном транспортном потоке.

Г: систематическая езда по крутым спускам и подъемам или по горным дорогам.

Н: Буксировка прицепа или использование багажника на крыше.

И: использование автомобиля в патрульно-постовой службе, в службе такси, в коммерческих целях или для буксировки транспортных средств.

Ј: частое вождение на высокой скорости (свыше 170 км/ч (106 миль/ч))

К: езда с частыми остановками и троганием.

Л: использование нерекомендованного моторного масла (минерального, полусинтетического, класс вязкости)

Описание пунктов планового техобслуживания

Моторное масло и масляный фильтр двигателя

Моторное масло и фильтр следует менять с периодичностью, указанной в графике технического обслуживания. Если автомобиль эксплуатируется в неблагоприятных условиях, замена масла и фильтра должны производиться чаще.

Приводные ремни

Осмотрите все приводные ремни на наличие порезов, трещин, признаков сильного износа или масляной пропитки и при необходимости замените их. Следует периодически проверять правильность натяжения приводных ремней и при необходимости выполнять их регулировку.

Предостережение

Во время проверки ремня замка зажигания должен находиться в положении «LOCK/OFF» (Блокировка/выкл.) или «ACC» (Доп. устройства).

Топливный фильтр (дизельный двигатель)

Засоренный фильтр может стать причиной снижения скорости автомобиля, повреждения системы очистки выхлопных газов и других проблем, например затрудненного запуска двигателя. Если в топливном баке скапливается чрезмерное количество посторонних веществ, может потребоваться более частая замена фильтра.

После установки нового фильтра дайте двигателю поработать несколько минут и проверьте, нет ли утечек в соединениях. Следует заменить топливный фильтр в специализированной мастерской. Kia рекомендует проконсультироваться с официальным дилером Kia или партнерской сервисной компанией.

Топливный фильтр (для бензинового двигателя)

Бензиновый двигатель Kia оснащен топливным фильтром, который встроен в топливный бак и рассчитан на весь срок эксплуатации автомобиля. Регулярное обслуживание и замена не требуются, но это зависит от качества топлива. При возникновении серьезных неполадок безопасности (например, ограничения подачи топлива, неконтролируемого резкого увеличения подачи, потери мощности, затруднений при запуске двигателя и т. п.) необходимо проверить и при необходимости заменить фильтр.

Следует проверить или заменить топливный фильтр в специализированной мастерской. Kia рекомендует проконсультироваться с официальным дилером Kia или партнерской сервисной компанией.

Топливопроводы, топливные шланги и патрубки

Проверьте Топливопроводы, шланги и соединения на предмет утечек и повреждений. Следует заменить топливопроводы, топливные шланги и соединения в специализированной мастерской. Kia рекомендует проконсультироваться с официальным дилером Kia или партнерской сервисной компанией.

Предупреждение

Только для дизельного двигателя

Никогда не работайте с системой впрыска при работающем двигателе или в течение 30 секунд после его выключения. Насос высокого давления, топливная рампа, инжекторы и трубопровод высокого давления находятся под высоким давлением даже после остановки двигателя. Струя, образовавшаяся в результате утечки топлива, может стать причиной серьезной травмы при контакте с телом человека. Лица, использующие кардиостимуляторы, не должны приближаться к блоку управления двигателем или электропроводке в моторном отделении ближе, чем на 30 см, при работающем двигателе, поскольку токи высокого напряжения в системе

распределенного впрыска топлива создают сильные магнитные поля.

Шланги паропроводов (для бензинового двигателя) и крышка горловины топливного бака

Шланг паров и крышку заливной горловины топливного бака следует осматривать с периодичностью, указанной в графике технического обслуживания. Убедитесь в правильности замены шланга паропровода и крышки заливной горловины топливного бака.

Вакуумные шланги вентиляции картера (при наличии)

Проверьте поверхность шлангов на наличие тепловых и/или механических повреждений. Жесткость и хрупкость резинового покрытия, трещины, разрывы, порезы, повреждения абразивного характера и чрезмерное разбухание указывают на ухудшение состояния шланга. Особое внимание следует обратить на поверхность шлангов, которые находятся рядом с источниками высокой температуры, например выпускной трубой.

Убедитесь, что шланги не контактируют с источниками тепла, острыми краями или движущимися деталями, которые могут стать причиной теплового или механиче-

ского износа. Проверьте все соединения шлангов и убедитесь в их надежном креплении и отсутствии утечек. При обнаружении признаков ухудшения состояния или повреждений шланги следует немедленно заменить.

Фильтр воздухоочистителя

Следует заменить фильтр воздухоочистителя в специализированной мастерской. Kia рекомендует проконсультироваться с официальным дилером Kia или партнерской сервисной компанией.

Свечи зажигания (для бензинового двигателя)

Убедитесь в том, чтобы были установлены новые свечи зажигания с правильными тепловыми характеристиками.

⚠ Предупреждение

Не отсоединяйте и не проверяйте свечи зажигания, когда двигатель горячий. Вы можете обжечься.

Система охлаждения

Проверьте на предмет утечек и повреждений такие компоненты системы охлаждения, как радиатор, расширительный бачок, шланги и соединения. Замените любые поврежденные детали.

Охлаждающая жидкость

Охлаждающую жидкость следует менять с периодичностью, указанной в графике технического обслуживания.

Жидкость для коробки передач с двойным сцеплением (при наличии)

Проверяйте жидкость коробки передач с двойным сцеплением в соответствии с графиком техобслуживания.

Жидкость автоматической коробки передач (при наличии)

При нормальных условиях эксплуатации жидкость для автоматической коробки передач не нуждается в контроле. Рекомендуется производить замену жидкости для автоматической коробки передач в специализированной мастерской в соответствии с графиком технического обслуживания. Kia рекомендует проконсультироваться с официальным дилером Kia

или партнерской сервисной компанией.

* Примечание

Как правило, жидкость для автоматической коробки передач имеет красный цвет.

По мере эксплуатации автомобиля цвет жидкости для автоматической коробки передач становится темнее. Это нормально, поэтому не следует прибегать к замене жидкости только на основании того, что изменился ее цвет.

⚠ Предостережение

Использование жидкости для автоматической коробки передач, не рекомендованной производителем, может привести к поломке и выходу из строя коробки передач.

Используйте только указанную жидкость для автоматической коробки передач. (См. раздел "Рекомендуемые смазочные материалы и их количество" на странице 8-9.)

Шланги и трубопроводы тормозной системы

Визуально проверьте правильность установки, наличие потертостей, трещин, следов износа и утечек. Немедленно замените любые изношенные или поврежденные детали.

Тормозная жидкость (при наличии)

Проверьте уровень тормозной жидкости в тормозной системе. Уровень должен находиться между отметками «MIN» (Мин.) и «MAX» (Макс.), нанесенными на стенке бачка. Используйте только жидкость, предназначенную для гидравлической тормозной системы и соответствующую спецификации DOT 3 или DOT 4.

Стояночный тормоз

Осмотрите систему стояночного тормоза, включая рычаг (или педаль) стояночного тормоза и тросы.

Тормозные диски, колодки, суппорты и роторы

Проверьте колодки на наличие чрезмерного износа, диски — на биение и износ, а суппорты — на наличие утечки жидкости.

Дополнительные сведения о проверке колодок или максимально допустимом износе накладок см. на веб-сайте Kia.

(www.kia-hotline.com)

Монтажные болты подвески

Проверьте соединения подвески на наличие ослаблений или повреждений. Затяните до требуемого крутящего момента.

Коробка рулевого механизма, тяги и чехлы, шаровая опора нижнего рычага

Когда автомобиль остановлен и выключен двигатель, проверьте наличие избыточного люфта у рулевого колеса.

Проверьте привод на наличие изгибов или повреждений. Проверьте пыльники и шаровые опоры на наличие следов износа, трещин или повреждений. Замените любые поврежденные детали.

Насос усилителя руля, ремень и шланги

Проверьте насос и шланги системы гидроусилителя руля на предмет наличия утечек и повреждений. Детали, имеющие повреждения или утечку, необходимо сразу же заменить.

Осмотрите ремень усилителя руля (или приводной ремень) на предмет наличия порезов, трещин, признаков сильного износа и попадания масла, а также проверьте правильность его натяжения. При необходимости замените или отрегулируйте его.

Приводные валы и пыльники

Проверьте приводные валы, пыльники и зажимы на наличие трещин, следов износа или повреждений. Замените поврежденные детали и при необходимости смените набивку.

Хладагент кондиционера

Проверьте линии и соединения системы кондиционирования на предмет утечек и повреждений.

Карданный вал

Проверьте карданный вал, пыльники, хомуты, резиновую муфту и подкладку среднего подшипника на предмет трещин, износа или повреждений. Замените поврежденные детали и при необходимости смените набивку.

Проверка уровней жидкости

Перед тем как проверять уровень моторного масла, охлаждающей жидкости двигателя, жидкости для тормозной системы, а также жидкости для стеклоомывателя обязательно очищайте область вокруг пробки заливной горловины, пробки сливного отверстия или щупа. Это особенно важно при эксплуатации автомобиля в условиях повышенной запыленности и загрязненности, а также на грунтовых дорогах. Очистка областей вокруг пробок и масляного щупа позволяет предотвратить попадание грязи и песка в двигатель и другие механизмы, которые могут быть повреждены.

Моторное масло (бензиновый двигатель)

Проверка уровня моторного масла

SmartStream G2.5 MPI



Smartstream G3,5

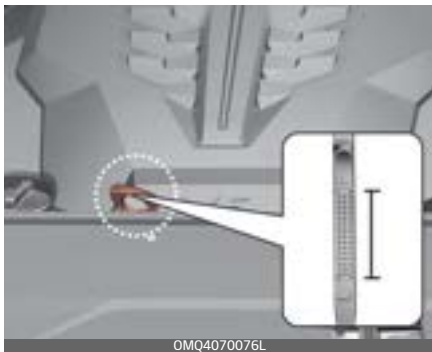

1. Убедитесь, что автомобиль стоит на ровном участке грунта.
2. Запустите двигатель и дайте ему разогреться до нормальной рабочей температуры.
3. Выключите двигатель и подождите несколько (приблизительно 15 минут), чтобы масло вернулось в поддон картера.
4. Извлеките щуп, вытрите начисто и повторно вставьте до упора.

⚠ Предупреждение

Шланг радиатора

Будьте очень осторожны, чтобы не коснуться шланга радиатора при проверке или добавлении моторного масла, так как он может быть достаточно горячим и вызвать ожог.

5. Снова выньте щуп и проверьте уровень масла. Уровень должен находиться между отметками «F» и «L».

⚠ Предостережение

- Не заливайте в двигатель слишком много масла. Это может повредить его.
- Не допускайте пролития моторного масла при его добавлении или замене. Если капли масла попали в моторное отделение, немедленно вытрите их.
- Протирать указатель уровня масла необходимо чистой тряпкой. Если на тряпке будут частички грязи, это может привести к повреждению двигателя.

SmartStream G2.5 MPI



OMQ4070004L

Smartstream G3,5



OMQ4070077L

Если уровень масла находится на отметке «L» (мин.) или близко к ней, добавьте достаточно масла, чтобы его уровень достиг отметки «F» (макс.). Не доливайте слишком много масла.

Используйте воронку, чтобы не пролить масло на компоненты двигателя.

Используйте только указанное моторное масло. (См. раздел "Рекомендуемые смазочные материалы и их количество" на странице 8-9.)

Замена моторного масла и фильтра

Следует заменить моторное масло и фильтр в специализированной мастерской. Kia рекомендует проконсультироваться с официальным дилером Kia или партнерской сервисной компанией.

⚠ Предупреждение

Отработанное моторное масло может вызвать раздражение кожи или раковые заболевания, если будет контактировать с кожей в течение длительного времени. Отработанное моторное масло содержит химические вещества, которые вызывали раковые заболевания у лабораторных животных. Всегда защищайте кожу и как можно скорее после контакта с использованным маслом тщательно мойте руки с мылом в теплой воде.

Моторное масло (дизельный двигатель)

Проверка уровня моторного масла

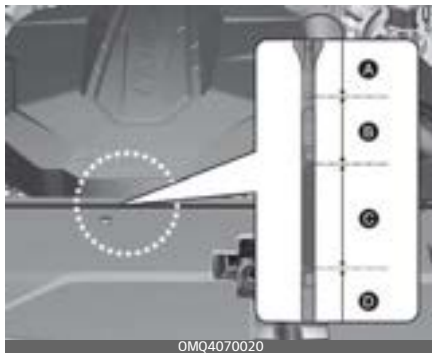

1. Убедитесь, что автомобиль стоит на ровном участке грунта.
2. Запустите двигатель и дайте ему разогреться до нормальной рабочей температуры.
3. Выключите двигатель и подождите несколько минут (около 15 минут), чтобы масло вернулось в поддон картера.
4. Извлеките щуп, вытрите начисто и повторно вставьте до упора.

⚠ Предупреждение

Шланг радиатора

Будьте очень осторожны, чтобы не коснуться шланга радиатора при проверке или добавлении моторного масла, так как он может быть достаточно горячим и вызвать ожог.

5. Снова выньте щуп и проверьте уровень масла.
6. Уровень должен быть в диапазоне C. Если уровень в диапазоне D, долейте достаточно машинного масла, чтобы поднять его до диапазона C.

Рисунок	Необходимые действия в зависимости от соответствующего уровня масла в двигателе
Диапазон (A)	Обратитесь к официальному дилеру Kia или партнерской сервисной компании.
Диапазон (B)	Не доливайте масло.
Диапазон (C)	Норма. Вы можете долить масло, но не превышать уровень диапазона C.
Диапазон (D)	Необходимо долить масло и убедиться, что его уровень находится в пределах диапазона C.

⚠ Предостережение

- Не допускайте пролития моторного масла при его добавлении или замене. Если капли масла попали в моторное отделение, немедленно вытрите их.
- Протирать указатель уровня масла необходимо чистой тряпкой. Если на тряпке будут частички грязи, это может привести к повреждению двигателя.



Если уровень масла находится на отметке «L» (мин.) или близко к ней, добавьте достаточно масла, чтобы его уровень достиг отметки «F» (макс.). **Не доливайте слишком много масла.**

Используйте только указанное моторное масло. (См. раздел "Рекомендуемые смазочные материалы и их количество" на странице 8-9.)

Замена моторного масла и фильтра

Следует заменить моторное масло и фильтр в специализированной мастерской. Kia рекомендует проконсультироваться с официальным дилером Kia или партнерской сервисной компанией.

⚠ Предупреждение

Отработанное моторное масло может вызвать раздражение кожи или раковые заболевания, если будет контактировать с кожей в течение длительного времени. Отработанное моторное масло содержит химические вещества, которые вызывали раковые заболевания у лабораторных животных. Всегда защищайте кожу и как можно скорее после контакта с использованным маслом тщательно мойте руки с мылом в теплой воде.

Охлаждающая жидкость двигателя

Система охлаждения высокого давления оборудована бачком, который наполнен антифризом для использования в течение всего года. Бачок заполняется на заводе-изготовителе.

Проверяйте защиту антифриза и уровень охлаждающей жидкости по крайней мере один раз в год, в начале зимнего сезона и перед поездкой в места с холодным климатом.

Предостережение

- Если двигатель перегрелся из-за низкого уровня охлаждающей жидкости, ее резкое добавление может привести к появлению трещин в двигателе. Чтобы предотвратить повреждения, охлаждающую жидкость следует добавлять медленно и в небольших количествах.
- Не эксплуатируйте автомобиль без охлаждающей жидкости двигателя. Это может стать причиной поломки водяного насоса, заклинивания двигателя и т. п.

Проверка уровня охлаждающей жидкости

Предостережение

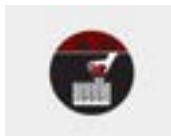

Снятие крышки радиатора

Никогда не пытайтесь снять крышку радиатора, пока

двигатель работает или еще горячий. Это может привести к повреждению двигателя и системы охлаждения. Кроме того, горячая охлаждающая жидкость или пар могут стать причиной серьезных травм.

Заглушите двигатель и подождите, пока он не остынет. Будьте крайне осторожны при снятии крышки радиатора. Оберните ее толстым полотенцем и медленно поворачивайте против часовой стрелки до первого упора. Отойдите назад, пока в системе охлаждения будет сбрасываться давление.

Когда вы убедитесь, что давление полностью сброшено, нажмите на крышку через толстое полотенце и продолжайте вращать ее против часовой стрелки, чтобы снять.

Даже если двигатель не работает, не снимайте крышку радиатора или сливную пробку, пока двигатель и радиатор не остынут. Горячая охлаждающая жидкость и пар под давлением все еще могут вырваться наружу и вызвать серьезные травмы.

⚠ Предупреждение



Работа электродвигателя (вентилятора охлаждения) зависит от температуры охлаждающей

жидкости двигателя, давления хладагента и скорости автомобиля. Иногда он может работать даже при выключенном двигателе. Соблюдайте крайнюю осторожность при работе вблизи лопастей вентилятора охлаждения, чтобы не пораниться при их вращении. Так как температура охлаждающей жидкости двигателя уменьшается, электродвигатель автоматически выключится. Это нормальное явление.

Электродвигатель (вентилятор охлаждения) может работать до тех пор, пока вы не отсоедините отрицательный кабель аккумулятора.

Проверьте состояние и соединения всех шлангов систем охлаждения и обогрева. Замените все вздутые или изношенные шланги.

Уровень охлаждающей жидкости при холодном двигателе должен находиться между отметками MAX и MIN (F и L) на боку бачка для охлаждающей жидкости.

При низком уровне охлаждающей жидкости добавьте нужное количество дистиллированной (деионизированной) или мягкой воды. Доведите уровень до отметки MAX (F), но не переполняйте.

Если требуется частая дозаправка, следует проверить систему в специализированной мастерской. Kia рекомендует проконсультироваться с официальным дилером Kia или партнерской сервисной компанией.

* Примечание

После добавления охлаждающей жидкости убедитесь, что крышка заливной горловины полностью закрыта. В противном случае двигатель может перегреваться во время езды.

1. Необходимо убедиться, что метка на крышке радиатора направлена строго вперед.



0DEEV098003NR

2. Убедитесь, что небольшие выступы внутри крышки заливной горловины охлаждающей жидкости надежно зафиксированы.



0MQ4070006

Рекомендуемая охлаждающая жидкость двигателя

- При добавлении охлаждающей жидкости используйте только деионизированную воду или умягченную воду для данного автомобиля; запрещается доливать жесткую воду в охлаждающую жидкость, которой заправлен автомобиль на заводе-изготовителе. Использование неподходящей охлаждающей жидкости может привести к серьезной неисправности или повреждению двигателя.
- В двигателе вашего автомобиля имеются алюминиевые детали, которые необходимо защитить от коррозии и замерзания с помощью охлаждающей жидкости на основе этиленгликоля с фосфатами.
- НЕ ИСПОЛЬЗУЙТЕ охлаждающую жидкость на основе этилового или метилового спирта и не смешивайте ее с рекомендованной охлаждающей жидкостью.
- Не используйте раствор с содержанием антифриза более 60 % или менее 35 %, поскольку это может снизить его эффективность.

Процентное содержание компонентов смеси приведено в следующей таблице.

Температура окружающего воздуха	Процентное содержание компонентов смеси (объем)	
	Антифриз	Вода
-15 °C	35	65
-25 °C	40	60
-35 °C	50	50
-45 °C	60	40

⚠ Предупреждение



Крышка радиатора

Не снимайте крышку радиатора, пока двигатель горячий. Под давлением может произойти выброс крайне горячей охлаждающей жидкости и пара, что приведет к серьезной травме.

Замена охлаждающей жидкости

Следует заменить охлаждающую жидкость в специализированной мастерской. Kia рекомендует проконсультироваться с официальным дилером Kia или партнерской сервисной компанией.

⚠ Предостережение

Перед заливкой охлаждающей жидкости, в целях предотвращения ее перелива на детали двигателя, такие как генератор переменного тока, положите толстую ткань вокруг крышки радиатора.

⚠ Предупреждение

Охлаждающая жидкость

- Не заливайте охлаждающую жидкость радиатора или антифриз в бачок для жидкости стеклоомывателя.
- При распылении на лобовое стекло охлаждающая жидкость радиатора может серьезно ухудшить видимость и стать причиной потери управления автомобилем, кроме того она способна вызвать повреждения краски и облицовки кузова.

Тормозная жидкость

Проверка уровня тормозной жидкости

Периодически проверяйте уровень жидкости в бачке. Уровень жидкости должен находиться в пределах между отметками «MAX» (Макс.) и «MIN» (Мин.), нанесенными на боковой части бачка.



1. Перед снятием крышки бачка и добавлением тормозной жидкости тщательно очистите зону вокруг крышки бачка для предотвращения загрязнения тормозной жидкости.
2. Периодически проверяйте уровень тормозной жидкости в резервуаре и следите за тем, чтобы он находился между отметками MIN и MAX. Уровень жидкости снижается по мере увеличения пробега. Это нормальное состояние, связанное с износом тормозных накладок. При очень низком уровне жидкости следует проверить систему в специализированной мастер-

ской. Kia рекомендует проконсультироваться с официальным дилером Kia или партнерской сервисной компанией.

Используйте только тот тип тормозной жидкости, который указан в технических характеристиках. (См. раздел "Рекомендуемые смазочные материалы и их количество" на странице 8-9.)

Никогда не смешивайте различные типы жидкости.

⚠ Предупреждение

Убывание тормозной жидкости

Если требуется частая дозаправка тормозной системы жидкостью, следует проверить систему в специализированной мастерской. Kia рекомендует проконсультироваться с официальным дилером Kia или партнерской сервисной компанией.

⚠ Предупреждение

Тормозная жидкость

При замене и добавлении тормозной жидкости с ней следует обращаться осторожно. Не допускайте попадания жидкости в глаза. Если жидкость попала в глаза, немедленно промойте их большим количеством проточной воды из крана. Как можно скорее обратитесь к врачу.

⚠ Предостережение

Не допускайте попадания жидкости на лакокрасочное покрытие кузова, так как это приведет к его повреждению. Не следует использовать тормозную жидкость, которая долгое время находилась на открытом воздухе, так как ее качество невозможно гарантировать. Ее необходимо надлежащим образом утилизировать. Не заливайте жидкости неподходящего типа. Несколько капель минерального масла (например, моторного), попавшие в тормозную систему вашего автомобиля, способны повредить детали этих систем.

Жидкость для стеклоомывателя

Проверка уровня омывающей жидкости

Бачок имеет прозрачный корпус, поэтому уровень жидкости можно контролировать визуально снаружи.



- Проверьте уровень жидкости и долейте при необходимости. При отсутствии жидкости омывателя можно использовать чистую воду. Однако в районах с холодным климатом следует использовать незамерзающие моющие растворы.

⚠ Предупреждение

Жидкость для стеклоомывателя

- Не заливайте охлаждающую жидкость радиатора или антифриз в бачок для жидкости стеклоомывателя.
- При распылении на лобовое стекло охлаждающая жидкость радиатора может серьезно ухуд-

шить видимость и стать причиной потери управления автомобилем, повреждения лакокрасочного покрытия и обивки кузова.

- Жидкости для омывателя лобового стекла содержат некоторое количество спирта и могут воспламеняться при определенных обстоятельствах. Не допускайте контакта жидкости стеклоомывателя или бачка для жидкости с искрами или открытым пламенем. Это может привести к повреждению автомобиля или травмам пассажиров.
- Жидкость стеклоомывателя ядовита для людей и животных. Не пейте жидкость для стеклоомывателя и избегайте контакта с ней. Это может нанести существенный вред здоровью или привести к смертельному исходу.

Стояночный тормоз

Проверка стояночного тормоза



- Проверьте, соответствует ли ход педали стояночного тормоза при воздействии 30 кг (294 Н) значению, указанному в технических характеристиках. Также стояночный тормоз должен самостоятельно обеспечивать удержание автомобиля на достаточно крутом уклоне. Если ход больше или меньше указанного, следует проверить систему в специализированной мастерской. Kia рекомендует проконсультироваться с официальным дилером Kia или партнерской сервисной компанией.

Ход: 8–9 щелчков

Топливный фильтр (для дизельного двигателя)

Слив воды с топливного фильтра

В топливном фильтре дизельного двигателя вода отделяется от топлива и скапливается в нижней части устройства.

Если в топливном фильтре скапливается вода, при переводе ключа зажигания в положение «ON» (Вкл.) загорается сигнальная лампа.



Если загорается эта сигнальная лампа, автомобиль необходимо доставить в профессиональную мастерскую для слива воды и проверки системы. Kia рекомендует проконсультироваться с официальным дилером Kia или партнерской сервисной компанией.

⚠ Предостережение

Если вовремя не сливать скопившуюся в топливном фильтре воду, она может проникнуть через фильтр и привести к повреждению основных компонентов автомобиля, таких как топливная система.

Замена фильтрующего элемента топливного фильтра

* Примечание

При замене фильтрующего элемента топливного фильтра следует использовать запасные детали из специализированной мастерской. Kia рекомендует проконсультироваться с официальным дилером Kia или партнерской сервисной компанией.

Воздухоочиститель

Замена фильтра

Воздушный фильтр необходимо менять по мере необходимости, его не следует промывать.



OMQ4070009

Его можно очистить в процессе проверки отсека воздухоочистителя. Очистите фильтр при помощи сжатого воздуха.

1. Поднимите вверх рычаг (1) на крышке воздушного фильтра и освободите замок.



OMQ4070014

2. Поднимите и откройте крышку воздушного фильтра (2).



OMQ4070015

3. Поверните фиксирующий рычаг на фильтре и ослабьте замок.



OMQ4070016

4. Замените фильтр воздухоочистителя.
5. Сборку выполняйте в обратном порядке.

Замену фильтра необходимо производить в соответствии с графиком технического обслуживания.

При эксплуатации автомобиля в условиях повышенной запыленности воздуха или в песчаной местности, менять фильтр воздухоочистителя необходимо чаще, чем это рекомендовано. (См. раздел "Техническое обслужива-

ние в сложных условиях эксплуатации — для Европы (кроме России)" на странице 7-22, "Техническое обслуживание в неблагоприятных условиях эксплуатации — кроме Европы (включая Россию)" на странице 7-33.)

⚠ Предостережение

- Не управляйте автомобилем без фильтра воздухоочистителя; это может привести к чрезмерному износу двигателя.
- При снятии фильтра воздухоочистителя следите за тем, чтобы пыль или грязь не попадали во впускной воздуховод, поскольку это может привести к повреждению.
- Следует использовать запасные детали из специализированной мастерской. Kia рекомендует проконсультироваться с официальным дилером Kia или партнерской сервисной компанией.

Воздушный фильтр системы климат-контроля

Осмотр фильтра

Замену воздушного фильтра системы климат-контроля необходимо производить в соответствии с графиком технического обслуживания. В случае продолжительной эксплуатации автомобиля в городах с сильно загрязненным воздухом или на запыленных неровных дорогах, осмотры и замены необходимо проводить чаще. При самостоятельной замене воздушного фильтра системы климат-контроля следует придерживаться следующей процедуры и действовать осторожно, чтобы не повредить другие компоненты.

1. Откройте перчаточный ящик и снимите заглушки(1) с обеих сторон.



2. Не закрывая перчаточный ящик, вытяните опорную пластину.



3. Снимите крышку фильтра системы климат-контроля, потянув за крышку с обеих сторон.



4. Замените фильтр.



5. Установка выполняется в порядке, обратном разборке.

* Примечание

При замене воздушного фильтра системы климат-контроля устанавливайте его правильно. В противном случае в системе могут появиться шумы, а эффективность фильтрации может снизиться.

Щетки стеклоочистителя

Осмотр щеток



* Примечание

Горячий воск, применяемый на автоматических установках коммерческой мойки автомобилей, затрудняет очистку лобового стекла.

Загрязнение лобового стекла или щеток стеклоочистителей посторонними веществами может снизить эффективность очистителей лобового стекла. Распространенными источниками загрязнения являются насекомые, древесный сок и процедуры обработки горячим воском, применяемые на некоторых коммерческих автомойках. Если щетки не работают должным образом, очистите стекло и щетки с помощью качественного очистителя или мягкого моющего сред-

ства, а затем тщательно промойте чистой водой.

⚠ Предостережение

Для предотвращения повреждения щеток стеклоочистителей не используйте при их чистке или обработке близлежащих участков бензин, керосин, растворитель для краски или другие растворители.

Замена щеток

Причиной плохой работы стеклоочистителей могут быть изношенные или потрескавшиеся щетки, которые необходимо заменить.

⚠ Предостережение

Для предотвращения повреждений рычагов стеклоочистителей или других компонентов не пытайтесь двигать стеклоочистители вручную.

⚠ Предостережение

Использование щеток стеклоочистителей, отличных от рекомендованных, может привести к их неисправности и выходу из строя.

Щетка стеклоочистителя лобового стекла



Для вашего удобства, переместите щетки стеклоочистителя в рабочее положение следующим образом:

После выключения двигателя в течение 20 секунд переведите переключатель стеклоочистителя в положение однократного движения (MIST) и удерживайте кнопку более 2 секунд, пока щетки стеклоочистителя не переместятся в полностью поднятое положение.

⚠ Предостережение

Не допускайте падения рычага стеклоочистителя на лобовое стекло, поскольку в результате на стекле могут появиться сколы или трещины.

1. Поднимите рычаг стеклоочистителя.
2. Поднимите зажим щетки стеклоочистителя. Затем потяните вниз и снимите узел щетки.

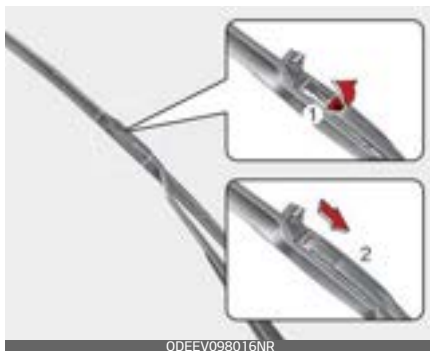

3. Установите новый узел щетки.



4. Возвратите рычаг стеклоочистителя на лобовое стекло.
5. Поверните ключ зажигания в положение «ON» (Вкл.) и верните рычаги стеклоочистителей в нормальное рабочее положение.

Замена щетки стеклоочистителя заднего стекла



Переместите стеклоочиститель заднего стекла в среднее положение и поднимите рычаг стеклоочистителя. Потяните щетку стеклоочистителя.

1. В течение 20 секунд после выключения зажигания автомобиля потяните переключатель стеклоочистителя вниз в положение «MIST» (Туман) и удерживайте его не менее 2 секунд, пока стеклоочиститель не переместится в нижнее среднее положение.
2. Поднимите стеклоочиститель и снимите щетку.



3. Поднимите и потяните щетку стеклоочистителя.



4. Установите новую щетку стеклоочистителя. Для этого вставьте центральную часть в паз, находящийся в ручке стеклоочистителя, и надавите до щелчка.



По завершении замены опустите направляющую стеклоочистителя на заднее стекло, включите зажигание и проверьте работу стеклоочистителей, чтобы убедиться в правильности установки щетки.

5. Убедитесь, что щетка прочно установлена, немного потянув ее.

Для предотвращения повреждения рычагов и других частей стеклоочистителей следует заменить щетки стеклоочистителя в специализированной мастерской. Kia рекомендует проконсультироваться с официальным дилером Kia или партнерской сервисной компанией.

⚠ Предостережение

Снимая щетку, не применяйте силу, так как можно повредить центральную часть направляющей стеклоочистителя.

⚠ Предостережение

- Стеклоочиститель может не работать в течение приблизительно 10 секунд до подачи жидкости для стеклоочистителя либо вследствие замерзания щеток. Это не является неисправностью. Просто происходит активация системы защиты стеклоочистителя в цепи перегрузки мотора стеклоочистителя.
- Переднее ветровое стекло следует промывать водой из шланга и протирать чистой тканью с поднятыми щетками стеклоочистителя. Также следует очистить щетки стеклоочистителя от смазки или воска.

Аккумулятор

Продление срока службы аккумулятора

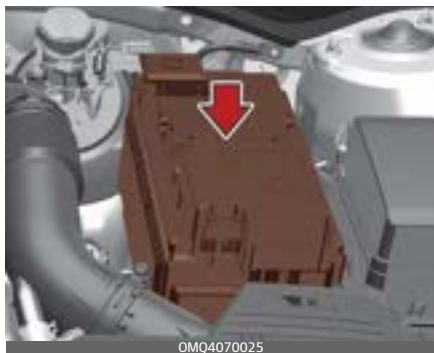

- Аккумулятор должен быть надежно закреплен.
- Аккумуляторная батарея должна быть чистой и сухой.
- Клеммы и контакты разъемов должны быть чистыми, плотно прилегающими и покрытыми слоем технического вазелина или специальной смазки для электрических контактов.
- Электролит, вылившийся из аккумуляторной батареи, следует немедленно смыть водным раствором пищевой соды.
- Если эксплуатация автомобиля не планируется в течение длительного времени, отсоедините провода от аккумулятора.

* Примечание

В заводской комплектации на автомобиль устанавливается аккумулятор, не требующий технического обслуживания. Если

автомобиль оснащен аккумулятором с отметками «LOWER» (Нижний уровень) и «UPPER» (Верхний уровень) на боковой стенке, в нем можно проверять уровень электролита. Уровень электролита должен находиться между отметками «LOWER» (Нижний уровень) и «UPPER» (Верхний уровень). Если уровень электролита низкий, то в аккумулятор требуется долить дистиллированную (деминерализованную) воду (запрещается доливать серную кислоту или другой электролит). В процессе доливки следите за тем, чтобы не забрызгать аккумулятор и соседние компоненты. Не следует переполнять элементы аккумулятора. Это может вызвать коррозию других деталей. Обязательно затяните крышки банок аккумулятора.

Обратитесь в специализированную мастерскую. Kia рекомендует проконсультироваться с официальным дилером Kia или партнерской сервисной компанией.

Предупреждение

Опасности, связанные с аккумулятором



Перед работой с аккумулятором в обязательном порядке прочтите следующие инструкции.



Не подносите к аккумулятору зажженные сигареты и другие источники открытого огня или искр.



В элементах аккумулятора постоянно присутствует водород — легковоспламеняющийся газ, который при возгорании может взорваться.



Храните аккумулятор в недоступном от детей месте, так как он заполнен высоко агрессивной СЕРНОЙ КИСЛОТОЙ. Не допускайте попадания аккумуляторной кислоты на кожу, в глаза, на одежду и на лакокрасочное покрытие.



Если электролит попал в глаза, промойте их чистой водой в течение по меньшей мере 15 минут и немедленно обратитесь за медицинской помощью.

При попадании электролита на кожу тщательно промойте пораженный участок. Если вы почувствовали боль или жжение, немедленно обратитесь за медицинской помощью.



При зарядке аккумулятора или работе рядом с ним пользуйтесь защитными очками. При работе в замкнутом пространстве требуется обеспечить достаточную вентиляцию.



Неправильно утилизированный аккумулятор может нанести вред окружающей среде и здоровью человека. Утилизировать аккумулятор нужно в соответствии с местными законами или нормами.

- При подъеме аккумулятора возможна утечка аккумуляторной кислоты, вызванная чрезмерным давлением на пластиковый корпус, что грозит получением травм. Аккумулятор следует поднимать с помощью специального держателя или руками, взяв его за противоположные углы.
- Не следует заряжать аккумулятор, подключенный к сети автомобиля.
- Электрическая система зажигания работает под высоким напряжением. Не прикасайтесь к этим компонентам, если работает двигатель или включено зажигание.

Несоблюдение приведенных выше мер предосторожности может стать причиной получения тяжелых травм или гибели.

⚠ Предостережение

- Аккумулятор может разрядиться, если к нему подключены посторонние электронные устройства. Не следует использовать устройства, не одобренные производителем автомобиля.

Табличка с указанием емкости аккумулятора

Пример



* Фактическая табличка с информацией об аккумуляторе в автомобиле может отличаться от изображенной на рисунке.

1. AGM80L-DIN: наименование модели аккумулятора Kia.
2. 80 А ч, 20 ч Номинальная емкость (в ампер-часах)
3. 155RC: Номинальная резервная емкость (в минутах).
4. 12 В: номинальное напряжение
5. 800CCA (SAE): испытание при низких температурах, ток в амперах по SAE.
6. 640A (EN): испытание при низких температурах, ток в амперах по EN.

Зарядка аккумулятора

В автомобиле установлен кальциевый аккумулятор, не требующий обслуживания.

- Если аккумулятор разряжается за короткое время (например, вследствие того, что были оставлены включенными фары головного света или освещение в салоне, пока автомобиль не использовался), то заряжать его следует медленно (малым током) в течение 10 часов.
- Если аккумулятор постепенно разряжается из-за большой электрической нагрузки в процессе эксплуатации автомобиля, то его зарядку нужно выполнять при токе 20–30 А в течение двух часов.

⚠ Предупреждение

Зарядка аккумулятора

Во время зарядки аккумулятора соблюдайте следующие меры предосторожности:

- Снимите аккумулятор с автомобиля и разместите в помещении с хорошей вентиляцией.
- Рядом с аккумулятором не разрешается курить, также он не должен располагаться вблизи источников открытого огня и искр.
- Во время зарядки постоянно наблюдайте за аккумулятором, выключайте или снижайте ток

зарядки, если элементы аккумулятора начинают активно выделять газ (кипеть) или температура в каком-либо элементе превышает 49 °С.

- При работе с аккумулятором, находящимся на зарядке, используйте защитные очки.
- Аккумулятор отключается от зарядного устройства в следующем порядке.
 1. Отключите сетевой выключатель зарядного устройства аккумулятора.
 2. Отсоедините контактный зажим от отрицательной клеммы аккумуляторной батареи.
 3. Отсоедините зажим положительного вывода от положительной клеммы аккумулятора.

⚠ Предупреждение

- Перед тем как выполнять обслуживание или подзарядку аккумулятора, отключите все потребители и выключите двигатель.
- При отключении и подключении аккумулятора отрицательный кабель следует отключать первым и подключать последним.

⚠ Предостережение

Аккумулятор AGM (при наличии)

- Аккумуляторы AGM (Absorbent Glass Matt —поглощающее стекловолокно) не требуют ухода. Их обслуживание может производить только специализированная мастерская. Kia рекомендует проконсультироваться с официальным дилером Kia или партнерской сервисной компанией. Для зарядки аккумулятора AGM пользуйтесь только автоматическими зарядными устройствами, разработанными специально для аккумуляторов AGM.
- При замене аккумулятора AGM следует использовать запасные детали из специализированной мастерской. Kia рекомендует проконсультироваться с официальным дилером Kia или партнерской сервисной компанией.
- Не открывайте и не снимайте крышку сверху аккумулятора. Это может вызвать утечку находящегося внутри электролита, что может привести к серьезной травме.

Сброс настроек элементов

После разрядки или отсоединения аккумулятора необходимо сбросить настройки элементов:

- Автоматическое закрытие/открытие окна
- Люк в крыше
- Маршрутный компьютер
- Система климат-контроля
- Интегрированное ЗУ
- Аудиосистема

шины и колеса

Уход за шинами

Для обеспечения надлежащего технического обслуживания, безопасности в эксплуатации и минимального расхода топлива, рекомендуется постоянно поддерживать рекомендуемое давление в шинах и соблюдать предписанные для вашего автомобиля предельные нагрузки на колеса и распределение нагрузки.

Рекомендуемое давление в шинах в холодном состоянии

Давление во всех шинах (включая шину запасного колеса) следует проверять, когда шины находятся в холодном состоянии. Считается, что шины находятся в холодном состоянии, если автомобиль простоял на месте по меньшей мере три часа или проехал менее 1,6 км.

Для обеспечения оптимальных ходовых качеств, хорошей управляемости автомобиля и минимизации износа шин необходимо поддерживать рекомендованные значения давления в шинах.

Рекомендованные значения давления в шинах см. в разделе "Шины и колеса" на странице 8-7.



Все технические характеристики (размеры и значения давления) указаны на табличке, которая находится в автомобиле.

⚠ Предупреждение

Низкое давление воздуха в шинах

При слишком низком давлении воздуха в шинах (70 кПа или более) может отмечаться сильный перегрев колес, который ведет к разрывам шин, отделению протектора и другим неисправностям, в результате которых автомобиль теряет управление, что может привести к получению серьезных травм или гибели. Этот риск возрастает в жаркую погоду, а также при длительной езде на высоких скоростях.

⚠ Предостережение

- Низкое давление в шинах также приводит к чрезмерному износу, ухудшению управляемости автомобиля и увеличению расхода топлива. Также возможна деформация колесных дисков. Необходимо следить за тем, чтобы давление в шинах соответствовало требуемому уровню. Если шину приходится часто подкачивать, рекомендуется произвести проверку системы в специализированной мастерской. Kia рекомендует проконсультироваться с официальным дилером Kia или партнерской сервисной компанией.
- При повышенном давлении воздуха в шинах пропадает плавность хода, отмечается чрезмерный износ центральной области протектора, а также увеличивается вероятность повреждений от помехи на дороге.

⚠ Предостережение

- В прогретых шинах давление воздуха обычно превышает давление в холодном состоянии на 28~41 кПа. Не следует спускать воздух из прогретых шин для корректировки давления, поскольку в этом случае давление будет недостаточным.
 - Не забывайте надевать на вентили колпачки. Без колпачка в золотник может попасть грязь или влага, из-за которых теряется герметичность. Если колпачка нет, при первой же возможности установите на вентиль новый колпачок.
-

⚠ Предупреждение

Накачка шин

Повышенное или пониженное давление в шинах сокращает срок их службы, заметно ухудшает управляемость автомобиля и может стать причиной внезапной неисправности шин. В результате возможна потеря управления автомобилем и получение травм.

⚠ Предостережение

Давление в шинах

Необходимо соблюдать следующие рекомендации.

- Проверять давление нужно на холодных шинах. (После того как автомобиль простоял на месте по меньшей мере три часа либо проехал менее 1,6 км с момента запуска двигателя.)
 - Давление воздуха в запасном колесе нужно проверять каждый раз при проверке давления в остальных шинах.
 - Не следует перегружать автомобиль. Если на крыше автомобиля установлен багажник, следите за тем, чтобы не перегружать его.
 - Изношенные старые шины могут стать причиной дорожно-транспортных происшествий. Заменяйте шины, если они повреждены или сильно изношен протектор.
-

Проверка давления в шинах

Проверяйте состояние шин раз в месяц или чаще.

Кроме того, проверяйте давление в шине запасного колеса.

Порядок проверки

Для проверки давления в шинах используйте индикатор хорошего качества. Невозможно определить качество накачки шин путем простого визуального осмотра. Радиальные шины кажутся накачанными даже при недостаточном давлении воздуха в них.

- Проверять давление нужно на холодных шинах. Холодное состояние означает, что автомобиль простоял не меньше трех часов или проехал не более 1,6 км.
- Снимите колпачок с ниппеля шины. Установите на ниппель манометр и плотно его прижмите, чтобы измерить давление воздуха. Если давления воздуха в холодной шине соответствует рекомендованному значению давления, указанному на шине и на информационной этикетке по нормативам нагрузки, то никаких дальнейших действий предпринимать не требуется. Если давление низкое, подкачайте шину до достижения рекомендованного значения.

Если шина перекачана, спустите лишний воздух, нажав на метал-

лический золотник по центру ниппеля шины. Повторно проверьте давление в шине с помощью индикатора. Проследите за тем, чтобы надеть на ниппели шин колпачки. Они способствуют предотвращению утечек, не допуская попадания на ниппель грязи и влаги.

⚠ Предупреждение

- Шины нужно периодически проверять на предмет достаточного внутреннего давления, а также наличия признаков износа и повреждений. Всегда используйте для этого индикатор давления в шинах.
- Недостаточное или чрезмерно высокое давление в шинах является причиной их неравномерного износа, вследствие чего ухудшается маневренность автомобиля, возможна потеря управления и внезапный разрыв шины, что может стать причиной аварии, травм и гибели людей. Рекомендованное значение давления воздуха в холодной шине указано в данном руководстве, а также на этикетке параметров шины, которая находится на центральной стойке со стороны водителя.
- Изношенные шины могут стать причиной дорожно-транспортного происшествия. Изношенные шины, шины со следами нерав-

номерного износа или поврежденные шины подлежат замене.

- Не забывайте проверять давление воздуха в запасном колесе. Компания Kia рекомендует проверять запасное колесо при каждой проверке давления воздуха в остальных шинах автомобиля.

Вращение шин

Для равномерного износа протектора рекомендуется переставлять шины через каждые 10 000 км пробега или чаще, если происходит неравномерный износ.

При перестановке проверьте правильность балансировки шин.

Также при перестановке проверьте шины на предмет неравномерного износа и повреждений. Причиной повышенного износа обычно является неправильное давление воздуха в шинах, неправильный угол установки колес, разбалансированность колес, резкое торможение или резкие повороты. Проверьте протекторы и боковые стороны шин на наличие выпуклостей и неровностей. Замените шину в случае обнаружения подобных дефектов. Также шину следует заменить, если видна кордная ткань или корд. После перестановки колес убедитесь, что давле-

ние в передних и задних шинах соответствует рекомендуемым значениям, а также проверьте плотность затяжки крепежных гаек.

См. раздел "шины и колеса" на странице 7–66.

С полноразмерным запасным колесом (при наличии)

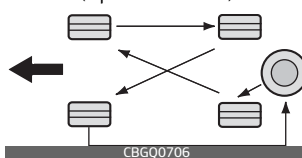

Без запасного колеса

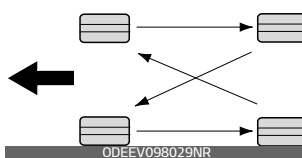

Шины с направленным рисунком протектора (при наличии)

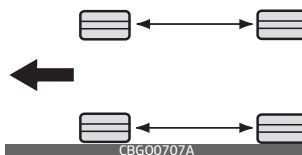

При перестановке шин необходимо проверить тормозные колодки на предмет износа.

* Примечание

Радиальные шины с асимметричным рисунком протектора можно переставлять только спереди назад, но не справа налево.

⚠ Предупреждение

- Не используйте компактную запасную шину (при наличии) при перестановке.
- Ни при каких обстоятельствах не используйте одновременно шины с диагональным и радиальным кордом. Это может негативно повлиять на управляемость автомобилем и привести к повреждению имущества, серьезным травмам и даже смертельному исходу.

Регулировка углов установки колес и их балансировка

Колеса вашего автомобиля тщательно отрегулированы и сбалансированы в заводских условиях для обеспечения максимального срока службы шин и наилучших рабочих характеристик автомобиля.

В большинстве случаев отсутствует необходимость в повторной регулировке колес. Однако если вы заметили повышенный износ шин или автомобиль при движении сме-

щается в сторону, колеса необходимо повторно отрегулировать.

Если при движении по ровной дороге возникает вибрация, возможно, необходимо выполнить повторную балансировку колес.

⚠ Предостережение

Установка балансировочных грузов, не соответствующих требованиям, может привести к повреждению алюминиевых дисков вашего автомобиля. Используйте только рекомендованные балансировочные грузы.

Замена шин

При равномерном износе шины поперек протектора становится виден индикатор износа в виде сплошной полосы.



[A]: индикатор износа протектора

Это значит, что оставшаяся толщина протектора на шине состав-

ляет менее 1,6 мм. В этом случае замените шину.

Для замены шины не дожидайтесь проявления индикатора износа по всему протектору.

* Примечание

При замене шин рекомендуется использовать шины той же марки, которые изначально поставлялись в комплекте с автомобилем. В противном случае возможно ухудшение управляемости.

⚠ Предостережение

При замене шин проверьте и подтяните гайки крепления колес после пробега 50 км, а также после пробега около 1 000 км. Если при движении автомобиля отмечается биение рулевого колеса или вибрация кузова автомобиля, то шина не сбалансирована. Выполните балансировку шин. Если проблема не устранена, следует обратиться в специализированную мастерскую. Kia рекомендует проконсультироваться с официальным дилером Kia или партнерской сервисной компанией.

⚠ Предупреждение

Замена шин

Для снижения вероятности получения тяжелых или смертельных травм из-за аварии по причине разрыва шины или потери управления автомобилем выполняйте следующие действия:

- Изношенные шины, шины со следами неравномерного износа или поврежденные шины подлежат замене. Изношенные шины могут стать причиной резкого ухудшения эффективности торможения, рулевого управления и сцепления с дорожным покрытием.
- Не эксплуатируйте автомобиль при недостаточном или чрезмерном давлении в шинах. Это может стать причиной неравномерного износа и разрыва шины.
- При замене шин не ставьте на автомобиль одновременно радиальные и диагональные шины. При переходе с радиальных на диагональные шины заменяйте все шины (включая запасное колесо).
- Рекомендуется менять все четыре шины одновременно. Если это невозможно или необходимо, замените два передних или два задних колеса парой. Замена только одной шины может серьезно повлиять на управляемость автомобиля.

- При использовании шин и дисков, размеры которых отличаются от рекомендованных производителем, возможны нетипичные изменения характеристик маневренности и ухудшение управляемости автомобиля, что может привести к серьезной аварии.
- Колеса, не отвечающие техническим требованиям Kia, могут плохо подходить к установочному месту, что может вызвать повреждение автомобиля либо нетипичные изменения маневренности и ухудшение управляемости автомобиля.
- Система ABS работает на основе сравнения скоростей колес. Размер колеса влияет на его скорость. При замене шин все 4 шины должны быть того же размера, типа, конструкции и с тем же рисунком протектора, которые поставлялись в комплекте с автомобилем. При использовании шин другого размера возможны сбои в работе систем ABS (антиблокировочная тормозная система) и ESC (система электронного контроля устойчивости).

Замена компактного запасного колеса (при наличии)

Срок службы протектора запасной шины меньше, чем у шины нормального размера. Замените ее, когда на шине станут видны индикаторные полоски износа протектора. Запасная шина должна быть того же размера и конструкции, как и те, которые поставляются с новым автомобилем, и должна монтироваться на том же колесе для компактной запасной шины. Компактная запасная шина не предназначена для установки на колесе нормального размера, а колесо для компактной запасной шины не предназначено для установки шины нормального размера.

Замена колеса

При замене металлических колес (вне зависимости от ее причины) убедитесь, что новые колеса аналогичны заводским по диаметру, ширине обода и вылету.

⚠ Предупреждение

Неправильный размер может негативно повлиять на срок службы колес и подшипников, тормозные качества, характеристики управляемости, дорожный просвет, просвет между корпусом и шинами, зазор цепей противоскольжения, калибровку спидометра и одометра, регулировку угла наклона фар и высоту бампера.

Сцепление шин с поверхностью дороги

Сцепление шин с поверхностью дороги может снижаться из-за износа шин, неправильной накачки или скользкого дорожного полотна. При появлении индикаторов износа протектора шины необходимо заменить. Чтобы снизить риск потерять управление, всегда сбавляйте скорость, если на дороге есть вода, снег или лед.

Техническое обслуживание шин

В дополнение к правильному давлению накачки уменьшению износа шин способствует правильная регулировка углов установки колес. Если вы обнаружили неравномерную изношенность шин, проверьте углы установки колес в специализированной мастерской. Kia рекомендует проконсультироваться с официальным дилером Kia или партнерской сервисной компанией.

После установки новых шин убедитесь в их правильной балансировке. Это позволит сделать езду в автомобиле более комфортной и увеличит срок службы шин. Кроме того, шины необходимо повторно балансировать после снятия с дисков.

Маркировка на боковых поверхностях шин

На боковой поверхности нанесена идентифицирующая информация, основные характеристики шины и идентификационный номер шины (TIN), необходимый для сертификации соответствия стандартам безопасности.

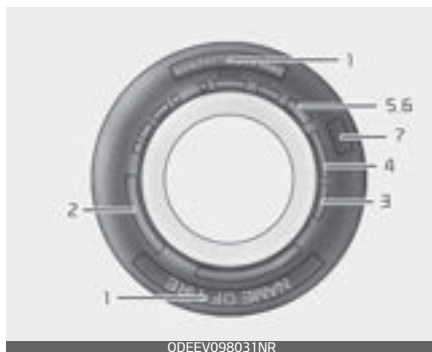

Номер TIN также может использоваться для идентификации шины в случае отзыва.

1. Изготовитель или фирменное наименование

Отображается название изготовителя или фирменное наименование.

2. Обозначение размера шины

На боковой поверхности шины указано обозначение размера шины. Эта информация потребуется при выборе сменной шины для автомобиля. Ниже приводится пояснение букв и цифр в обозначении размера шины.

Пример обозначения размера шины приведен далее.

(обозначение на шинах вашего автомобиля может отличаться):

P235/55R19 108T

235 — ширина шины в миллиметрах.

55 — отношение высоты профиля шины к его ширине. Высота сечения шины в процентах от ее ширины.

R — код конструкции шины (радиальная).

19 — диаметр обода в дюймах.

108 — индекс нагрузки (цифровой код, обозначающий максимально допустимую нагрузку на шину).

T — индекс скорости шины. Дополнительная информация представлена в таблице индексов скорости шин в этом разделе.

Обозначение размера колеса

На колесах также имеется маркировка, содержащая данные, которые необходимы при замене. Далее приводится расшифровка буквенных и цифровых обозначений размера колеса.

Пример обозначения размера колеса: **7,5JX19**

7,5 — ширина обода в дюймах.

J — профиль обода колеса.

19 — диаметр обода в дюймах.

Категории скорости шин

В приведенной ниже таблице перечислены распространенные скоростные категории, которые используются в настоящее время для шин легковых автомобилей.

Скоростная категория содержится в обозначении размера шины на ее боковине. Этот символ указывает на максимальную скорость безопасной эксплуатации шины.

Символ скоростной категории	Максимальная скорость
S	180 км/ч
T	190 км/ч
H	210 км/ч
V	240 км/ч
W	270 км/ч
Y	300 км/ч

3. Проверка срока службы шин (ТИН: идентификационный номер шины)

Любые шины, с даты изготовления которых прошло более 6 лет (включая шину запасного колеса), необходимо заменить на новые. Вы можете найти дату изготовления в виде кода DOT на боковине шины (возможно, с внутренней стороны колеса). Код DOT — это последовательность знаков на шине, состоящая из цифр и букв английского языка. На дату изготовления указывают последние четыре цифры (символа) кода DOT.

DOT: XXXX XXXX 0000

В первой части кода DOT зашифрован номер завода-изготовителя, размер шины и рисунок протектора, а последние четыре цифры обозначают неделю и год изготовления.

Например:

DOT XXXX XXXX 1620 означает, что шина была произведена на 16-ой неделе 2020 г.

⚠ Предупреждение

Возраст шины

С течением времени качество шин ухудшается, даже когда они не используются. Вне зависимости от оставшегося протектора рекомендуется заменять шины примерно после 6 (шести) лет штатной эксплуатации. Износ может увеличиться при воздействии высоких температур в жарком климате или вследствие регулярных высоких нагрузок. Несоблюдение этого предупреждения может привести к внезапному выходу шины из строя, что вызовет потерю управления и аварию с причинением тяжелых травм или летальным исходом.

4. Количество и состав слоев шины

Количество слоев обрешиненного корда в шине. Производители также должны указать материалы, из которых изготовлены шины (сталь, нейлон, полиэстер и другие). Буква «R» означает шину с радиальной ориентацией корда; буква «D» — с диагональной, а буква «B» указывает на диагонально-опоясанный каркас.

5. Максимально допустимое давление в шине

Этот параметр представляет собой самое высокое давление воздуха, допустимое в шине. Не следует превышать максимально допустимое давление в шине. См. раздел "Табличка с характеристиками и давлением шин" на странице 8–15.

6. Максимальная номинальная нагрузка

Это число указывает на максимальную нагрузку на шину в килограммах и фунтах. При замене шин на автомобиле новые шины должны иметь такую же номинальную нагрузку, как и те, что были установлены на заводе-изготовителе.

7. Едиобразная классификация шин по качеству

Стандарт качества можно найти при необходимости на боковой стороне шины между шириной протектора и максимальной шириной камеры.

Например:

TREADWEAR 200

TRACTION AA

TEMPERATURE A

Износ протектора

Класс износостойкости протектора — это сравнительная оценка, основанная на скорости износа шины при испытаниях в контролируемых условиях в ходе утвержденной серии испытаний. Например, шина класса 150 в условиях испытаний будет изнашиваться в полтора (1,5) раза дольше, чем шина класса 100. Относительные характеристики шины зависят от реальных условий эксплуатации, но при этом они могут отличаться от стандартных из-за различий в стиле вождения, техническом обслуживании, характеристиках дорожного покрытия и климата.

Класс износостойкости шины указан на боковых поверхностях шин, предназначенных для легковых автомобилей. Шины, используемые на вашем автомобиле в качестве стандартного или дополнительного оборудования, могут отличаться по классу.

Traction (Сцепление с дорогой) — «AA», «A», «B» и «C»

Сцепление с поверхностью делят на три класса: AA, A, B и C (от высшего к низшему). Эти классы представляют собой способность шины останавливаться на мокром асфальтовом покрытии, измеренную в контролируемых условиях на испытательных поверхностях из асфальта и бетона. Шины с отметкой «C» имеют наихудшие характе-

ристики сцепления с поверхностью.

Температура: A, B и C

Температурные классы — A (наивысшая), B и C — обозначают устойчивость шины к выделению тепла и ее способность рассеивать тепло при испытаниях в контролируемых условиях на специфицированном лабораторном испытании колеса в помещении.

Высокая температура может стать причиной ухудшения состояния материала шины и снижения срока службы шины, а чрезмерно высокая температура может привести к внезапному разрыву шины. Классы A и B представляют собой более высокие уровни показателей, полученные в лабораторных условиях с использованием испытательного колеса, чем минимальные, требуемые законодательством.

Предупреждение

Степень сцепления с дорогой определяется для шины на основании испытаний с торможением при движении по прямой и не учитывает ускорение, повороты, гидропланирование или пиковые характеристики сцепления с дорогой.

⚠ Предупреждение

Температура шины

Температурный класс определяется для шины с нормальным давлением воздуха и при отсутствии перегрузки. Слишком высокая скорость, пониженное давление или повышенная нагрузка, действующие по отдельности или в сочетании друг с другом, могут привести к накоплению тепла и возможному внезапному разрыву шины. Это может привести к потере управления автомобилем, серьезным травмам и смертельному исходу.

Низкопрофильная шина (при наличии)

Низкопрофильные шины, у которых отношение высоты профиля к ширине меньше 50, придают автомобилю спортивный вид.

Поскольку низкопрофильные шины оптимизированы для лучшей управляемости и торможения, они могут снижать комфортность езды и создают больше шума по сравнению с обычными шинами.

⚠ Предостережение

Поскольку боковина низкопрофильной шины уже, чем у обычной, колесный диск и сама шина такого профиля больше подвержены повреждениям. По этой причине следуйте приведенным ниже указаниям.

- При движении по неровной дороге или бездорожью управляйте автомобилем осторожно, потому что шины и диски могут быть повреждены. После поездки проверяйте шины и диски.
- При проезде через выбоину, лежачего полицейского, канализационный люк или бордюр двигайтесь медленно, чтобы не повредить шины и диски.
- Если шина подверглась удару, следует проверить ее состояние или связаться со специализированной мастерской. Kia рекомендует проконсультироваться с официальным дилером Kia или партнерской сервисной компанией.
- Во избежание повреждения шин проверяйте их состояние и давление через каждые 3 000 км.

⚠ Предостережение

- Повреждение шины трудно распознать при визуальной проверке. При малейшем намеке на такое повреждение, даже если его не видно при осмотре, необходимо проверить или заменить шину, поскольку ее повреждение может стать причиной утечки воздуха.
- На повреждения шины при движении по неровной дороге, бездорожью, выбоине, люку или бордюру гарантия не распространяется.
- Информацию о шине можно найти на ее боковине.

Предохранители

Пластинчатый



Патронные



Самовосстанавливающийся предохранитель

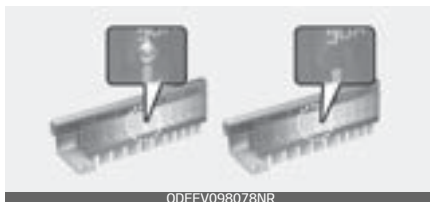

Предохранители аккумулятора

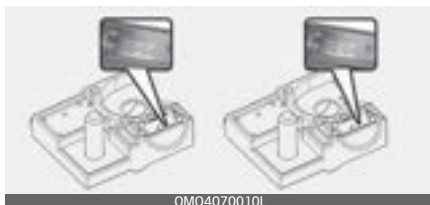

* Левая сторона: нормальный, правая сторона: сгорел

* Элементы в табличке со сведениями о панели предохранителей/реле могут отличаться от факти-

чески установленных в автомобиле.

Предохранители обеспечивают защиту электрической системы автомобиля от перегрузок.

В этом автомобиле установлено 2 (или 3) панели с предохранителями, одна из которых находится в нижней части панели со стороны водителя, а остальные — в моторном отсеке, рядом с аккумулятором.

Если не работают осветительные приборы, принадлежности или органы управления автомобиля, проверьте исправность предохранителя соответствующей электрической цепи. Если предохранитель перегорел, то элемент внутри него расплавился.

Если электрическая система не работает, в первую очередь следует проверить предохранители в панели на стороне водителя.

Перед тем как заменять перегоревший предохранитель, отключите отрицательный кабель аккумулятора.

Заменять перегоревший предохранитель нужно предохранителем, имеющим такой же номинал.

Если после замены новый предохранитель сгорел, это указывает на неисправность в электрической

цепи. Не пользуйтесь неисправной системой и незамедлительно обратитесь за помощью в специализированную мастерскую. Kia рекомендует проконсультироваться с официальным дилером Kia или партнерской сервисной компанией.

В автомобиле используются предохранители трех типов: пластинчатые для низких токов, патронные и самовосстанавливающиеся для высоких токов.

Предупреждение

Замена предохранителя

- Заменять предохранитель можно только предохранителем с таким же номиналом.
- Установка предохранителя с более высоким номиналом может стать причиной повреждений и возгорания.
- Запрещено устанавливать проволоку или алюминиевую полосу вместо полноценного предохранителя даже в качестве временной меры. Это может привести к значительным повреждениям проводки и ее возгоранию.
- Не следует вносить произвольные модификации или дополнения в электропроводку автомобиля.

⚠ Предостережение

Не пользуйтесь для извлечения предохранителей отверткой или любым другим металлическим предметом, так как это может привести к короткому замыканию и повреждению системы.

*** Примечание**

- При замене предохранителя переведите ключ зажигания в положения «OFF» (Выкл.), отключите переключатели всех электрических устройств затем отсоедините провод от клеммы (-) аккумулятора.
 - Элементы в табличке со сведениями о панели предохранителей/реле могут отличаться от фактически установленных в автомобиле.
-

⚠ Предостережение

- При замене перегоревшего предохранителя или реле на исправный элемент, проследите за тем, чтобы он плотно сел в зажимы держателя. Неплотно посаженный предохранитель или реле могут стать причиной повреждения электрических систем и проводки автомобиля и привести к возгоранию.
- Не следует извлекать предохранители, реле и клеммы, закрепленные болтами или гайками. При установке предохранители, реле и клеммы могут быть закреплены не полностью, что является потенциальной причиной возгорания. Если предохранители, реле и клеммы, закрепленные болтами или гайками, сгорели, следует обратиться в специализированную мастерскую. Kia рекомендует проконсультироваться с официальным дилером Kia или партнерской сервисной компанией.
- Не устанавливайте в клеммы под предохранители/реле посторонние предметы, такие как отвертка или проволочная перемычка. Это может стать причиной нарушения контакта и выхода системы из строя.

- Не следует напрямую замыкать клеммы, предусмотренные для установки предохранителей и реле, с помощью отвертки или проволочной перемычки. Вследствие нарушения контакта возможны повреждение или выход из строя электрической системы и проводки в салоне автомобиля.
- В случае подключения провода непосредственно к заднему габаритному огню или установки лампы с мощностью, превышающей установленную для прицепов величину и др., внутренняя соединительная может сгореть.

Замена предохранителя на внутренней панели

1. Выключите замок зажигания и все остальные переключатели.
2. Откройте крышку панели предохранителей.



3. Извлеките предположительно неисправный предохранитель. Для этого воспользуйтесь специальным приспособлением, кото-

рое находится в основном блоке предохранителя в моторном отсеке.



4. Проверьте извлеченный предохранитель и замените его в случае неисправности.

Запасные предохранители находятся в блоке предохранителей приборной панели (или в блоке предохранителей в моторном отсеке).

5. Установите новый предохранитель с таким же номиналом и убедитесь в том, что он плотно сел в зажимы.

Если предохранитель сидит неплотно, следует обратиться в специализированную мастерскую. Kia рекомендует проконсультироваться с официальным дилером Kia или партнерской сервисной компанией.

При отсутствии запасных предохранителей используйте предохранители с теми же характеристиками, установленные в цепях устройств, которые не

являются обязательными для работы автомобиля, таких как прикуриватель.

Если фары головного света, задние фонари, стоп-сигналы, лампы освещения подножки, дневные ходовые огни не работают, а предохранители исправны, обратитесь в специализированную мастерскую. Kia рекомендует проконсультироваться с официальным дилером Kia или партнерской сервисной компанией.

Замена предохранителя в моторном отсеке

1. Выключите замок зажигания и все остальные переключатели.
2. Снимите крышку панели предохранителей, нажав на защелку и потянув крышку вверх.



Если не работает пластинчатый плавкий предохранитель, извлеките его с помощью специальных клещей, предназначенных для замены предохранителей, расположенных в блоке предохранителей моторного отделения. После извлечения установите запасной предохранитель аналогичного номинала.

3. Проверьте извлеченный предохранитель и замените его в случае неисправности. Для того чтобы извлечь или вставить предохранитель, расположенный на панели предохранителей моторного отделения, воспользуйтесь специальными щипцами.

4. Установите новый предохранитель с таким же номиналом и убедитесь в том, что он плотно сел в зажимы. Если предохранитель сидит неплотно, следует обратиться в специализированную мастерскую. Kia рекомендует проконсультироваться с официальным дилером Kia или партнерской сервисной компанией.

⚠ Предостережение

После проверки панели предохранителей в моторном отделении установите на место крышку панели и прижмите ее до щелчка. В противном случае возможен отказ электрической системы из-за попадания воды.

Основной предохранитель (самовосстанавливающийся)



Если основной предохранитель перегорел, его следует извлечь следующим образом.

1. Выключите двигатель.
2. Отсоедините отрицательный кабель аккумулятора.
3. Снимите гайки, показанные на картинке выше.
4. Замените предохранитель на новый, такого же номинала.
5. Установка выполняется в порядке, обратном снятию.

*** Примечание**

Если самовосстанавливающийся предохранитель перегорел, следует обратиться в специализированную мастерскую. Kia рекомендует проконсультироваться с официальным дилером Kia или партнерской сервисной компанией.

* Примечание

В работе электронной системы возможны ошибки, даже если отдельные предохранители из блока моторного отделения и внутреннего блока предохранителей продолжают функционировать. В этом случае причиной неисправности может быть нерабочее состояние основного предохранителя (типа BFT), который находится в колпачке положительной клеммы аккумулятора (+). Поскольку главный предохранитель устроен сложнее остальных деталей, следует обратиться в специализированную мастерскую. Kia рекомендует обратиться к ближайшему официальному дилеру Kia или партнерской сервисной компании.

⚠ Предостережение

Визуально проверьте, надежно ли закрыта крышка аккумулятора. Если крышка аккумулятора не села на место, возможны повреждения электрической системы вследствие попадания влаги.

Описание панели предохранителей/реле



На внутренней стороне крышки панели предохранителей/реле находится табличка с указанием наименования и номинальных параметров предохранителей/реле.



* Примечание

Не все описания панели предохранителей, приведенные в данном руководстве, могут относиться к вашему автомобилю. Информация была точной на момент печати. При осмотре панели предохранителей в автомобиле см. табличку со сведениями о панели предохранителей.

Соединительная панель ICU

Наименование предохранителя	Символ	Номинал предохранителя	Защищенная цепь
УСИЛ.	AMP	25 А	AMP (усилитель)
LDC (Низковольтный преобразователь постоянный ток – постоянный ток)	LDC	30 А	Низковольтный преобразователь постоянного тока
ПРИВОД СИД. ВОДИТ.		30 А	Переключатель поясничной опоры водителя, переключатель привода водительского сиденья, модуль управления IMS (Интегрированная система памяти)
ЛЕВЫЙ СТЕКЛОПОДЪЕМНИК		25 А	Переключатель электрического стеклоподъемника задней двери (слева), предохранительный модуль электрического стеклоподъемника задней левой двери, предохранительный модуль электрического стеклоподъемника водительской двери (LHD), переключатель стеклоподъемника двери пассажира (RHD), предохранительный модуль электрического стеклоподъемника пассажирской двери (RHD)
ПРИВОД СИД. ПАСС.		30 А	Переключатель электропривода пассажирского сиденья, блок реле пассажира
ОБОГРЕВ. СИДЕНЬЯ, ПЕР.		20 А	Первый модуль управления вентиляцией сидений, первый модуль управления подогревом сидений
S/HEATER RL		15 А	Второй модуль управления подогревом левого сиденья
S/FOLD RR		20 А	Второй привод откидывания правого сиденья
ПРАВЫЙ СТЕКЛОПОДЪЕМНИК		25 А	Переключатель электрического стеклоподъемника задней двери (справа), модуль управления электрическим стеклоподъемником задней правой двери, переключатель стеклоподъемника пассажирской двери (LHD), предохранительный модуль электрического стеклоподъемника пассажирской двери (LHD), предохранительный модуль электрического стеклоподъемника водительской двери (RHD)
T/GATE		15 А	Реле двери багажного отделения
S/FOLD RL		20 А	Второй привод откидывания левого сиденья
БЛОКИРОВКА ДВЕРЕЙ		20 А	Реле блокировки/разблокировки дверей, реле взаимной блокировки
RR A/CON2	² REAR A/C	10 А	Модуль управления задним кондиционером

Наименование предохранителя	Символ	Номинал предохранителя	Защищенная цепь
МУЛЬТИМЕДИА 1	¹ MULTI MEDIA	25 A	Низковольтный преобразователь постоянного тока, звук, главный блок управления аудио/видео и навигацией, соединительная панель ICU (предохранитель — MULTI MEDIA2)
Модуль экстренного вызова (E-CALL)	E-CALL	10 A	Модуль экстренного вызова
ОБОГР. СИДЕНЬЯ, ЗАДН.	REAR RH 	15 A	Второй модуль управления подогревом правого сиденья
ПАМЯТЬ	MEMORY	10 A	Блок двери багажника с электроприводом, блок управления IMS (интегрированной системой памяти), модуль управления задним кондиционером, внешнее зеркало водителя или пассажира с электроприводом, система предупреждения о присутствии пассажира на заднем сиденье (ROA), приборная панель, низковольтный преобразователь постоянного тока, датчик дождя, панель управления передним кондиционером, проекционный дисплей (Head-Up Display), модуль управления передним кондиционером
«START» (Запуск)		10 A	Замок зажигания
E-SHIFTER	E-SHIFTER	7,5 A	Электронная шкала переключателя передач
МОДУЛЬ 6	⁶ MODULE	7,5 A	Обогреватель топливного фильтра и датчик давления и температуры
ЗАРЯДНОЕ УСТРОЙСТВО USB1	¹ USB CHARGER	10 A	USB-разъем для зарядки в левой или правой части багажника
ЗАРЯДНОЕ УСТРОЙСТВО USB2	² USB CHARGER	15 A	Левый или правый USB-разъем для зарядки на задней консоли, USB-разъем для зарядки на сиденье водителя или пассажира
МОДУЛЬ 3	³ MODULE	7,5 A	Интегрированный блок управления электрооборудованием кузова (IBU), блок ADAS, передняя камера (ADAS), выключатель амортизирующей накладки, блок системы кругового обзора, левый / правый задний радар, электронный блок управления (ECU) полного привода (4WD, 4 Wheel Drive), блок управления дозированием (DCU), переключатель передней консоли, переключатель вентиляции сиденья водителя / пассажирского сиденья, передний радар, рычаг переключения передач (индикатор) автоматической трансмиссии (ATM)
A/BAG1	¹ 	15 A	Модуль управления системой пассивной безопасности

Наименование предохранителя	Символ	Номинал предохранителя	Защищенная цепь
ОМЫВАТЕЛЬ		15 A	Многофункциональный переключатель
МОДУЛЬ 1	¹ MODULE	10 A	Усилитель (AMP), левый / правый RSE, низковольтный преобразователь постоянного тока, звук, интегрированный блок управления электрооборудованием кузова (IBU), главный блок управления аудио/видео и навигацией, блок ADAS, модуль экстренного вызова (E-Call), передний левый / правый USB-разъем для зарядки, блок системы кругового обзора
МОДУЛЬ 9	⁹ MODULE	10 A	Электромагнит ключа, фоновая подсветка водителя или пассажира, блок ADAS, диагностический разъем
IBU1	¹ IBU	7,5 A	Интегрированный блок управления электрооборудованием кузова (IBU)
МОДУЛЬ 2	² MODULE	7,5 A	Потолочная консоль, DAU, многофункциональный переключатель
RR A/CON1	¹ REAR A/C	15 A	Электродвигатель вентилятора заднего кондиционера, соединительная панель ICU (предохранитель — MEMORY)
ИНД. ПОДУШКА БЕЗОПАСНОСТИ		7,5 A	Приборная панель, потолочная консоль
МОДУЛЬ 8	⁸ MODULE	7,5 A	Блок ADAS, первый блок управления вентиляцией сидений, первый блок управления обогревателем сидений, блок управления задним кондиционером, второй блок управления обогревателем левого или правого сиденья
IBU2	² IBU	15 A	Интегрированный блок управления электрооборудованием кузова (IBU)
МОДУЛЬ 10	¹⁰ MODULE	10 A	Переключатель стоп-сигналов, переключатель рычага автоматической коробки передач (ATM)
МОДУЛЬ 5	⁵ MODULE	10 A	Потолочная консоль, усилитель (AMP), передний блок беспроводной зарядки, низковольтный преобразователь постоянного тока
КОНДИЦИОНЕР	A/C	7,5 A	Модуль управления передним кондиционером, панель управления передним кондиционером, соединительная панель моторного отделения (реле обогревателя с положительным ТКС № 2, реле вентилятора)
A/BAG2	² 	10 A	Модуль управления системой пассивной безопасности
ПРИБОРНАЯ ПАНЕЛЬ	CLUSTER	7,5 A	Приборный щиток, приборная панель на ветровом стекле

Наименование предохранителя	Символ	Номинал предохранителя	Защищенная цепь
МОДУЛЬ 4	⁴ MODULE	10 А	Модуль экстренного вызова (E-CALL), звук, главный блок управления аудио/видео и навигацией, диагностический разъем, панель управления передним кондиционером, левая / правая передняя фара, модуль управления передним кондиционером, выключатель амортизирующей прокладки, электрохроматическое зеркало, модуль управления интегрированной системой памяти (IMS), первый модуль управления вентиляцией сидений, первый модуль управления подогревом сидений, второй блок управления обогревателем левого / правого сиденья
МОДУЛЬ 7	⁷ MODULE	7,5 А	Интегрированный блок управления электрооборудованием кузова (IBU)
MULTI MEDIA2	² MULTI MEDIA	10 А	Левый / правый RSE
ПЕРЕКЛ. ТОРМОЗА	BRAKE SWITCH	7,5 А	Интегрированный блок управления электрооборудованием кузова (IBU), переключатель стоп-сигналов
MDPS	MDPS	7,5 А	Модуль электроусилителя руля

Панель с предохранителями в моторном отсеке





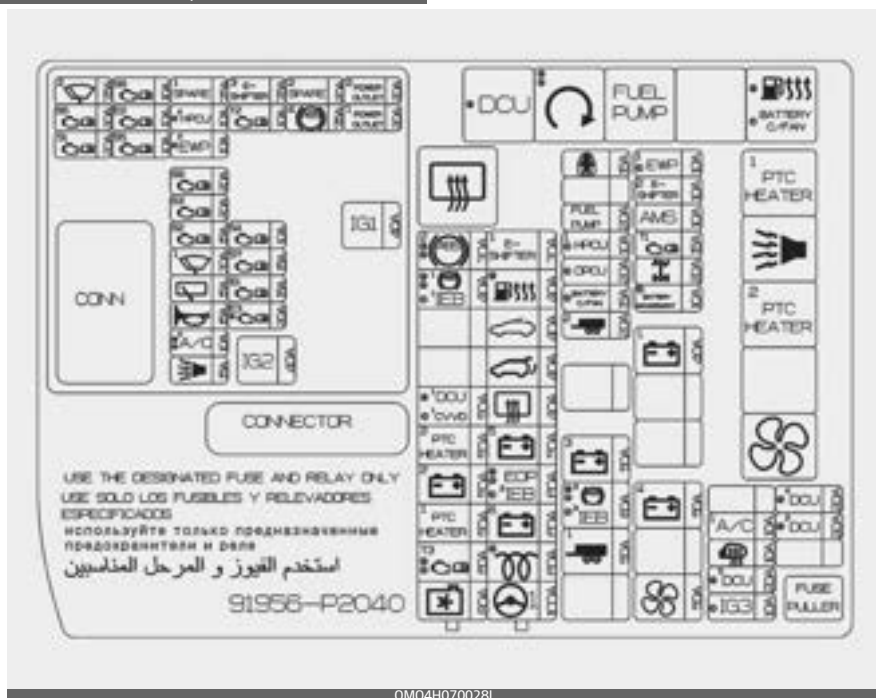















OMQ4070040L



Соединительная панель моторного отделения





Наименование предохранителя		Символ	Номинал предохранителя	Защищенная цепь
MULTI FUSE-1	ВЕНТ. ОХЛАЖДЕНИЯ		80 А	Вентилятор охлаждения электродвигателя
	ТСU3		60 А	БУТ (блок управления трансмиссией)
	ОБОГРЕВАТЕЛЬ С ПОЛОЖИТЕЛЬНЫМ ТКС 1	¹ PTC HEATER	50 А	Соединительная панель моторного отделения (реле обогревателя с положительным ТКС № 1)
	В+2	² 	50 А	Соединительная панель ICU (Модуль приборной панели)
	ОБОГРЕВАТЕЛЬ С ПОЛОЖИТЕЛЬНЫМ ТКС 2	² PTC HEATER	50 А	Соединительная панель моторного отделения (реле обогревателя с положительным ТКС № 2)
	DCU1	¹ DCU	50 А	Соединительная панель моторного отделения (реле DCU)
	ABS1	¹ (ABS)	40 А	Модуль управления электронной системой стабилизации курсовой устойчивости (ESP)
	ABS2	² (ABS)	30 А	Модуль управления электронной системой стабилизации курсовой устойчивости (ESP)

Наименование предохранителя	Символ	Номинал предохранителя	Защищенная цепь	
MULTI FUSE-2	MDPS	 1	100 А	Модуль электроусилителя руля
	РАЗОГРЕВ		60 А	GCU
	B + 6		60 А	GCU
	EOP	EOP	60 А	Электронный масляный насос
	B + +5		50 А	Соединительная панель ICU (предохранитель — ПРИВОД СИД, ВОДИТ., ЛЕВЫЙ СТЕКЛОПОДЪЕМНИК, ПРИВОД СИД, ПАСС., ОБОГР. СИДЕНЬЯ ЗАДН. ЛЕВ., СИСТ. СКЛАД, СИД, ПЕРЕДН. ПРАВ.)
	РЕЛЕ ЗАДНЕГО ОБОГРЕВАТЕЛЯ		40 А	Соединительная панель моторного отделения (реле заднего обогревателя)
	ДВЕРЬ БАГАЖНИКА С ЭЛЕКТРОПРИВОДОМ		40 А	Блок двери багажника с электроприводом
	ЛЮК В КРЫШЕ		40 А	Двигатель люка в крыше (стеклянного)
	ПОДОГРЕВАТЕЛЬ ТОПЛИВА		40 А	Соединительная панель моторного отделения (реле подогрева топливного фильтра)
	E-SHIFTER1	¹ E-SHIFTER	30 А	SCU

Наименование предохранителя	Символ	Номинал предохранителя	Защищенная цепь	
ПРЕДОХРАНИТЕЛЬ	ТРЕЙЛЕР1		50 А	Модуль прицепа
	ABS3		60 А	Модуль управления электронной системой стабилизации курсовой устойчивости (ESP)
	V+3		50 А	Соединительная панель ICU (Модуль приборной панели)
	ТРЕЙЛЕР2		20 А	Модуль прицепа
	ТОПЛИВНЫЙ НАСОС		20 А	Соединительная панель моторного отделения (реле топливного насоса)
	БЛОКИРОВКА ОТ ДЕТЕЙ		15 А	Соединительная панель печатной платы (реле включения и выключения блокировки от детей)
	ВЕНТИЛЯТОР		50 А	Соединительная панель моторного отделения (реле вентилятора)
	V + 4		50 А	Соединительная панель ICU (предохранитель — УСИЛ., LDC [низковольтный преобразователь постоянного тока], ОБОГРЕВАТЕЛЬ ПЕРЕДНЕГО СИДЕНЬЯ, ПРАВЫЙ СТЕКЛОПОДЪЕМНИК, СИСТ. СКЛАД. СИД. ЗАДН. ЛЕВ.)
	V + 1		40 А	Соединительная панель ICU (реле защелки при долговременной нагрузке, предохранитель — ОБОГРЕВ. СИДЕНЬЯ (ПЕР.), ДВЕРЬ БАГАЖНИКА, ДВЕРНОЙ ЗАМОК, ОБОГР. СИДЕНЬЯ, ЗАДН., ЗАПУСК, МОДУЛЬ 9, ИВУ2, ПОДУШКА БЕЗОПАСНОСТИ 2, ПЕРЕКЛ. ТОРМОЗА)
	4WD		20 А	ЕСU (Блок управления двигателем) для полноприводного автомобиля (4WD, 4 Wheel Drive)
	TCU1		15 А	Модуль управления силовым агрегатом (PCM)
	AMS		10 А	Датчик АКБ
	E-SHIFTER2		10 А	SCU, электронная шкала переключателя передач
	DCU3		10 А	DCU (Блок управления дозированием)
	ПОДОГР. ЗЕРКАЛА		10 А	Панель управления передним кондиционером, модуль управления передним кондиционером, наружное зеркало заднего вида с электроприводом со стороны водителя
	A/CON1		10 А	Модуль управления передним кондиционером
DCU2		20 А	DCU (Блок управления дозированием)	
DCU4		20 А	DCU (Блок управления дозированием)	

Блок печатной платы

Наименование предохранителя	Символ	Номинал предохранителя	Защищенная цепь
ЗАЖИГ. 2	IG2	40 А	Соединительная панель моторного отделения (пусковое реле), соединительная панель печатной платы (реле IG2)
ЗАЖИГ. 1	IG1	40 А	Соединительная панель печатной платы (реле IG1, реле ACC)
ПЕР. СТЕКЛООЧ. 2	²	7,5 А	Интегрированный блок управления электрооборудованием кузова (IBU)
ДАТЧИК6	^{S6}	20 А	[Smartstream D2.2] Передний / задний датчик окислов азота, датчик РМ [Smartstream G3.5] Кислородный датчик No. 2 / No. 4
ДАТЧИК1	^{S1}	20 А	[Smartstream D2.2] Регулирующий клапан давления топливной системы [Smartstream G2.5 MPI] Катушка зажигания No. 1 / No. 2 / No. 3 / No. 4 [Smartstream G3.5] Катушка зажигания No. 1 / No. 2 / No. 3 / No. 4 / No. 5 / No. 6
ДАТЧИК8	^{S8}	10 А	GCU
ECU2	^{E2}	10 А	Блок управления двигателем (ЕСМ) / модуль управления силовым агрегатом (РСМ)
ДАТЧИК 5	^{S5}	10 А	[Smartstream D2.2] Соединительная панель моторного отделения (реле топливного насоса, реле подогрева топливного фильтра) [Smartstream G2.5 MPI] Соединительная панель моторного отделения (реле топливного насоса) [Smartstream G3.5] Соединительная панель моторного отделения (реле топливного насоса)
SENSOR9	^{S9}	20 А	[Smartstream D2.2] Клапан системы измерения расхода топлива [Smartstream G3.5] Блок управления двигателем (ЕСМ)
ДАТЧИК3	^{S3}	20 А	Блок управления двигателем (ЕСМ) / модуль управления силовым агрегатом (РСМ)
ДАТЧИК2	^{S2}	15 А	[Smartstream D2.2] Кислородный датчик No. 1 / No. 2 [Smartstream G2.5 MPI] Кислородный датчик (БОЛЬШЕ / МЕНЬШЕ) [Smartstream G3.5] кислородный датчик No. 1 / No. 3
FRT WIPER 1	¹	30 А	Электродвигатель переднего стеклоочистителя
ЗАДНИЙ СТЕКЛООЧИСТИТЕЛЬ		15 А	Реле заднего стеклоочистителя, электромотор заднего стеклоочистителя
ЗВУКОВОЙ СИГНАЛ		15 А	Реле звукового сигнала

Наименование предохранителя	Символ	Номинал предохранителя	Защищенная цепь
A/CON2	² A/C	10 A	Реле кондиционера воздуха
ЗВУКОВОЙ СИГНАЛ АВАРИЙНОЙ СИГНАЛИЗАЦИИ		15 A	Реле звукового сигнала охранной сигнализации
E-SHIFTER3	³ E-SHIFTER	7,5 A	SCU
TCU2	^{T2} 	10 A	БУТ (блок управления трансмиссией)
ДАТЧИК 4	^{S4} 	10 A	[Все] Реле кондиционера воздуха, электродвигатель охлаждающего вентилятора [Smartstream D2.2] Датчик уровня масла, переключатель стоп-сигналов, электронный термоклапан [Smartstream G2.5 MPI] Электромагнитный клапан впускного коллектора изменяемой геометрии, электромагнитный клапан контроля продувки, клапан регулирования масла (впуск / выпуск) [Smartstream G3.5] Электромагнитный клапан впускного коллектора изменяемой геометрии, электромагнитный клапан контроля продувки, электромагнит переменного масляного насоса, клапан регулирования масла №.1/ №.2/ №.3/ №.4
ДАТЧИК7	^{S7} 	15 A	[Smartstream D2.2] Соединительная панель моторного отделения (реле обогревателя с положительным ТКС №. 1), сапун с ПТК (положительным температурным коэффициентом), клапан регулирования масла, электронный приводной механизм VGT (турбоагнетателя с изменяемой геометрией), электромагнитный клапан перепускного канала системы охлаждения EGR [Smartstream G2.5 MPI] Инжектор №. 1 / №. 2 / №. 3 / №. 4, интегрированный блок управления электрооборудованием кузова (IBU), блок управления двигателем (ECM) [Smartstream G3.5] Инжектор №. 1 / №. 2 / №. 3 / №. 4 / №. 5 / №. 6
ECU1	^{E1} 	15 A	Блок управления двигателем (ECM) / модуль управления силовым агрегатом (PCM)
ABS4	⁴ (ABS)	7,5 A	Модуль управления электронной системой стабилизации курсовой устойчивости (ESP)
РОЗЕТКА ПИТАНИЯ 2	² POWER OUTLET	20 A	Розетка питания на задней консоли
РОЗЕТКА ПИТАНИЯ 1	¹ POWER OUTLET	20 A	Розетка питания в багажнике

Реле

Тип реле можно найти в следующей таблице.

Название реле	Символ	ТИП
Реле DCU (блок управления дозированием)	DCU	МИКРО
Пусковое реле		МИКРО
Реле топливного насоса	FUEL PUMP	МИКРО
Реле обогревателя топливного фильтра		МИКРО
Реле обогревателя с положительным ТКС No. 1	¹ PTC HEATER	МИКРО
Реле звукового сигнала охранной сигнализации		МИКРО
Реле обогревателя с положительным ТКС No.2	² PTC HEATER	МИКРО
Реле вентилятора		МИКРО
Реле заднего обогревателя		МИНИ

Панель с предохранителями в моторном отсеке (крышка клемм аккумулятора)



Лампы освещения

Меры предосторожности при замене лампы

Подготовьте лампы соответствующих стандартов на экстренный случай. См. раздел "Мощность ламп" на странице 8-5.

При замене ламп и аналогичного оборудования сначала нужно остановить автомобиль в безопасном месте, заглушить двигатель, включить ручной тормоз и снять с аккумулятора отрицательную (-) клемму.

⚠ Предупреждение

Работы с осветительными приборами

Перед тем как выполнять работы с осветительными приборами, включите стояночный тормоз, убедитесь, что замок зажигания находится в положении «LOCK» (Блокировка), и выключите осветительные приборы, чтобы исключить внезапное перемещение автомобиля, не обжечь пальцы и не получить удар электрическим током.

Используйте только лампы указанной мощности.

⚠ Предупреждение

При замене сгоревшей лампы устанавливайте новую лампу с такой же номинальной мощностью. В противном случае возможны серьезные повреждения проводки и возгорание.

⚠ Предостережение

Если у вас нет необходимых инструментов, ламп нужного номинала и соответствующего опыта, обратитесь в специализированную мастерскую. Kia рекомендует проконсультироваться с официальным дилером Kia или партнерской сервисной компанией.

Во многих случаях лампы в автомобиле заменить трудно, так как получить доступ к лампе можно, только сняв другие детали. В частности это относится к случаям, когда для того, чтобы добраться до лампы, необходимо демонтировать фару головного света в сборе. При демонтаже/монтаже фары головного света в сборе возможно повреждение автомобиля.

⚠ Предостережение

- Если при замене ламп устанавливаются не оригинальные или не соответствующие техническим требованиям компоненты, в результате возможен выход из строя предохранителей, отказ системы и другие повреждения проводки.
- Не следует устанавливать на автомобиль дополнительные ламповые или светодиодные осветительные приборы. При установке дополнительных осветительных приборов возможен выход ламп из строя и мерцание света фар. Кроме того, возможны повреждения блока предохранителей и других частей проводки.

Частичный отказ фар вследствие неисправности сети

Фара головного света, задний габаритный огонь и противотуманная фара могут загораться при перемещении переключателя фар головного света в положение «ON» (Вкл.) и не загораться при перемещении в положение «ON» (Вкл.) переключателя задних габаритных огней или противотуманных фар. Причиной этого может быть неисправность сети или системы управления электрооборудованием автомобиля. При наличии проблемы следует пройти обслужива-

ние в специализированной мастерской. Kia рекомендует проконсультироваться с официальным дилером Kia или партнерской сервисной компанией.

Частичный отказ фар вследствие стабилизации системы управления электрооборудованием

Свет исправной фары может непродолжительно мерцать. Непродолжительное мерцание вызвано функцией стабилизации в системе управления электрооборудованием автомобиля. Если вскоре после этого нормальная работа фары восстанавливается, то автомобиль не требует технического обслуживания.

Однако если после мерцания лампа гаснет, либо продолжает мерцать длительное время, следует провести техническое обслуживание системы в специализированной мастерской. Kia рекомендует проконсультироваться с официальным дилером Kia или партнерской сервисной компанией.

*** Примечание**

- Если лампа или ее разъем снимаются с работающей фары, находящейся под напряжением, электронная схема блока предохранителей может определить такое состояние как неисправность. Архив сообщений о неисправностях фар записывается с помощью диагностических кодов неисправности (DTC) в блоке предохранителей.
- Работающая фара может время от времени мигать. Это связано с функцией стабилизации электронного управляющего устройства, и если фара после мигания горит нормально, то это не является неисправностью. Однако если фара продолжает мигать или полностью гаснет, возможно, в работе электронного управляющего устройства возникла ошибка. В этом случае следует незамедлительно проверить автомобиль в специализированной мастерской. Kia рекомендует проконсультироваться с официальным дилером Kia или партнерской сервисной компанией.

*** Примечание**

После аварии или переустановки блока фар следует отрегулировать угол наклона головных фар в специализированной мастерской. Kia рекомендует проконсультироваться с официальным дилером Kia или партнерской сервисной компанией.

*** Примечание****Изменение направления движения (для Европы)**

Фары ближнего света имеют асимметричное распределение света. В странах с противоположным направлением движения они будут ослеплять водителей встречных автомобилей. Для предотвращения ослепления по правилам ЕСЕ необходимо выполнить некоторые действия (например, использовать систему автоматического изменения, нанести клейкую пленку, направлять свет вниз). Конструкция этих фар предотвращает ослепление водителей встречных автомобилей. Поэтому вам не нужно регулировать фары в стране с противоположным направлением движения.

* Примечание

После поездок под сильным ливнем или после мойки автомобиля фары головного света могут запотеть. Это обусловлено разницей температур внутри и снаружи фары. Это явление аналогично конденсации влаги на стеклах внутри салона во время дождя и не указывает на наличие неисправности в автомобиле. Если в электрическую цепь лампы попала вода, следует проверить автомобиль в специализированной мастерской. Kia рекомендует проконсультироваться с официальным дилером Kia или партнерской сервисной компанией.

Положение лампы (спереди)

Головная фара — тип А



Головная фара — тип В



Противотуманная фара



1. Передняя фара (ближний свет) (светодиодная)
2. Передняя фара (дальнего света) — светодиодная
3. Лампа переднего указателя поворота (накаливания)
4. Лампа переднего сигнала поворота (светодиодная)
5. Дневные ходовые огни / габаритный огонь (светодиодный)
6. Передняя противотуманная фара (светодиодная лампа)

Положение лампы (задняя)

Задняя комбинированная фара — тип А



OMQ4070057

Задняя комбинированная фара — тип В



OMQ4070056

Задняя противотуманная фара



OMQ4070084L

Лампа заднего хода



OMQ4070092L

Фонарь освещения номерного знака



OMQ4070052

Дополнительный верхний стоп-сигнал



OMQ4070058

1. Лампа стоп-сигнала и заднего фонаря (лампа накаливания)

7

2. Лампа заднего указателя поворота (накаливания)
3. Лампа стоп-сигнала и заднего габаритного огня (светодиодная)
4. Лампа заднего указателя поворота (светодиодная)
5. Лампа заднего фонаря (светодиодная)
6. Фонарь освещения номерного знака (светодиодный)
7. Лампа дополнительного верхнего стоп-сигнала (светодиодная)
8. Задняя противотуманная фара (светодиодная)
9. Лампа заднего хода (лампа накаливания)

Положение лампы (боковая)



1. Боковой повторитель указателя поворота (светодиодная лампа)

Замена передней фары (ближний и дальний свет), габаритных огней и дневных ходовых огней, указателей поворота (светодиодная лампа)

Тип А



Тип В



Если светодиодная передняя фара (1, 2), светодиодные габаритные и дневные ходовые огни (3), светодиодные указатели поворота (4) не работают, следует проверить автомобиль в специализированной мастерской. Kia рекомендует проконсультироваться с официальным дилером Kia или партнерской сервисной компанией.

Замена лампы переднего указателя поворота (лампа накаливания)



1. Отсоедините отрицательную клемму от аккумулятора.
2. Извлеките патрон (А), поворачивая его против часовой стрелки до тех пор, пока выступы на патроне не совпадут с прорезями на узле.



3. Извлеките лампу (В) из патрона (А), вдавив ее и повернув против часовой стрелки до положения, в котором ее выступы совместятся с прорезями в патроне. Выньте лампу из патрона.
4. Вставьте новую лампу в патрон и поверните ее до щелчка.

5. Установите патрон на место, совместив выступы на патроне с прорезями на узле. Вставьте патрон в узел, после чего поверните патрон по часовой стрелке.
6. Подключите отрицательную клемму к аккумулятору.

Замена лампы передней противотуманной фары (светодиодной)



OMQ4070048

Если передняя противотуманная фара (6) не работает, следует проверить автомобиль в специализированной мастерской. Kia рекомендует проконсультироваться с официальным дилером Kia или партнерской сервисной компанией.

Замена лампы бокового повторителя указателя поворота (светодиодной)



OMQ4070062

Если лампа бокового повторителя указателя поворота (светодиодный) (1) не работает, следует проверить автомобиль в специализированной мастерской.

Kia рекомендует проконсультироваться с официальным дилером Kia или партнерской сервисной компанией.

Светодиодные лампы нельзя заменить по отдельности, поскольку они являются частью интегрированного блока. Светодиодные лампы заменяются вместе с блоком.

Квалифицированный техник должен проверить или отремонтировать боковой повторитель указателя поворота (светодиодный), так как его неисправность может привести к повреждению соответствующих частей транспортного средства.

Замена лампы стоп-сигнала и заднего фонаря (лампы накаливания)



1. Откройте дверь багажного отделения.
2. Откройте технологическую крышку.
3. С помощью крестовой отвертки ослабьте винты, удерживающие рассеиватель.



4. Извлеките узел задней комбинированной фары из кузова автомобиля.
5. Отсоедините разъем задней комбинированной фары.
6. Извлеките патрон, поворачивая его против часовой стрелки до тех пор, пока выступы на

патроне не совпадут с прорезями на узле.



7. Извлеките лампу из патрона, вдавив ее и повернув против часовой стрелки до положения, в котором ее выступы совместятся с прорезями в патроне. Выньте лампу из патрона.
8. Вставьте новую лампу в патрон и поверните ее до щелчка.
9. Установите патрон на место, совместив выступы на патроне с прорезями на узле. Вставьте патрон в узел, после чего поверните патрон по часовой стрелке.
10. Установите узел задней комбинированной фары в кузов автомобиля.
11. Установите крышку для техобслуживания.

Замена лампы заднего указателя поворота (лампа накаливания)



1. Откройте дверь багажного отделения.
2. Откройте технологическую крышку.
3. С помощью крестовой отвертки ослабьте винты, удерживающие рассеиватель.



4. Извлеките узел задней комбинированной фары из кузова автомобиля.
5. Отсоедините разъем задней комбинированной фары.
6. Извлеките патрон, поворачивая его против часовой стрелки до тех пор, пока выступы на

патроне не совпадут с прорезями на узле.



7. Извлеките лампу из патрона, вдавив ее и повернув против часовой стрелки до положения, в котором ее выступы совместятся с прорезями в патроне. Выньте лампу из патрона.
8. Вставьте новую лампу в патрон и поверните ее до щелчка.
9. Установите патрон на место, совместив выступы на патроне с прорезями на узле. Вставьте патрон в узел, после чего поверните патрон по часовой стрелке.
10. Установите узел задней комбинированной фары в кузов автомобиля.
11. Установите крышку для техобслуживания.

Замена лампы заднего указателя поворота, лампы стоп-сигнала и заднего фонаря (светодиодных)



Если лампа заднего указателя поворота (2), лампа стоп-сигнала и заднего фонаря (1), лампа заднего фонаря (3) не работает, следует проверить автомобиль в специализированной мастерской. Kia рекомендует проконсультироваться с официальным дилером Kia или партнерской сервисной компанией.

Светодиодные лампы нельзя заменить по отдельности, поскольку они являются частью интегрированного блока. Светодиодные лампы заменяются вместе с блоком.

Квалифицированный техник должен проверить или отремонтировать лампу стоп-сигнала и заднего габаритного огня (светодиодную), так как ее неисправность может привести к повреждению соответствующих частей транспортного средства.

Замена лампы заднего хода (лампа накаливания)

1. Снимите пластиковые язычки с помощью шлицевой отвертки.



2. Ослабьте пластиковые фиксирующие винты и снимите крышку под панелью.
3. Отсоедините разъем (A) лампы заднего хода.



4. Извлеките патрон (A), поворачивая его против часовой стрелки до тех пор, пока выступы на патроне не совпадут с прорезями на узле.



OMQ4070108L

5. Извлеките лампу из патрона, вдавив ее и повернув против часовой стрелки до положения, в котором ее выступы совместятся с прорезями в патроне. Выньте лампу из патрона.
6. Вставьте новую лампу в патрон и поверните ее до щелчка.
7. Установите патрон на место, совместив выступы на патроне с прорезями на узле. Вставьте патрон в узел, после чего поверните патрон по часовой стрелке.
8. Подсоедините разъем лампы заднего хода.
9. Затяните пластиковые фиксирующие винты.
10. Установите пластиковые язычки и крышку под панелью.

Замена лампы задней противотуманной фары (светодиодной)



OMQ4070024L

Если задняя противотуманная фара (1) не работает, следует проверить автомобиль в специализированной мастерской. Kia рекомендует проконсультироваться с официальным дилером Kia или партнерской сервисной компанией. Светодиодные лампы нельзя заменить по отдельности, поскольку они являются частью интегрированного блока. Светодиодные лампы заменяются вместе с блоком. Квалифицированный техник должен проверить или отремонтировать лампу стоп-сигнала и заднего габаритного огня (светодиодную), так как ее неисправность может привести к повреждению соответствующих частей транспортного средства.

Замена лампы дополнительного верхнего стоп-сигнала (светодиодной)



Если лампа дополнительного верхнего стоп-сигнала (светодиодная) (1) не работает, следует проверить автомобиль в специализированной мастерской.

Kia рекомендует проконсультироваться с официальным дилером Kia или партнерской сервисной компанией.

Светодиодные лампы нельзя заменить по отдельности, поскольку они являются частью интегрированного блока. Светодиодные лампы заменяются вместе с блоком.

Квалифицированный техник должен проверить или отремонтировать дополнительный верхний стоп-сигнал (светодиодный), так как его неисправность может привести к повреждению соответствующих частей транспортного средства.

Замена фонаря освещения номерного знака (светодиодного)



Если лампа освещения номерного знака не работает, рекомендуется проверить систему в специализированной мастерской. Kia рекомендует проконсультироваться с официальным дилером Kia или партнерской сервисной компанией. Светодиодные лампы нельзя заменить по отдельности, поскольку они являются частью интегрированного блока. Светодиодные лампы заменяются вместе с блоком. Квалифицированный техник должен проверить или отремонтировать лампу подсветки карты (светодиодную), так как ее неисправность может привести к повреждению соответствующих частей транспортного средства.

Замена лампы подсветки карты (лампа накаливания)



OMQ4070049

⚠ Предупреждение

Во избежание ожогов пальцев или поражения электрическим током перед началом работ с плафонами внутреннего освещения убедитесь, что нажата кнопка «OFF» (Выкл.).

1. С помощью отвертки для винтов с прямым шлицем аккуратно подденьте рассеиватель и выньте его из корпуса лампы в салоне.
2. Извлеките лампу, вытащив ее из патрона.
3. Установите в патрон новую лампу.
4. Совместите выступы рассеивателей с прорезями в корпусе лампы и установите рассеиватели на место.

⚠ Предостережение

Будьте осторожны, чтобы не испачкать и не повредить рассеиватели, их выступы и пластмассовые корпуса.

Замена лампы подсветки карты (светодиодной)



OMQ4070096L

Если лампа подсветки карты (светодиодная) (1) не работает, следует проверить автомобиль в специализированной мастерской.

Kia рекомендует проконсультироваться с официальным дилером Kia или партнерской сервисной компанией.

Светодиодные лампы нельзя заменить по отдельности, поскольку они являются частью интегрированного блока. Светодиодные лампы заменяются вместе с блоком.

Квалифицированный техник должен проверить или отремонтировать лампу подсветки карты

(светодиодную), так как ее неисправность может привести к повреждению соответствующих частей транспортного средства.

Замена лампы внутреннего освещения (светодиодной)



⚠ Предупреждение

Во избежание ожогов пальцев или поражения электрическим током перед началом работ с плафонами внутреннего освещения убедитесь, что нажата кнопка «OFF» (Выкл.).

1. С помощью отвертки для винтов с прямым шлицем аккуратно подденьте рассеиватель и выньте его из корпуса лампы в салоне.
2. Извлеките лампу, вытащив ее из патрона.
3. Установите в патрон новую лампу.
4. Совместите выступы рассеивателей с прорезями в корпусе лампы и установите рассеиватели на место.

⚠ Предостережение

Будьте осторожны, чтобы не испачкать и не повредить рассеиватели, их выступы и пластмассовые корпуса.

Замена лампы личного освещения (светодиодная) (при наличии)



Если лампа личного освещения (светодиодная) (1) не работает, следует проверить автомобиль в специализированной мастерской.

Kia рекомендует проконсультироваться с официальным дилером Kia или партнерской сервисной компанией.

Светодиодные лампы нельзя заменить по отдельности, поскольку они являются частью интегрированного блока. Светодиодные лампы заменяются вместе с блоком.

Квалифицированный техник должен проверить или отремонтировать личную лампу

(светодиодную), так как ее неисправность может привести к повреждению соответствующих частей транспортного средства.

Замена лампы подсветки зеркала (лампа накаливания) в солнцезащитном козырьке



⚠ Предупреждение

Во избежание ожогов пальцев или поражения электрическим током перед началом работ с плафонами внутреннего освещения убедитесь, что нажата кнопка «OFF» (Выкл.).

1. Шлицевой отверткой аккуратно подденьте узел лампы и выньте его из салона.
2. Извлеките лампу, вытащив ее из патрона.
3. Установите в патрон новую лампу.
4. Установите узел лампы в салон.

⚠ Предостережение

Будьте осторожны, чтобы не испачкать и не повредить рассеиватели, их выступы и пластмассовые корпуса.

Замена лампы перчаточного ящика



1. Шлицевой отверткой аккуратно подденьте узел лампы и выньте его из салона.
2. Снимите плафон узла лампы.
3. Извлеките лампу, вытащив ее из патрона.
4. Установите в патрон новую лампу.
5. Установите плафон на узел лампы.
6. Установите узел лампы в салон.

⚠ Предостережение

Будьте осторожны, чтобы не испачкать и не повредить рассеиватели, их выступы и пластмассовые корпуса.

Замена лампы багажного отделения (лампа накаливания)



⚠ Предупреждение

Во избежание ожогов пальцев или поражения электрическим током перед началом работ с плафонами внутреннего освещения убедитесь, что нажата кнопка «OFF» (Выкл.).

1. Шлицевой отверткой аккуратно подденьте узел лампы и выньте его из салона.
2. Снимите плафон узла лампы.
3. Извлеките лампу, вытащив ее из патрона.
4. Установите в патрон новую лампу.
5. Установите плафон на узел лампы.
6. Установите узел лампы в салон.

⚠ Предостережение

Будьте осторожны, чтобы не испачкать и не повредить рассеиватели, их выступы и пластмассовые корпуса.

Замена лампы багажного отделения (светодиодной)



Если лампа багажного отделения (накаливания/светодиодная) не работает, рекомендуется проверить систему в специализированной мастерской.

Регулировка угла наклона головных и передних противотуманных фар (для Европы)

Регулировка угла наклона головных фар

Лампа накаливания



Светодиодная



- Установите надлежащее давление в шинах и уберите нагрузку из автомобиля, за исключением водителя, запасного колеса и инструментов.
- Автомобиль необходимо расположить на ровной площадке.
- Начертите на экране вертикальные и горизонтальные линии (проходящие через центры соответствующих фар).
- Убедившись в исправном состоянии фар и аккумуляторной батареи, направьте фары так, чтобы максимальная яркость падала на горизонтальные и вертикальные линии.
- Чтобы направить ближний свет влево или вправо, поверните отвертку (1) по часовой или против часовой стрелки. Чтобы направить ближний свет вверх или вниз, поверните отвертку (2) по часовой или против часовой стрелки.

Регулировка угла наклона передних противотуманных фар (при наличии)

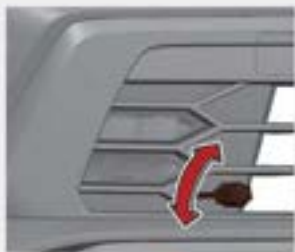

0MQ4070093L

- Для передних противотуманных фар регулировку угла наклона можно выполнить так же, как для фар головного света.
- Регулируйте угол наклона передних противотуманных фар, когда сами фары и аккумуляторная батарея находятся в нормальном состоянии.
- Чтобы увеличить или уменьшить угол наклона передней противотуманной фары, поверните отвертку по часовой или против часовой стрелки.

Точка наводки

OMQ4070087L

* А: экран

Состояние автомобиля		Передняя фара (светодиодная)				Передние противотуманные фары (LED), при наличии	
		Высота от поверхности земли		Расстояние между фарами		Высота от поверхности земли	Расстояние между фарами
		Ближний/дальний свет		Ближний/дальний свет			
		H1	H2	W1	W2	H3	W3
без водителя [мм (дюймы)]	Тип А	887 (34,9)	870 (34,2)	1536 (60,5)	1316 (51,8)	408 (10,3)	1092 (27,7)
	Тип В	879 (22,3)	862 (33,9)	1482 (37,6)	1237 (60,5)		
с водителем [мм (дюймы)]	Тип А	880 (34,6)	863 (34,0)	1536 (60,5)	1536 (51,8)	401 (10,1)	1092 (27,7)
	Тип В	872 (22,1)	855 (33,7)	1482 (37,6)	1536 (60,5)		

Передняя фара ближнего света (автомобиль с левосторонним рулем)

С использованием 10-метрового экрана

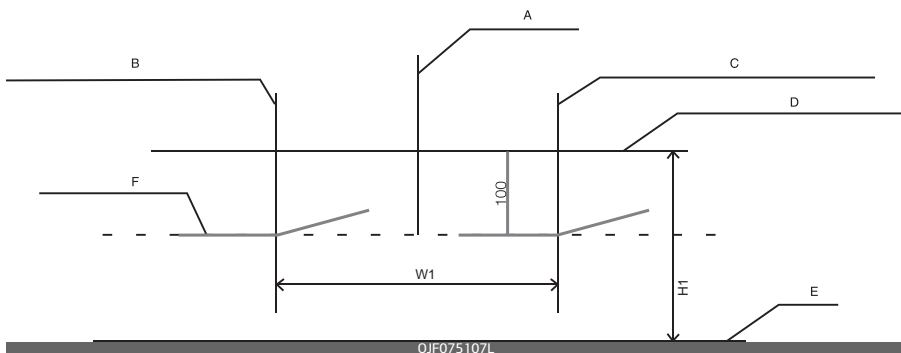

A: Ось автомобиля

B: Вертикальная линия центра лампы левой головной фары

C: Вертикальная линия центра лампы правой головной фары

D: Горизонтальная линия центра лампы головной фары

E: Земля

F: Линия светотеневой границы

1. Включите ближний свет, когда никого нет на месте водителя.
2. Линия светотеневой границы должна соответствовать линии границы на рисунке.
3. При наведении ближнего света вертикальное наведение должно следуют корректировать после горизонтального.
4. Если на автомобиле установлено выравнивающее устройство для передних фар, установите его переключатель на нулевую позицию.

Головная фара ближнего света (автомобиль с правосторонним рулем)

С использованием 10-метрового экрана

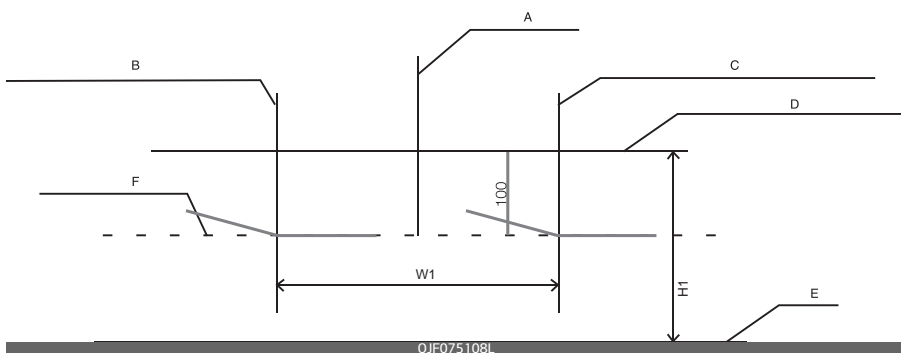

A: Ось автомобиля

B: Вертикальная линия центра лампы левой головной фары

C: Вертикальная линия центра лампы правой головной фары

D: Горизонтальная линия центра лампы головной фары

E: Земля

F: Линия светотеневой границы

1. Включите ближний свет, когда никого нет на месте водителя.
2. Линия светотеневой границы должна соответствовать линии границы на рисунке.
3. При наведении ближнего света вертикальное наведение должно следовать корректировать после горизонтального.
4. Если на автомобиле установлено выравнивающее устройство для передних фар, установите его переключатель на нулевую позицию.

Передние противотуманные фары

С использованием 10-метрового экрана

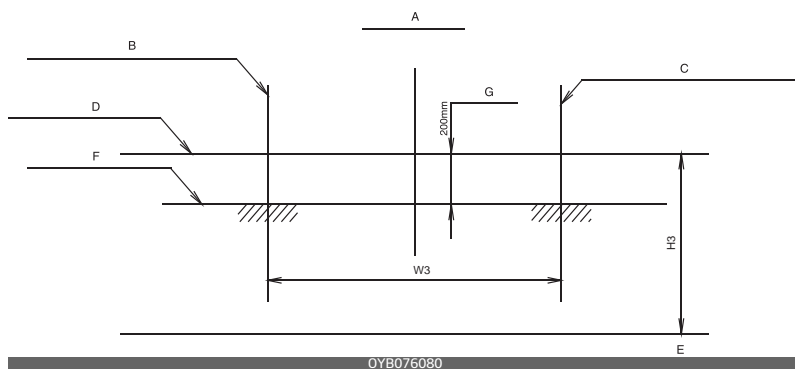

A: Ось автомобиля

B: Вертикальная линия центра лампы левой противотуманной фары

C: Вертикальная линия центра лампы правой противотуманной фары

D: Горизонтальная линия центра лампы противотуманной фары

E: Земля

F: Линия светотеневой границы

G: Верхняя граница

1. Включите переднюю противотуманную фару, когда никого нет на месте водителя.
2. Светотеневая граница должна находиться в пределах допустимого диапазона (заштрихованная область).

Уход за внешним видом

Уход за наружными поверхностями

Общие меры предосторожности при уходе за наружными поверхностями

При использовании химических средств для чистки или полировки необходимо соблюдать указания на этикетке. Прочитайте все предупреждения и предостережения, которые размещены на этикетке.

Уход за лакокрасочным покрытием автомобиля

Мойка

Для защиты лакокрасочного покрытия автомобиля от ржавчины и износа его нужно тщательно мыть теплой или холодной водой не менее одного раза в месяц.

В случае эксплуатации автомобиля в условиях бездорожья мойте его после каждой такой поездки. Особое внимание обращайте на удаление скоплений соли, пыли, грязи и других посторонних веществ. Следите за тем, чтобы дренажные отверстия в нижних торцах дверей и порогов были чистыми. Насекомые, гудрон, древесная смола, птичий помет, промышленные отходы и аналогичные загрязнители могут повредить лакокрасочное покрытие автомобиля, если немедленно их не удалить.

Даже немедленная мойка водой может не удалить эти загрязнения полностью. Можно использовать мягкий мыльный раствор, безопасный для мытья окрашенных поверхностей. После мойки тщательно ополосните автомобиль теплой или холодной водой. Не допускайте высыхания мыла на лакокрасочном покрытии.

⚠ Предостережение

- Не следует использовать едкое мыло, химические моющие средства или горячую воду, также не следует мыть автомобиль под прямыми солнечными лучами или в случае прогрева кузова автомобиля.
- Не мойте боковое окно струей воды под большим давлением. В особенности это относится к мойке водой под высоким давлением: вода через окна может просочиться в салон и намочить внутреннюю отделку.
- Для защиты пластиковых деталей и фар от повреждений не используйте химические растворители или агрессивные моющие средства.

⚠ Предупреждение

Влажные тормоза

После мойки автомобиля проверьте работу тормозов на малой скорости — на них может попасть вода. Если эффективность торможения ухудшилась, высушите тормоза, слегка нажимая педаль тормоза при движении автомобиля вперед на низкой скорости.

Мойка высокого давления

- При использовании моющих устройств, работающих под высоким давлением, нужно находиться на достаточной дистанции от автомобиля. Недостаточное расстояние или чрезмерное давление могут привести к повреждению компонентов или попаданию в них воды.
- Не следует направлять струю моющего аппарата высокого давления непосредственно на камеры, датчики или близлежащие области. Вследствие ударного воздействия струи воды под высоким давлением эти устройства могут выйти из строя.
- Не подносите распыляющий наконечник слишком близко к пыльникам (резиновым или пластиковым кожухам) или разъемам, так как при контакте с водой под давлением они могут получить повреждения.



OMQ4070086L

⚠ Предостережение

- Мойка моторного отсека, особенно водой под высоким давлением, может стать причиной отказа электрических цепей, расположенных в моторном отсеке.
- Не допускайте попадания воды или других жидкостей на электрические/электронные компоненты в автомобиле, поскольку это может вызвать их повреждение.

Вощение

Натирайте автомобиль воском, когда вода перестанет собираться на краске в капли.

Всегда мойте и сушите автомобиль перед вощением. Используйте жидкий или пастообразный воск хорошего качества и следуйте инструкциям производителя. Нанесите воск на все металлические детали отделки, чтобы защитить их и сохранить блеск.

Удаление масла, смолы и аналогичных материалов с помощью пятновыводителя, как правило, снимает воск с лака. Убедитесь, что на эти места воск нанесен повторно, даже если в остальном автомобиль еще не нуждается в вощении. Не наносите воск на рельефные неокрашенные места, поскольку от этого они могут потускнеть.

⚠ Предостережение

- Вытирая пыль или грязь с корпуса тряпкой, можно поцарапать лак.
- Не используйте металлические щетки, абразивные чистящие средства, кислотные моющие средства и сильные моющие средства, содержащие щелочные или едкие вещества на хромированных деталях или деталях из анодированного алюминия. Это может привести к повреждению защитного покрытия и вызвать

обесцвечивание или потускнение краски.

Восстановление поврежденных участков лакокрасочного покрытия

Глубокие царапины или сколы от камней на крашеной поверхности необходимо быстро устранять. Огненный металл быстро ржавеет, что может привести к необходимости проведения масштабного дорогостоящего ремонта.

* Примечание

Если автомобиль поврежден и требует ремонта или замены металлических деталей, убедитесь в том, что в кузовной мастерской на отремонтированные или замененные детали наносят антикоррозионное покрытие.

Уход за полированными металлическими поверхностями

- Для удаления дорожного гудрона и следов от насекомых пользуйтесь специально предназначенным для этого средством. Не следует использовать для этого шпатель или другой острый предмет.
- Для защиты полированных поверхностей металлических деталей от коррозии нанесите защитное восковое покрытие или предохранительное средство, содержащее хром, и натрите для большего блеска.
- В зимнюю погоду или в прибрежных районах слой воска или консерванта на полированных металлических деталях должен быть толще. При необходимости покрывайте детали неагрессивным техническим вазелином или другими защитными составами.

Уход за нижней частью кузова

Коррозионные материалы, используемые для удаления снега, льда и пыли, могут собираться на днище. Если эти материалы не удалять, в нижних частях корпуса, таких как топливопровод, рама, днище и выхлопная система, может происходить ускоренная коррозия, даже если они были обработаны средством для защиты от коррозии.

Тщательно мойте сильной струей слегка теплой или холодной воды нижнюю часть кузова автомобиля и ниши колес не реже одного раза в месяц, а также после езды по бездорожью и по окончании зимнего сезона. Уделяйте особое внимание этой части автомобиля, поскольку на ней сложно увидеть всю скопившуюся пыль и грязь. Простое смачивание въевшейся грязи без ее удаления принесет больше вреда, чем пользы. Обращайте особое внимание на эти области, поскольку в них трудно увидеть всю грязь. Смачивание дорожной грязи без ее удаления принесет больше вреда, чем пользы. Нижние края дверей, пороги и элементы рамы имеют дренажные отверстия, которые не должны забиваться грязью; вода, задерживающаяся в этих областях, может привести к коррозии.

⚠ Предупреждение

После мойки автомобиля проверьте работу тормозов на малой скорости — на них может попасть вода. Если эффективность торможения ухудшилась, высушите тормоза, слегка нажимая педаль тормоза при движении автомобиля вперед на низкой скорости.

Обслуживание алюминиевых колес

На алюминиевые колесные диски нанесено прозрачное защитное покрытие.

- Не используйте абразивные чистящие средства, средства для полировки, растворитель или проволочные щетки для алюминиевых колес. Они могут поцарапать или повредить покрытие.
- Очищайте колесо, когда оно уже остыло.
- Пользуйтесь только мягким мылом или нейтральным моющим средством и тщательно смывайте его водой. Также обязательно очищайте колеса после езды по дорогам, посыпанным солью. Это предотвращает появления коррозии.
- Избегайте мытья колес скоростными щетками для мытья автомобилей.
- Не используйте щелочные или кислотные моющие средства. Это может привести к повреждению и коррозии алюминиевых дисков с прозрачным защитным покрытием.

Защита от коррозии

Защита автомобиля от коррозии

Используя самые современные конструкторские решения по борьбе с коррозией, мы производим автомобили высочайшего качества. Однако это только половина дела. Для достижения долговременной коррозионной стойкости автомобиля требуется участие и соответствующие действия владельца.

Основные причины появления коррозии

Наиболее распространенными причинами коррозии автомобиля являются нижеследующие.

- Дорожная соль, грязь и влага, которая может скапливаться под днищем автомобиля.
- Сколы краски или защитных покрытий камнями, гравием, а также незначительные сколы и вмятины, оставляющие незащищенный металл открытым для воздействия коррозии.

Зоны активной коррозии

Если вы живете в регионе, где автомобиль регулярно подвергается воздействию коррозионных веществ, защита от коррозии имеет особенно большое значение. К распространенным причинам ускоренной коррозии принадлежат дорожная соль, химические вещества для контроля запыленности, морской воздух и промышленные загрязнения.

Влага — источник коррозии

Влага создает условия, в которых возникновение коррозии наиболее вероятно. Например, коррозионные процессы ускоряются при высокой влажности, особенно при температуре окружающего воздуха немного выше нуля. При таких условиях медленно испаряющаяся влага поддерживает постоянный контакт коррозионных материалов с поверхностью автомобиля. Особенно активным источником коррозии является грязь, поскольку она медленно высыхает и удерживает влагу на поверхности автомобиля. Даже если грязь кажется сухой, она все еще может содержать влагу и способствовать коррозионным процессам. Высокие температуры тоже могут способствовать появлению коррозии плохо вентилируемых частей автомобиля, на которых может оседать влага.

По этим причинам необходимо содержать автомобиль в чистоте и регулярно удалять с него грязь и скопления других материалов. Это относится не только к наружным поверхностям, но и к днищу автомобиля.

Меры, способствующие предотвращению коррозии

Для предотвращения коррозии следует соблюдать описанные ниже правила.

Содержите автомобиль в чистоте

Самый лучший способ предотвращения коррозии — это содержание вашего автомобиля в чистоте и регулярное удаление коррозионно-активных материалов. Особое внимание следует уделить днищу автомобиля.

- Если вы живете в месте, где ваш автомобиль постоянно подвергается воздействию веществ, вызывающих коррозию (дорожная соль, морской воздух, промышленные загрязнения, кислотные дожди и т. д.), необходимо уделять защите автомобиля особое внимание. В зимнее время, по крайней мере, раз в месяц необходимо промывать днище водой из шланга, а после окончания зимнего периода тщательно его промыть.
- При очистке днища автомобиля необходимо уделять особое вни-

мание элементам конструкции, расположенным в колесных нишах и прочих недоступных местах. Выполняйте очистку тщательно; намочив, но не смыв грязь, вы будете способствовать коррозии, а не препятствовать ей. Для удаления отложений грязи или коррозионноактивных веществ особенно эффективно применение струи пара или воды под большим напором.

- При очистке нижней части дверей, элементов подвески и силовых конструкций, следите за тем, чтобы дренажные отверстия были открыты, давая возможность влаге испаряться и не скапливаться внутри, ускоряя появление коррозии.

Поддерживайте сухость в гараже

Не паркуйте автомобиль во влажном, плохо вентилируемом гараже. Это создает благоприятную среду для коррозии. Это особенно важно, если вы моете автомобиль в гараже или въезжаете на нем в гараж, когда он еще мокрый или покрыт снегом, льдом или грязью. Даже отапливаемый гараж может иметь благоприятные условия для развития коррозии, если он хорошо не проветривается, что препятствует испарению влаги.

Поддерживайте лакокрасочное покрытие и отделку в хорошем состоянии

Царапины или сколы на отделочном покрытии следует безотлагательно закрашивать, чтобы минимизировать вероятность коррозии. Если обнажился металл, рекомендуется обратиться в специализированную малярно-кузовную мастерскую.

Птичий помет: птичий помет агрессивен и может повредить окрашенные поверхности всего за несколько часов. Птичий помет необходимо удалять безотлагательно.

Не пренебрегайте уходом за салоном

Под напольными ковриками и покрытиями может скапливаться влага, которая вызывает коррозию. Периодически проверяйте сухость покрытия под ковриками. Соблюдайте особую осторожность, если вы перевозите в автомобиле удобрения, чистящие вещества или химикаты.

Они должны перевозиться только в надлежащей таре, а любые разливы или утечки следует устранять, смывать чистой водой и тщательно просушивать.

Уход за салоном

Общие меры предосторожности при уходе за салоном

Не допускайте попадания на элементы салона таких химических веществ, как духи, косметические масла, солнцезащитные крема, средства для мытья рук и освежители воздуха, поскольку они могут привести к повреждению или обесцвечиванию поверхности. В случае попадания таких веществ на элементы салона, немедленно вытрите их. При необходимости используйте средства для очистки изделий из винила. Ознакомьтесь с приведенными ниже указаниями по очистке.

⚠ Предостережение

Не допускайте попадания воды или других жидкостей на электрические/электронные компоненты в автомобиле, поскольку это может вызвать их повреждение.

⚠ Предостережение

Для очистки кожаных поверхностей (рулевое колесо, обшивка сидений и т. д.) используйте нейтральные чистящие средства или растворы с низким содержанием спирта. Использование растворов с высоким содержанием спирта или кислотных/щелочных чистящих средств может привести к потускнению цвета или удалению верхнего слоя кожаного покрытия.

Уход за кожаными сидениями

- Периодически очищайте сидения пылесосом для удаления пыли и песка с сидений. Это предотвратит истирание или повреждение кожи сидений и поддержит их в хорошем состоянии.
- Часто протирайте кожу обшивки сидений сухой или мягкой тканью.
- Достаточное использование средств для ухода за кожей может предотвратить истирание обшивки сидений и сохранить ее цвет. Обязательно ознакомьтесь с инструкцией или проконсультируйтесь у специалистов перед применением покрытия для кожи или средства защиты кожи.
- Кожа светлых тонов (бежевый, кремовый) имеет привлекательный внешний вид и легко пачка-

ется. Часто выполняйте очистку сидений.

- Не протирайте сидения влажной тканью. Это может привести к растрескиванию поверхности.

Чистка кожаных сидений

- Незамедлительно устраняйте все загрязнения. Следуйте инструкциям ниже при удалении загрязнений различных типов.
- Косметика (солнцезащитный крем, крем-пудра и т. д.)
 - Нанесите чистящий крем на ткань и протрите загрязненный участок. Удалите крем влажной тряпкой, а затем удалите воду сухой тряпкой.
- Напитки (кофе, безалкогольные напитки и т. д.)
 - Нанесите небольшое количество нейтрального растворителя и протирайте до тех пор, пока пятно не перестанет размазываться.
- Масло
 - Немедленно удалите масло хорошо впитывающей тканью и протрите пятновыводителем, предназначенным для натуральной кожи.
- Жевательная резинка
 - Прикладывайте лед до затвердения жевательной резинки, затем постепенно удалите.

Сиденья, обтянутые тканью, согласно мерам предосторожности (при наличии)

Ввиду свойств ткани ее следует регулярно чистить с помощью пылесоса. В случае загрязнения напитком или другой едой следует использовать соответствующее чистящее средство. Во избежание повреждений чехлов их необходимо чистить размашистыми движениями до самых швов, прикладывая умеренное усилие и используя мягкую губку или ткань из микрофибры.

Застежки на липучке и острые предметы могут ободрать или порезать поверхность сидений. Следите, чтобы такие предметы не касались поверхности.

Очистка обивки и отделки салона

Винил

Удалите пыль и неприлипшую грязь с виниловых поверхностей с помощью метелки или пылесоса. Очистите виниловые поверхности с помощью очистителя для винила.

Ткань

Удалите пыль и неприлипшую грязь с тканевых поверхностей с помощью щетки или пылесоса. Обивку или коврики рекомендуется чистить слабым мыльным раствором. Свежие пятна грязи рекомендуется удалять сразу же с помощью пятновыводителя для ткани. Если свежие пятна не обработать сразу же, то они могут остаться на тканевой обивке и изменить ее цвет. Также при отсутствии надлежащего ухода могут снизиться огнеупорные свойства материала.

⚠ Предостережение

При использовании чистящих средств или способов очистки, отличных от рекомендованных, может пострадать внешний вид тканевой обивки и ее огнеупорные свойства.

Очистка поясной/плечевой ветви ремня безопасности

Ленту ремня можно чистить с помощью любого мягкого мыльного раствора, рекомендованного для чистки обивки или ковровых покрытий. Следуйте указаниям по использованию мыла. Не отбеливайте и не перекрашивайте ленту ремня, поскольку в результате этого она может потерять свою прочность.

Очистка стекол с внутренней стороны

Если внутренняя поверхность стекла автомобиля запотела (то есть, покрылась маслянистой, жирной или воскообразной пленкой), то окна нужно очистить с помощью моющего средства для стекол. Соблюдайте указания, приведенные на упаковке моющего средства для стекол.

⚠ Предостережение

Не очищайте внутреннюю поверхность заднего стекла с помощью скребка и не царапайте ее. Так можно повредить сетку обогревателя заднего стекла.

Система понижения токсичности выхлопа (при наличии)

На систему снижения токсичности выхлопа вашего автомобиля распространяется ограниченная гарантия. Подробная информация о гарантийных обязательствах приведена в буклете «Гарантийное и техническое обслуживание», который поставляется вместе с автомобилем.

Ваш автомобиль оснащен системой снижения токсичности выхлопов, которая соответствует требованиям по ограничению выбросов вредных веществ.

Система снижения токсичности выхлопных газов состоит из трех элементов.

1. Система понижения токсичности выхлопа в картере
2. Система контроля выделения паров топлива
3. Система понижения токсичности выхлопных газов

Для обеспечения нормальной работы системы снижения токсичности выхлопов следует проводить проверку и техническое обслуживание автомобиля в специализированной мастерской в соответствии с графиком технического обслуживания, приведенным в настоящем руководстве. Kia рекомендует проконсультироваться с офици-

альным дилером Kia или партнерской сервисной компанией.

Меры предосторожности при проведении приемных испытаний в процессе технического обслуживания (с системой электронного контроля устойчивости (ESC))

- **Во избежание пропуска зажигания в процессе динамометрического испытания, выключите систему электронного контроля устойчивости, нажав на переключатель «ESC».**
- **После завершения динамометрического испытания повторно нажмите на переключатель «ESC» и включите систему.**

1. Система понижения токсичности выхлопа в картере

Система принудительной вентиляции картера применяется для предотвращения загрязнения воздуха газами, просачивающимися из картера. Эта система обеспечивает приток свежего фильтрованного воздуха в картер через воздухозаборный шланг. Внутри картера свежий воздух смешивается с просочившимися газами, которые затем проходят через клапан принудительной вентиляции картера в систему впуска.

2. Система контроля выделения паров топлива

Система снижения токсичности выхлопных газов из топливного бака предотвращает попадание паров топлива в атмосферу.

Накопитель

Пары топлива, образующиеся внутри топливного бака, поглощаются и хранятся в бортовом накопителе. Когда двигатель работает, пары топлива, содержащиеся в накопителе, направляются в уравнивательный бак через электромагнитный клапан управления продувкой.

Электромагнитный клапан контроля продувки (PCSV)

Электромагнитный клапан контроля продувки управляется блоком управления двигателя (ECM); при низкой температуре охлаждающей жидкости двигателя во время холостого хода клапан PCSV закрывается, благодаря чему испарившееся топливо не поступает в двигатель. После прогрева двигателя в процессе обычного движения клапан PCSV открывается, чтобы впустить в двигатель испарившееся топливо.

3. Система понижения токсичности выхлопных газов

Система понижения токсичности выхлопных газов — это высокоэффективная система, которая контролирует выбросы выхлопных газов без ущерба для рабочих характеристик автомобиля.

Меры предосторожности, касающиеся выхлопных газов двигателя (угарный газ)

- Среди выхлопных газов может присутствовать угарный газ. Поэтому при обнаружении запаха выхлопных газов в салоне вашего автомобиля, необходимо немедленно отправить автомобиль на проверку и ремонт. Если вы обнаружили в салоне автомобиля запах выхлопных газов, откройте все окна. И отправляйтесь в ближайший автосервис.

Предупреждение

Выхлопные газы

Выхлопные газы двигателя содержат угарный газ (CO). Несмотря на отсутствие у него цвета и запаха, он очень опасен и может привести к смерти при его вдыхании. Во избежание отравления следуйте перечисленным ниже указаниям.

- Не держите двигатель включенным в закрытых помещениях (таких, как гаражи) дольше, чем это необходимо для въезда или выезда из помещения.
- Если автомобиль стоит с включенным двигателем на открытом пространстве в течение достаточно продолжительного времени, настройте систему вентиляции (по мере необходимости) таким образом, чтобы происходила подача наружного воздуха в салон.
- Не следует сидеть в припаркованном или остановленном автомобиле с включенным двигателем в течение продолжительного времени.
- Если двигатель глохнет или не может завестись, чрезмерное количество попыток запустить двигатель может привести к выходу из строя системы снижения токсичности выбросов.

Меры предосторожности при работе с каталитическими нейтрализаторами (при наличии)

Предупреждение

Возгорание

- Горячая выхлопная система может воспламенить горючие предметы под автомобилем. Не паркуйте автомобиль над легко воспламеняющимися предметами или рядом с ними (трава, растения, бумага, листья и др.).
- Выхлопная и каталитическая системы очень сильно нагреваются во время работы двигателя и остаются очень горячими сразу после его выключения. Не приближайтесь к этим системам, чтобы не обжечься. Кроме того, не снимайте жаростойкий корпус вокруг выхлопной системы, не герметизируйте днище автомобиля и не покрывайте автомобиль для борьбы с коррозией. При определенных условиях это может представлять опасность возгорания.

Автомобиль оборудован каталитическим нейтрализатором — устройством для снижения токсичности выхлопных газов.

По этой причине необходимо соблюдать следующие меры предосторожности.

- Заправку автомобиля следует выполнять в соответствии с пунктом "Требования к топливу" на странице 1-2.
- Не эксплуатируйте автомобиль при наличии признаков неисправности двигателя, таких как пропуски зажигания или заметная потеря производительности.
- Не используйте режимы работы двигателя не по назначению. Например, не следует двигаться накатом при выключенном зажигании и спускаться по крутым склонам с включенной передачей при выключенном зажигании.
- Не следует эксплуатировать двигатель на высоких оборотах холостого хода в течение длительного времени (5 минут или дольше).
- Не модифицируйте и не изменяйте какие-либо части двигателя или системы контроля выхлопов. Все проверки и регулировки следует проводить в специализированной мастерской. Kia рекомендует обратиться к официальному дилеру Kia или в сервисный центр.

- Не ездите с очень низким уровнем топлива. Если топливо закончится, это может привести к пропускам зажигания и повреждению каталитического нейтрализатора.

Несоблюдение этих мер предосторожности может привести к выходу из строя каталитического нейтрализатора и повреждению автомобиля. Кроме того, такие действия могут привести к аннулированию гарантии.

Бензиновый сажевый фильтр (при наличии)

Бензиновый сажевый фильтр (GPF) — это система, удаляющая сажу из выхлопных газов. В отличие от сменных воздушных фильтров система GPF автоматически сжигает (окисляет) и удаляет скопившуюся сажу во время движения. Однако при частых поездках на короткие расстояния или поездках на дальние расстояния с малой скоростью автоматическое удаление скопившейся сажи системой GPF может прекратиться. Когда количество накопившейся сажи достигает определенного значения, загорается сигнальная лампа () системы GPF. Для возобновления работы системы GPF автомобиль должен двигаться более 30 минут со скоростью 80 км/ч или выше. Обеспечьте выполнение следующих условий: безопасные дорожные условия, КПП установлена на 3 передачу или выше, а

скорость вращения двигателя составляет 1500–4000 об/мин. Движение со скоростью 80 км/ч или выше в течение рекомендуемого времени приведет к возобновлению работы системы GPF, и сигнальная лампа погаснет. Если сигнальная лампа системы GPF продолжает гореть или предупреждающее сообщение «check exhaust system» (проверьте выхлопную систему) всплывает даже после движения с рекомендованной скоростью и в течение рекомендованного времени, обратитесь в специализированную мастерскую для проверки системы GPF. Движение с постоянно горящей сигнальной лампой системы GPF может привести к повреждению системы GPF и стать причиной высокого расхода топлива.

Дизельный сажевый фильтр (при наличии)

Система дизельного сажевого фильтра (DPF) служит для удаления сажи из выхлопного газа. В отличие от воздушного фильтра одноразового применения, система DPF автоматически сжигает (окисляет) и удаляет скопившуюся сажу в зависимости от условий вождения. Иначе говоря, активное сжигание выполняется под контролем системы управления двигателем и за счет высокой температуры выхлопных газов при нормальных/интенсивных условиях вождения, благодаря чему скопившаяся сажа сгорает. Однако при частом

использовании автомобиля для перемещения на короткие расстояния или при длительной эксплуатации на низкой скорости процесс автоматического удаления сажи может быть нарушен вследствие низкой температуры выхлопных газов. Если количество скопившейся сажи превышает определенное значение, загорается индикаторная лампа неисправности ()

Если индикаторная лампа неисправности мигает, то она может перестать мигать при движении автомобиля на скорости более 60 км/ч или выше второй передачи, при частоте вращения двигателя 1500–2500 об/мин в течение определенного времени (около 25 минут).

Если индикаторная лампа неисправности () продолжает мигать или, несмотря на выполненные действия, отображается предупреждающее сообщение «Check exhaust system» (Проверьте выхлопную систему), обратитесь в специализированную мастерскую для проверки системы дизельного сажевого фильтра (DPF). Kia рекомендует проконсультироваться с официальным дилером Kia или партнерской сервисной компанией. Если длительное время продолжать использовать автомобиль с мигающим индикатором неисправности, то возможно повреждение системы сажевого фильтра и повышение расхода топлива, а срок службы

двигателя может сократиться из-за разбавления масла.

Предостережение

Дизельное топливо (при наличии системы DPF)

Для автомобиля с дизельным двигателем, оснащенный системой DPF, рекомендуется использовать автомобильное дизельное топливо установленной марки.

Использование дизельного топлива с высоким содержанием серы (более 50 частей на миллион), а также не рекомендованных к применению присадок может привести к повреждению системы сажевого фильтра и появлению белого дыма.

Улавливатель окислов азота

Улавливатель окислов азота (LNT) удаляет окислы азота из выхлопных газов. Запах выхлопных газов зависит от качества топлива, которое также может снижать эффективность удаления окислов азота, поэтому рекомендуется использовать автомобильное дизельное топливо, соответствующее установленным нормам.

Избирательная каталитическая нейтрализация (при наличии) (при наличии)

Система избирательной каталитической нейтрализации (SCR) служит для каталитического преобразования окислов азота в азот и воду с помощью восстановителя, раствора мочевины.

Предупреждение

- Использование транспортного средства, не потребляющего никакого раствора мочевины, может рассматриваться как уголовное преступление.
- Использование и заливка необходимого раствора мочевины с надлежащими техническими характеристиками является обязательным для транспортного средства, чтобы отвечать требованиям сертификата соответствия, выданного для этого типа транспортного средства.

Датчик уровня раствора мочевины (при наличии)





Датчик уровня раствора мочевины показывает приблизительное количество оставшегося раствора мочевины в баке.

* Всякий раз при нахождении кнопки «ENGINE START/STOP» (Запуск/остановка двигателя) в положении «ON» (Вкл.) появляется изображение датчика уровня мочевины.

Предупреждение о низком уровне раствора мочевины (при наличии)



Предупреждения о недостаточном объеме раствора мочевины появляется при уровне приблизительно ниже 5,4 л. Когда появляется предупреждение «Низкий уровень мочевины» и загорается сигнальная лампа системы избирательной

каталитической нейтрализации (SCR) () , необходимо долить раствор мочевины. Если на протяжении значительного пробега не выполнить заправку, система визуальных предупреждений будет увеличивать свою интенсивность, отображая сообщение «Залейте мочевины» вместе с горящей сигнальной лампой SCR () .

В этом случае требуется доливка раствора мочевины в самое короткое время. Когда оставшийся раствор мочевины в баке приближается к слишком низкому уровню, появляется предупреждение «Refill Urea in 000 km or vehicle will not start» (Залейте мочевины через 000 км, иначе а/м не запустится) вместе с горящей сигнальной лампой SCR () . «xxx км» представляет собой оставшееся разрешенное расстояние, поэтому не продолжайте движение до достижения предела оставшегося расстояния без долива.

В противном случае автомобиль невозможно будет завести после выключения двигателя с помощью кнопки «ENGINE START/STOP» (Запуск/остановка двигателя). В зависимости от стиля вождения, состояния окружающей среды и профиля дороги, вычитаемый оставшийся пробег может отли-

ваться от фактической дистанции. Когда отображается сообщение «Низкий уровень раствора мочевины» или «Залить раствор мочевины», необходимо добавить достаточное количество раствора мочевины. Если отображается сообщение «Refill Urea in 000 km or vehicle will not start» (Заправить мочевины через 000 км, или автомобиль не заведется), залейте достаточное количество раствора мочевины.

Если отображается сообщение «Refill Urea tank or vehicle will not start» (Долейте раствор мочевины, иначе автомобиль не заведется) и светится сигнальная лампа SCR () , автомобиль будет невозможно завести после выключения двигателя с помощью кнопки «ENGINE START/STOP» (Запуск/остановка двигателя). Для вышеперечисленных случаев всегда рекомендуется произвести полную заливку.

См. раздел "Рекомендуемые смазочные материалы и их количество" на странице 8–9.





Неисправность в работе системы SCR (при наличии)

	При обнаружении неисправности	Пробег 50 км после обнаружения неисправности
Неисправность системы подачи раствора мочевины (= нет впрыска раствора мочевины)	 OMQ4070095RU	 OMQ4070098RU
Обнаружен неподходящий раствор мочевины (= неподходящий раствор мочевины)	 OMQ4070030RU	 OMQ4070031RU
Аномальный расход раствора мочевины (= нарушение последующей обработки)	 OMQ4070097RU	 OMQ4070098RU

В системе SCR имеются неисправности из-за отключенных электрических компонентов, неправильного раствора мочевины и т. п.

«xxx км» представляет собой оставшееся разрешенное расстояние, поэтому не продолжайте движение до достижения предела оставшегося расстояния без обнаружения причины неисправности. В противном случае автомобиль невозможно будет завести после выключения двигателя с помощью кнопки «ENGINE START/STOP» (Запуск/остановка двигателя). В этом случае следует проверить автомобиль в специализированной мастерской. Kia рекомендует связаться с официальным дилером Kia или партнерской сервисной компанией.

Сброс ограничения повторного запуска автомобиля (при наличии)

Нет повторного запуска	
Низкий уровень раствора мочевины	 <p style="text-align: center;">OMQ4070035RU</p>
Неисправность системы подачи раствора мочевины (= нет впрыска раствора мочевины)	 <p style="text-align: center;">OMQ4070099RU</p>
Обнаружен неподходящий раствор мочевины (= неподходящий раствор мочевины)	 <p style="text-align: center;">OMQ4070100RU</p>
Аномальный расход раствора мочевины (= нарушение последующей обработки)	 <p style="text-align: center;">OMQ4070099RU</p>

Как только система стимулирования перейдет в конечное состояние и отключит повторный запуск автомобиля, она будет выключена

только в случае пополнения бака раствором мочевины или устранения неисправностей. Если автомобиль не запускается повторно

после получения сообщения «Заполните бак с мочевиной или автомобиль не заведется», залейте достаточное количество раствора мочевины, подождите в течение нескольких минут и попробуйте вновь завести автомобиль. Если запуск автомобиля не удастся произвести независимо от уровня раствора мочевины, следует проверить автомобиль в специализированной мастерской. Kia рекомендует связаться с официальным дилером Kia или партнерской сервисной компанией.

Доливка раствора мочевины

Заливка раствора мочевины с помощью заправочного шланга



1. Нажмите кнопку «ENGINE START/STOP» (запуска/остановки двигателя) и переключите ее в положение «OFF» (Выкл.).
2. Чтобы открыть крышку бака с раствором мочевины, ее следует повернуть против часовой стрелки.
3. Полностью вставьте заправочный шланг, чтобы добавить раствор мочевины, соответствующий ISO 22241. Залейте достаточное количество раствора мочевины.
 - * Будьте предельно внимательными, чтобы не залить раствор мочевины в топливный бак. В противном случае это неблагоприятно скажется на работе автомобиля и может привести к различным неисправностям.
 - * Никогда не используйте смесь раствора мочевины с присадками или водой. Это может привести к попаданию посторонних веществ в бак с раствором мочевины. В таком случае это неблагоприятно скажется на работе автомобиля и может привести к различным неисправностям.
 - * Используйте только раствор мочевины, соответствующий ISO 22241. Любой несанкционированный раствор мочевины обязательно окажет отрицательное влияние на работу автомобиля и приведет к различным неисправностям.
4. Чтобы надежно закрыть крышку бака с раствором мочевины, ее следует повернуть по часовой стрелке.

См. раздел "Рекомендуемые смазочные материалы и их количество" на странице 8-9.

Заливка раствора мочевины с помощью заправочного флакона

1. Нажмите кнопку «ENGINE START/STOP» (запуска/остановки двигателя) и переключите ее в положение «OFF» (Выкл.).
2. Чтобы открыть крышку бака с раствором мочевины, ее следует повернуть против часовой стрелки.
3. Добавьте раствор мочевины, соответствующий ISO 22241. Залейте достаточное количество раствора мочевины.

* Будьте предельно внимательными, чтобы не залить раствор мочевины в топливный бак. В противном случае это неблагоприятно скажется на работе автомобиля и может привести к различным неисправностям.

* Будьте предельно внимательны, чтобы не переполнить бак с раствором мочевины при его заполнении из заправочного флакона. Переполненный бак с раствором мочевины при замерзании расширяется, что может привести к серьезной неисправности бака или системы подачи раствора мочевины.

* Никогда не используйте смесь раствора мочевины с присадками или водой. Это может привести к попаданию посторонних веществ в бак с раствором мочевины. В таком случае это неблагоприятно скажется на работе автомобиля

и может привести к различным неисправностям.

- * Используйте только раствор мочевины, соответствующий ISO 22241. Любой несанкционированный раствор мочевины обязательно окажет отрицательное влияние на работу автомобиля и приведет к различным неисправностям.
4. Чтобы надежно закрыть крышку бака с раствором мочевины, ее следует повернуть по часовой стрелке.

Добавление раствора мочевины: приблизительно каждые 5600 км (расход раствора мочевины зависит от профиля дороги, стиля вождения и состояния окружающей среды)

* После впрыска раствора мочевины требуется некоторое время, чтобы показания измерительных приборов на приборной панели обновились.

⚠ Предупреждение

- Не прибегайте к внешнему воздействию на систему сажевого фильтра. Это может привести к повреждению катализатора, который заправлен в систему сажевого фильтра.
- Не модифицируйте и не переделывайте систему сажевого фильтра путем произвольного изменения конструкции или длины выхлопной трубы. Это может отрицательно повлиять на работу системы сажевого фильтра.
- Избегайте контакта с вытекающей из выхлопной трубы водой. Вода слегка кислая и вредна для кожи. При контакте с ней тщательно смойте ее.
- Любая произвольная модификация или изменение конструкции системы сажевого фильтра может привести к неисправности системы. Система сажевого фильтра контролируется сложным электронным блоком управления.
- Перед обслуживанием дождитесь, пока система сажевого фильтра остынет, так как из-за тепловыделения она нагревается. В противном случае, это может привести к ожогу.
- Добавляйте только указанный раствор мочевины, если ваш автомобиль оснащен системой подачи раствора мочевины.
- Система подачи раствора мочевины (то есть сопло раствора мочевины, насос раствора мочевины и блок управления дизелем (DCU)) работает приблизительно на 2 минуты дольше, чтобы удалить оставшийся внутри раствор мочевины, даже после того как кнопка «ENGINE START/STOP» (запуск/остановка двигателя) была нажата и переведена в положение «OFF» (Выкл.). Перед обслуживанием убедитесь, что система подачи раствора мочевины полностью выключена.
- Низкокачественный раствор мочевины или не рекомендованные жидкости могут привести к повреждению компонентов автомобиля, включая систему сажевого фильтра. Любые непроверенные присадки в растворе мочевины могут засорить катализатор выборочной нейтрализации отработанных газов (SCR) и вызвать другие неисправности, которые могут потребовать дорогостоящей замены системы сажевого фильтра.
- При контакте раствора мочевины с глазами или кожей необходимо тщательно вымыть загрязненную область кожи.

- При проглатывании раствора мочевины тщательно прополощите рот и выпейте большое количество пресной воды. Затем немедленно обратитесь к врачу.
- Если раствор мочевины попал на вашу одежду, немедленно снимите ее.
- При возникновении аллергической реакции на раствор мочевины немедленно обратитесь к врачу.
- Храните раствор мочевины в недоступном для детей месте.
- Пролитый раствор мочевины удалите с помощью воды или ткани. Если раствор мочевины кристаллизовался, удалите его с помощью губки или ткани, смоченной в холодной воде. Если пролитый раствор мочевины подвергается воздействию воздуха в течение длительного периода времени, он кристаллизуется в белый осадок, повреждающий поверхность транспортного средства.
- Раствор мочевины не является топливной присадкой. Поэтому его не следует впрыскивать в топливный бак. В противном случае, это может повредить двигатель.
- Раствор мочевины — это негорючий нетоксичный водный раствор без цвета и запаха.
- Храните бак с раствором мочевины только в хорошо проветриваемых местах. Когда раствор мочевины подвергается воздействию высокой температуры приблизительно 50 °C в течение длительного периода времени (т. е. воздействию прямых солнечных лучей), может произойти химическое разложение, сопровождаемое выделением паров аммиака.

Хранение раствора мочевины (при наличии)

- Раствор мочевины не следует хранить в емкостях, изготовленных из неподходящих материалов (например, алюминия, меди, медного сплава, нелегированной и оцинкованной стали). Раствор мочевины растворяет металлические материалы, сильно повреждая систему очистки выхлопных газов, делая ее неремонтопригодной.
- Храните раствор мочевины только в емкостях, изготовленных из следующих материалов.
 - (Хромоникелевая сталь DIN EN 10 088-1-/-2-/-3, хромоникель-молибденовая сталь, полипропилен и полиэтилен)

Чистота раствора мочевины

- В следующих случаях возможно повреждение системы сажевого фильтра.
 - В бак с раствором мочевины было добавлено топливо или непредусмотренные жидкости.
 - К раствору мочевины добавлены присадки
 - Для разбавления раствора мочевины добавляют воду.
- Используйте только раствор мочевины, соответствующий ISO 22241 или DIN 70070. Если в бак добавлялся любой непредусмотренный раствор мочевины, следует проверить автомобиль в специализированной мастерской. Kia рекомендует связаться с официальным дилером Kia или партнерской сервисной компанией.
- Попадание непредусмотренных примесей в бак с раствором мочевины может вызвать следующие проблемы:
 - увеличение выхлопа;
 - неисправность в работе системы сажевого фильтра;
 - отказ двигателя.

Никогда не добавляйте использованный раствор мочевины, который сливается из бака с раствором мочевины (т. е. при обслуживании транспортного средства). Его чистота не может быть гарантирована. Всегда добавляйте новый раствор мочевины.

<p>Спецификация стандартного раствора мочевины</p>	<p>Жидкости, такие как дизельное топливо, бензин и спирт никогда не должны использоваться для системы SCR. Любые жидкости, кроме рекомендованного раствора мочевины (соответствующего ISO 22241 или DIN 70070), могут привести к повреждению оборудования системы SCR и ухудшить показатели выброса в атмосферу выхлопных газов транспортного средства.</p>
---	---

Предупреждение

- При открытии крышки бака с раствором мочевины при высоких внешних температурах могут выделяться пары аммиака. Пары аммиака имеют едкий запах и главным образом вызывают раздражение:
 - кожи;
 - слизистых оболочек;
 - глаз.

Вы можете испытывать жжение в глазах, носу и горле, а также кашель и слезотечение. Не вдыхайте пары аммиака. Не допускайте прямого контакта раствора мочевины с кожей. Это

опасно для вашего здоровья. Промойте пораженные участки большим количеством чистой воды. При необходимости проконсультируйтесь с врачом.

- При работе с раствором мочевины в закрытом пространстве обеспечьте хорошую вентиляцию. При открытии бутылки с раствором мочевины может ощущаться резкий запах паров.
- Хранить раствор мочевины в недоступном для детей месте.
- При попадании раствора мочевины на поверхность автомобиля, промойте поверхность чистой водой, чтобы предотвратить коррозию.
- При заливке раствора следует соблюдать осторожность, чтобы мочевина не выплеснулась наружу.
- В случае, если автомобиль был припаркован при очень низкой температуре окружающей среды (ниже 11 градусов Цельсия) в течение длительного времени, раствор мочевины в баке замерзнет. При замерзшем растворе мочевины его уровень в баке может определяться неправильно до тех пор, пока раствор мочевины не будет разморожен с помощью нагревателя. Неподходящий раствор мочевины или его разбавление могут увеличить температуру замерзания, поэтому размораживание с помощью

нагревателя, который активируется при понижении температуры до определенного уровня, может происходить неправильно. Это явление может вызвать неисправность системы SCR, что может привести к ограничению повторного запуска двигателя.

- Время размораживания раствора мочевины варьируется в зависимости от условий эксплуатации и внешних температур.

Предостережение

- При подаче неправильного раствора мочевины или нерекомендуемой жидкости возможно повреждение деталей автомобиля, таких как устройства для снижения токсичности выхлопа. Если добавить неподходящее топливо, то в катализаторе SCR могут скопиться инородные предметы и привести к его засорению и поломке. После добавления неподходящего раствора мочевины как можно скорее обратитесь в ближайший официальный дилерский/сервисный центр Kia.
- Нерекомендованные жидкости, например дизельное топливо, бензин и спирт, не должны применяться. Используйте только рекомендуемый раствор мочевины, соответствующий требованиям ISO 22241 или DIN 70070.

- Заливка неподходящего раствора мочевины или нерекондованных жидкостей может стать причиной повреждения частей транспортного средства, например устройства обработки данных. Если использовалось неподходящее топливо, то в катализаторе SCR могут скопиться инородные предметы, и катализатор может быть вытеснен или поврежден.
-

Технические характеристики и информация для потребителя

8

Габаритные размеры.....	8-2
Двигатель.....	8-3
Полная масса автомобиля	8-3
Объем багажного отделения	8-4
Система кондиционирования.....	8-4
Мощность ламп.....	8-5
Шины и колеса	8-7
Рекомендуемые смазочные материалы и их количество	8-9
• Рекомендуемый коэффициент вязкости SAE.....	8-12
Идентификационный номер автомобиля (VIN).....	8-14
Сертификационная табличка автомобиля.....	8-15
Табличка с характеристиками и давлением шин.....	8-15
Номер двигателя	8-16
Табличка компрессора кондиционера	8-17
Этикетка хладагента	8-17
Этикетка с информацией о топливе.....	8-17
• Бензиновый двигатель	8-17
• Дизельный двигатель	8-18
Декларация соответствия.....	8-18

Технические характеристики и информация для потреби- теля

Габаритные размеры

Элемент		5, 6, 7-местный мм	
Габаритная длина		4810 (189)	
Габаритная ширина		1900 (74,8)	
Габаритная высота	Без багажника на крыше	1695 (66,7)	
	С багажником на крыше	1700 (66,9)	
Ширина колеи	Передние	235/65 R17	1651 (65)
		235/60 R18	1646 (64,8)
		235/55 R19	1646 (64,8)
		255/45 R20	1637 (64,5)
	Сзади	235/65 R17	1661 (65,3)
		235/60 R18	1656 (65,2)
	235/55 R19	1656 (65,2)	
	255/45 R20	1647 (64,8)	
Колесная база		2815 (110,8)	

Двигатель

Элемент	Smartstream G2.5 MPI	Smartstream G3.5	Smartstream D2.2
Рабочий объем: куб. см	2497 (152,3)	3470 (211,7)	2151 (131,2)
Диаметр цилиндра × ход поршня (мм)	88,5 × 101,5	92,0 × 87,0 (3,6 × 3,4)	83 × 99,4 (3,2 × 3,9)
Порядок работы цилиндров	1-3-4-2	1-2-3-4-5-6	1-3-4-2
Количество цилиндров	4 (однорядный)	6, V-образный	4 (однорядный)

Полная масса автомобиля

Двигатель	«FWD» (Привод на четыре колеса) —			AWD		
	Пяти-местный	Шести-местный	Семи-местный	Пяти-местный	Шести-местный	Семи-местный
Smartstream G2.5 MPI	2,510 (5,534)	2,510 (5,534)	2,510 (5,534)	2,510 (5,534)	2,510 (5,534)	2,510 (5,534)
Smartstream G3.5	2,510 (5,534)	2,530 (5,578)	2,550 (5,622)	2,510 (5,534)	2,580 (5,688)	2,600 (5,732)
Smartstream D2.2	2,510 (5,534)	2,530 (5,578)	2,550 (5,622)	2,510 (5,534)	2,580 (5,688)	2,600 (5,732)

Объем багажного отделения

Элемент		5 сиденье	6 сиденье	7 сиденье
Объем багажного отделения: [л]	Мин.	705 (24,8)	616 (21,7)	616 (21,7)
	Макс.	910 (32,1)	821 (28,9)	821 (28,9)

- Мин.: За задним сиденьем (спинка сиденья в вертикальном положении под углом 23 градуса, сиденье сдвинуто назад) до верхнего края спинки сиденья.
- Макс.: за задним сиденьем (спинка поставлена вертикально на 15 градусов, подушка вперед) к крыше.

Система кондиционирования

Элемент	Масса или объем	Классификация
Хладагент	КОНДИЦ. СПЕРЕДИ	650 ± 25
	КОНДИЦ. СПЕРЕДИ + СЗАДИ	850 ± 25
	КОНДИЦ. СПЕРЕДИ	575 ± 25
	КОНДИЦ. СПЕРЕДИ + СЗАДИ	800 ± 25
Смазочное масло для компрессора	КОНДИЦ. СПЕРЕДИ	100 ± 10
	КОНДИЦ. СПЕРЕДИ + СЗАДИ	230 ± 10

Более подробную информацию можно получить в специализированной мастерской.

Kia рекомендует связаться с официальным дилером Kia или партнерской сервисной компанией.

Мощность ламп

		Лампа	Лампа накаливания	Мощность (Вт)
Передние	Тип А*	Дальний свет	Светодиод	Светодиод
		Ближний свет	Светодиод	Светодиод
		Габаритные огни и дневные ходовые огни	Светодиод	Светодиод
		Лампы указателей поворота	P21W	21
	Тип В*	Передние противотуманные фары*	Светодиод	Светодиод
		Дальний свет	Светодиод	Светодиод
		Ближний свет	Светодиод	Светодиод
		Дополнительный ближний свет	Светодиод	Светодиод
		Габаритные огни и дневные ходовые огни	Светодиод	Светодиод
		Лампы указателей поворота	Светодиод	Светодиод
Сзади	Тип А*	Передние противотуманные фары*	Светодиод	Светодиод
		Лампа стоп-сигнала и заднего габаритного огня	21/5 Вт	21/5
		Лампы указателей поворота	P21W	21
		Лампы заднего хода	P21W	21
	Тип В*	Задняя противотуманная фара	Светодиод	Светодиод
		Лампа стоп-сигнала и заднего габаритного огня	Светодиод	Светодиод
		Лампы указателей поворота	Светодиод	Светодиод
		Лампы заднего хода	P21W	21
		Задняя противотуманная фара	Светодиод	Светодиод
		Дополнительный верхний стоп-сигнал	Светодиод	Светодиод
	Фонарь освещения номерного знака	Светодиод	Светодиод	

Лампа		Лампа накаливания	Мощность (Вт)
Интерьер	Лампы подсветки карты (лампы накаливания)*	БЕЗЦОКОЛЬНАЯ (W10W)	10
	Лампы подсветки карты (светодиодные)*	Светодиод	Светодиод
	Лампа внутреннего освещения салона*	ГИРЛЯНДА	10
	Лампа личного освещения*	Светодиод	Светодиод
	Лампы подсветки зеркала в солнцезащитном козырьке	ГИРЛЯНДА	5
	Лампа перчаточного ящика	W5W	5
	Лампы подсветки зеркала в солнцезащитном козырьке *	Лампочка	5
	Лампа подсветки багажника (лампа накаливания)*	ГИРЛЯНДА	8
	Лампа подсветки багажника (светодиодная)*	Светодиод	Светодиод

* : при наличии

Шины и колеса

Элемент	Размер шины	Размер колеса	Допустимая нагрузка		Допустимая скорость		Давление в шине [бар (кПа)]				Момент затяжки гайки крепления диска кгс-м (фунт-фут, Нм)
			L ^{*1}	кг	SS ^{*2}	км/ч	Номинальная нагрузка		Максимальная нагрузка		
							Передние	Сзади	Передние	Сзади	
Полноразмерная шина	235/65R17	7,0J × 17 дюймов	108	1000	V	240	2,4 (35, 240)	2,4 (35, 240)	2,55 (37, 255)	2,75 (40, 275)	11 ~ 13 (79 ~ 94, 107 ~ 127)
	235/60R18	7,5J × 18 дюймов	107	975	V	240	2,4 (35, 240)	2,4 (35, 240)	2,55 (37, 255)	2,75 (40, 275)	
	235/55R19	7,5J × 19 дюймов	105	925	V	240	2,4 (35, 240)	2,4 (35, 240)	2,55 (37, 255)	2,75 (40, 275)	
	255/45R20	8,5J × 20 дюймов	105	925	V	240	2,4 (35, 240)	2,4 (35, 240)	2,55 (37, 255)	2,75 (40, 275)	
Компактное запасное колесо (стальное колесо) ^{*3}	T135/90D17	4B × 17 дюймов	104	900	M	130	4,2 (60, 420)	4,2 (60, 420)	4,2 (60, 420)	4,2 (60, 420)	
	T135/80D18	4B X 18 дюймов	104	900	M	130	4,2 (60, 420)	4,2 (60, 420)	4,2 (60, 420)	4,2 (60, 420)	
Компактное запасное колесо (колесный легкосплавный диск)	Размер компактного запасного колеса зависит от размера шины, установленной на вашем автомобиле.										

* 1. Индекс нагрузки

*2. Символ скоростной категории

*3. При наличии

Предостережение

Все устанавливаемые на замену шины автомобиля должны соответствовать по размеру оригинальным.

Использование шин другого размера может привести к повреждению связанных деталей или ухудшению эффективности их работы.

* Примечание

- При замене шин рекомендуется использовать шины той же марки, которые изначально поставлялись в комплекте с автомобилем.
В противном случае возможно ухудшение управляемости.
 - По мере увеличения высоты над уровнем моря атмосферное давление уменьшается.
Поэтому необходимо периодически проверять давление в шинах и при необходимости их подкачивать.
При увеличении высоты над уровнем моря необходимо увеличить давление в шинах: 1,5 фунта на кв. дюйм/км.
-

Рекомендуемые смазочные материалы и их количество

Для обеспечения предусмотренных эксплуатационных характеристик и увеличения срока службы двигателя и силового агрегата следует использовать смазочные материалы соответствующего качества.

Качественные смазочные материалы также влияют на эффективность работы двигателя и снижают расход топлива.

На вашем автомобиле рекомендуется использовать нижеследующие смазочные материалы и жидкости.

Смазка		Объем (л)	Классификация	
Моторное масло* ¹ (слив и замена) Рекомендовано 	Бензиновый двигатель	Smartstream G2.5 MPI	SAE 0W-20, API SN PLUS/SP или ILSAC GF-6 ^{*2} (для Европы, Китая, Индии, Центральной и Южной Америки)	
			SAE 0W-30, API SN PLUS/SP или ILSAC GF-6 (для Ближнего Востока, Ливии, Алжира, Ирана, Марокко, Судана, Туниса и Египта)	
	Smartstream G3.5	SAE 0W-20, API SN PLUS/SP или ILSAC GF-6 ^{*3} (для Европы, Китая, Индии, Центральной и Южной Америки)		
	Дизельный двигатель	Smartstream D2.2	ACEA C5, C2 или C3 (См. Рекомендуемые значения вязкости SAE).	
Потребление моторного масла	Нормальные условия эксплуатации		МАКС. 1 л / 1 500 км	—
	Неблагоприятные условия эксплуатации		Макс. 1 л / 1 000 км	—

Смазка			Объем (л)	Классификация
Жидкость автоматической коробки передач	Бензиновый двигатель	Smartstream G2.5	6.7	ATF SP4M-1
		Smartstream G3.5	7.0	ATF SP4M-1
Жидкость коробки передач с двойным сцеплением	Дизельный двигатель	Трансмиссионное масло	3,3~3,4	WDGO-1 (GS CALTEX)
		Масло контура управления	2,45~2,5	WDHO-1 (GS CALTEX)
Охлаждающая жидкость	Бензиновый двигатель	Smartstream G2.5 MPI	8,5	Смесь антифриза и дистиллированной воды (для алюминиевого радиатора): охлаждающая жидкость на основе этиленгликоля)
		Smartstream G3.5	9,4	
		Smartstream G3.5 (с прицепным устройством)	9,8	
	Дизельный двигатель	Smartstream D2.2	8,5	
		Smartstream D2,2 (в исполнении для перевозки прицепа)	9,0	
Тормозная жидкость			500±20 cc	DOT 4
Масло заднего дифференциала (полный привод)			0,53 ~ 0,63	ГИПОИДНОЕ ТРАНСМИССИОННОЕ МАСЛО API GL-5, SAE 75W/85 (рекомендуемая марка: SK HCT-5 GEAR OIL 75W85 или эквивалент)
Масло раздаточной коробки (полный привод)	Бензиновый двигатель	Smartstream G2.5 MPI	0,67~7,3	
		Smartstream G3.5		
	Дизельный двигатель	Smartstream D2.2	0,48 ~ 0,52	
Раствор мочевины	Дизельный двигатель	Smartstream D2.2	14	ISO22241
Топливо	Бензиновый двигатель	Smartstream G2.5 MPI	67	Бензин
		Smartstream G3.5		
	Дизельный двигатель	Smartstream D2.2	67	Дизельный

* 1. См. раздел "Рекомендуемый коэффициент вязкости SAE" на странице 8-12.

*2. Если масло с указанными выше характеристиками отсутствует, можно использовать синтетическое масло SAE 0W-20. В случае использования минерального или полусинтетического масла потребуется более серьезный режим техобслуживания при замене моторного масла.

*3. Если масло с указанными выше характеристиками отсутствует, можно использовать синтетическое масло SAE 0W-20. В случае использования минерального или полусинтетического масла потребуется более серьезный режим техобслуживания при замене моторного масла.

*4. Если масло с указанными выше характеристиками отсутствует, можно использовать синтетическое масло SAE 0W-30/5W-30. В случае использования минерального или полусинтетического масла потребуется более серьезный режим техобслуживания при замене моторного масла.

Рекомендуемый коэффициент вязкости SAE

Предостережение

Перед тем как проверять уровень смазочного материала или сливать его, обязательно очищайте область вокруг пробки заливной горловины, пробки сливного отверстия или масляного щупа. Это особенно важно при эксплуатации автомобиля в условиях повышенной запыленности и загрязненности, а также на грунтовых дорогах. Очистка крышки и щупа предотвратит попадание пыли и песка в двигатель и другие механизмы, которые могут быть повреждены.

Вязкость (густота) моторного масла влияет на расход топлива и работу автомобиля в холодную погоду (запуск двигателя и текучесть моторного масла). Моторные масла с меньшей вязкостью обеспечивают меньший расход топлива и более высокие рабочие показатели в холодную погоду, однако для правильной смазки двигателя в жаркую погоду необходимы моторные масла с большей вязкостью.

Если вязкость используемых масел отличается от рекомендованных значений, это может привести к повреждению двигателя.

При выборе типа масла, принимайте во внимание диапазон температур, в которых будет эксплуатироваться ваш автомобиль до следующей замены масла. Выбирайте рекомендуемые значения коэффициента вязкости из таблицы.

Диапазон температур для рекомендуемых значений коэффициента вязкости по классификации SAE										
Температура	°C	-30	-20	-10	0	10	20	30	40	50
	(°F)	-10	0	20	40	60	80	100	120	
Smartstream G2.5 MPI (для Европы, Китая, Индии, Центральной и Южной Аме- рики)	0W-20									
Smartstream G2.5 MPI (Ближ- ний Восток, Ливия, Алжир, Иран, Марокко, Судан, Тунис, Египет)	0W-30/5W-30									
Smartstream G3.5 (для Европы, Китая, Индии, Центральной и Южной Аме- рики)	0W-20									
Smartstream G3.5 (для Ближнего Востока, Ливии, Алжира, Ирана, Марокко, Судана, Туниса и Египта)	5W-30									
Smartstream D2.2	10W-30/40									
	5W-30/40									
	0W-30									
	0W-20									

Идентификационный номер автомобиля (VIN)

Идентификационный номер автомобиля (VIN) — это номер, используемый при регистрации автомобиля и во всех юридических процедурах, связанных с правом собственности на него, и т. п.

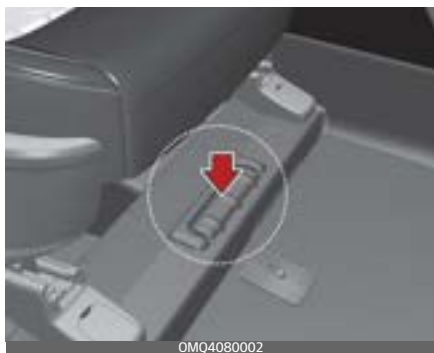

Этот номер выбит на полу под передним правым боковым сиденьем. Чтобы проверить номер, поднимите накладку.

Табличка идентификационного номера автомобиля (VIN) (при наличии)



Номер VIN также указан на табличке, прикрепленной к верхней части приборной панели. Номер на табличке можно легко разглядеть снаружи через лобовое стекло.

Сертификационная табличка автомобиля



На сертификационной табличке автомобиля, прикрепленной к средней стойке кузова со стороны водителя (или переднего пассажира), указан идентификационный номер автомобиля (VIN).

Табличка с характеристиками и давлением шин



Шины, установленные на новом автомобиле, имеют наивысшие эксплуатационные характеристики в обычном режиме движения. На табличке с информацией о шинах, расположенной на средней стойке кузова со стороны водителя, указывается давление в шинах, рекомендованное для данного автомобиля.

Номер двигателя

Номер двигателя выбит на блоке цилиндров, как показано на иллюстрации.

Smartstream G2,5 MPI (бензиновый)



Smartstream G3.5 (бензиновый)



Smartstream D2.2 (дизельный)



Табличка компрессора кондиционера



Табличка компрессора содержит сведения о типе компрессора, которым оснащен автомобиль, в частности модель, номер по каталогу поставщика, серийный номер, хладагент (1) и компрессорное масло (2).

Этикетка хладагента



Ярлычок хладагента расположен на отделке в передней части кузова.

Этикетка с информацией о топливе (при наличии)

Бензиновый двигатель

Этикетка с информацией о потребляемом топливе размещена на крышке заливной горловины бака.

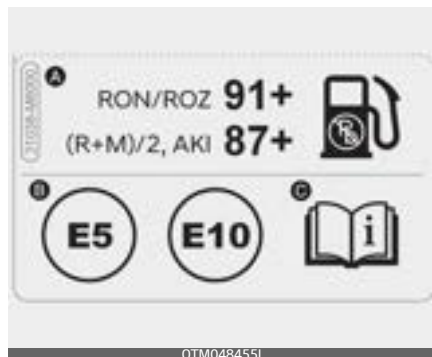

- А. Октановое число неэтилированного бензина
 1. RON/ROZ: исследовательское октановое число
 2. (R+M)/2, AKI: антидетонационный индекс
- В. Идентификаторы различных видов бензина
 - * Этим символом указано топливо, пригодное для использования. Не используйте другие виды топлива.
- С. Подробнее см. в разделе "Требования к топливу" на странице 1-2.

Дизельный двигатель

Этикетка с информацией о потребляемом топливе размещена на крышке заливной горловины бака.



- А. Топливо: дизельное топливо
- В. Идентификаторы для дизельного топлива с добавлением сложнэфирного биотоплива
 - * Этим символом указано топливо, пригодное для использования. Не используйте другие виды топлива.
- С. Подробнее см. в разделе "Требования к топливу" на странице 1-2.

Декларация соответствия (при наличии)

CE CE 0678

Радиочастотные компоненты автомобиля соответствуют требованиям и другим положениям Директивы 1995/5/ЕС.

Более подробная информация о декларации соответствия от производителя представлена на веб-сайте компании Kia по адресу:

<http://www.kia-hotline.com>

Аудиосистема	A-6
Этикетка компрессора кондиционера.....	A-11

ПРИЛОЖЕНИЕ

Требования к топливу

- DPF: Сажевый фильтр дизельного двигателя

Сиденье

- ACTIVE: Активный подголовник
- HIGH: Выс.
- MIDDLE: Средн.
- LOW: Низк.
- OFF: Выкл.

Ремень безопасности

- На всех ремнях безопасности расположена этикетка ремня безопасности. Данная этикетка указывает на то, что автомобиль отвечает требованиям директивы по безопасности ремней безопасности, разработанной Европейской экономической комиссией ООН. На ней указаны номер норматива, номер корректировки норматива, номер подтверждения, имя производителя, дата изготовления, номер части, номер модели и т. д.
- На ремне безопасности заднего центрального сиденья показано, как правильно закреплять ремень безопасности.

Детское удерживающее устройство

- ISOFIX: Организация международных стандартов FIX

- TOP TETHER: Верхнее привязное крепление

Подушка безопасности

- AIRBAG: Подушка безопасности
- SRS AIRBAG: Подушка безопасности пассивной системы безопасности
- PASSENGER: Пассажира
- ON: Вкл.
- OFF: Выкл.

Система бесключевого доступа

- HOLD: Нажмите и удерживайте кнопку в течение 1 секунды.

Электронный ключ

- HOLD: Нажмите и удерживайте кнопку в течение 1 секунды.

Противоугонная сигнализация

- WARNING: Предупреждение
- SECURITY SYSTEM: Система безопасности

Система иммобилайзера

- ECU: Блок управления двигателем

Замки дверей

- LOCK: Блокировка

Багажник

- OPEN: Разомкнуто

Крышка багажника

- OPEN: Открыта

Топливо

- DIESEL: Дизель
- WARNING: Предупреждение

Стекла

- AUTO: Автоматические
- AUTO DOWN: Автоматическое опускание

Рулевое колесо

- EPS: Усилитель руля с электронным управлением

Зеркала

- MIRROR: Зеркало

Приборная панель

- RPM: Обороты в минуту
- H: Горяч.
- C: Холодн.
- F: Полн.
- E: Пусто
- LCD: Жидкокристаллический дисплей
- TFT: Тонкопленочный транзистор
- A/V: Аудио или видео
- TBT: Навигация с указанием поворотов

Камера заднего вида

- Warning! Check surroundings for safety: Предупреждение! Проверьте безопасность окружения

Особенности интерьера

- CUP: Чашка
- ASH TRAY: Пепельница
- BOTTLE ONLY: Только бутылка

- USB: Универсальная последовательная шина
- AUX: Вспомогательное устройство
- iPod: Является торговой маркой корпорации Apple Inc.

Положение ключа

- LOCK: Блокировка
- ACC: Дополнительное оборудование
- ON: Вкл.
- START: Пуск

Рейка крыши

- FRT: Перед

Выключатель зажигания

- PUSH: Надавить
- LOCK: Блокировка
- ACC: Дополнительное оборудование
- ON: Вкл.
- START: Пуск

Автоматическая коробка передач

- SHIFT LOCK RELEASE: Снятие блокировки переключения
- S/Lock: Блокировка переключения передач

Стояночный тормоз (педаль)

- PUSH ON ↔ OFF:
Чтобы задействовать стояночный тормоз, нажмите педаль стояночного тормоза до конца.
Чтобы снять стояночный тормоз, повторно нажмите на педаль,

затем педаль автоматически вернется в полностью отпущенное положение.

Стояночный тормоз (электрический стояночный тормоз (EPB))

- PULL: Тянуть

Авт. пневматическая подвеска

- AIR SUSPENSION: Авт. пневматическая подвеска

Система круиз-контроля

- /CRUISE: Включает или выключает систему круиз-контроля
- ON, OFF: Включает или выключает систему круиз-контроля
- O/CANCEL: Отменяет работу системы круиз-контроля
- RES+/RES ACCEL: Восстанавливает или увеличивает скорость круиз-контроля
- SET-/COAST SET: Устанавливает или уменьшает скорость круиз-контроля
- SCC (Smart cruise control): Интеллектуальный круиз-контроль

Система регулировки скорости

-  : Включает или выключает систему контроля ограничения скорости.
- ON, OFF: Включает или выключает систему контроля ограничения скорости.

- O/CANCEL: Отменяет установленное ограничение скорости
- RES+: Восстанавливает или увеличивает ограничение скорости, контролируемое системой
- SET-: Устанавливает или уменьшает ограничение скорости, контролируемое системой

Усовершенствованная система безопасного управления автомобилем (AVSM)

- AVSM: Усовершенствованная система безопасного управления автомобилем

Запасная шина

- OPEN: Открыть
- CLOSE: Закрыть
- SPARE TIRE: Запасная шина

Двигатель

- DOHC 16V: Два верхних распределительных вала 16 клапанов
- GDI: Система прямого впрыска топлива
- T-GDI: Система прямого турбовпрыска топлива
- CRDI 16V: Система «Топливная рампа» с прямым впрыском 16 клапанов
- CRDI: Система «Топливная рампа» с прямым впрыском
- CRDI 24V: Система «Топливная рампа» с прямым впрыском 24 клапана
- V6: Шестицилиндровый V-образный двигатель

Приложение

- 2.5 TCI: Интеркулер с турбо-нагнетателем 2,5л
- HOT: Горячо! Не прикасайтесь

Моторное масло

- : Моторное масло
- ENG OIL: Моторное масло
- OPEN: Разомкнуто
- F: Полн.
- L: Низк.

Охлаждающая жидкость

- COOLANT: Охлаждающая жидкость
- ENGINE COOLANT: Жидкость системы охлаждения двигателя
- F: Полн.
- L: Низк.
- OPEN: Разомкнуто
- CLOSE: Закрыто
- : Расширительный бачок

Тормозная жидкость/жидкость сцепления

- MAX: Максимум
- MIN: Минимально

Бачок гидроусилителя

- OPEN: Разомкнуто
- CLOSE: Закрыто
- COLD: Холодн.
- HOT: Горячо
- MAX: Максимум
- MIN: Минимально
- POWER STEERING FLUID: Рабочая жидкость усилителя рулевого управления

- USE ONLY APPROVED POWER STEERING OIL FLUID FILL TO PROPER LEVEL: Используйте только одобренную рабочую жидкость усилителя рулевого управления; заполняйте резервуар до указанного уровня

Жидкость для АКПП

- C: Холодн.
- HOT: Горячо

Жидкость для стеклоомывателя

- WASHER ONLY: Только стеклоомыватель

Аккумуляторная батарея



Неправильно утилизированная батарея может оказывать вредное влияние на окружающую среду и здоровье человека. Утилизируйте батарею согласно местным законам и нормам.



В батарее содержится свинец. Не выбрасывайте ее после использования.

Рекомендуем вернуть АКБ авторизованному дилеру Kia.

Предохранители

- OBD: Бортовая система диагностики
- FUSE: Предохранитель

Огни

- OPEN: Открыть
- CLOSE: Закрыть
- LOCK: Блокировка

- HLLD: Корректор угла наклона фар
- U: Вверх
- D: Вниз

И Т.Д.

- MAX Kgf: Не перегружайте Kgf
- Текст на лампе, бампере, колесном кожухе и брызговике указывает материал, из которого изготовлены части и необходим при обслуживании автомобиля.
- Этикетка хладагента находится под капотом двигателя на автомобилях CERATO или see'd, или на верхней крышке радиатора на автомобилях SORENTO. Данная этикетка содержит сведения о классификации и количестве хладагента, а также классификации компрессорного масла.

Аудиосистема

Наименование	Описание
FM1	FM1
FM2	FM2
FMA	FM радио (автосохранение)
AM	AM
AMA	AM радио (Автосохранение)
P1~P6	Предустановка кнопок 1~6
ST	Стерео
SCAN	СКАНИРОВАНИЕ
Auto Store	Автоматическое сохранение
AST	Автоматическое сохранение
P. SCAN	Искать станции
PTY	Тип программы вещания
PTY Search	Поиск по типу передачи
PT Search	Поиск по типу передачи
No Station	Станция отсутствует
ST	Стерео
AF (Alternative Frequency)	Альтернативная частота
TA	Функция информирования о плотности дорожного движения
LO	Местные
REG	Регион
SCAN	СКАНИРОВАНИЕ
DISC RPT	Повторное воспроизведение диска
RPT	Повтор
FLD. RPT	Повторное воспроизведение всех треков в папке
ALL RDM	Воспроизведение (всех) композиций в произвольном порядке
FLD.RDM	Произвольное воспроизведение всех треков в папке
AUX	Дополнительно
RSE	Развлекательная система заднего сиденья

Наименование	Описание
Loading iPod®	Загрузка iPod®
RDM	Воспроизведение (всех) композиций в произвольном порядке
ALB.RDM	Воспроизведение треков альбома в произвольном порядке
ALB.RDM RPT	Воспроизведение треков альбома в произвольном порядке + повтор
RDM RPT	Повтор в произвольном порядке
None	ОТСУТСТВУЮТ
News	НОВОСТИ
Affairs	СОБЫТИЯ
Info	ИНФОРМАЦИЯ
Sport	СПОРТ
Educate	ОБРАЗОВАНИЕ
Drama	ДРАМА
Culture	КУЛЬТУРА
Science	НАУКА
Varied	РАЗНОЕ
Pop M	Поп-музыка
Rock M	Рок-музыка
Easy M	Легкая музыка
Light M	Легкая классика
Classics	Серьезная классика
Other M	Другая музыка
Weather	ПОГОДА
Finance	ФИНАНСЫ
Children	Программы для детей
Social	Общественные события
Religion	РЕЛИГИЯ
Phone-In	ВХОД ДЛЯ ТЕЛЕФОНА
Travel	ДВИЖЕНИЕ
Leisure	ОТДЫХ
Jazz	Джаз
Country	Музыка кантри

Наименование	Описание
Nation M	Этническая музыка
Oldies	Старая музыка
Folk M	Народная музыка
Document	Документальные передачи
PTY None	Тип программы вещания ОТСУТСТВУЕТ
RDS Search	Повтор в произвольном порядке
TMC	Канал дорожных сообщений
CD	КОМПАКТ-ДИСК
Reading Error	Ошибка чтения
Deck Init	Инициализация проигрывателя компакт-дисков
Disc Checking	Проверка диска
Wait	Ожидание
No Disc	Диск отсутствует
Disc Full	Диск заполнен
Reading CD	Чтение компакт-диска
Loading CD	Загрузка компакт-диска
Changing CD	Замена компакт-диска
Insert CD	Вставить компакт-диск
Ejecting CD	Извлечение компакт-диска
Audio Track 00	Аудио-трек 00
Audio CD	Звуковой компакт-диск
Track	Трек
Disc Title	Название диска
Disc Artist	Исполнитель диска
Track Title	Название трека
Track Artist	Исполнитель трека
Total Track	Всего треков
No Disc Title	Название диска отсутствует
No Disc Artist	Исполнитель диска отсутствует
No Track Title	Название трека отсутствует
No Track Artist	Исполнитель трека отсутствует
File Name	Название файла
Title	Название

Наименование	Описание
Artist	Исполнитель
Album	Альбом
Folder	Папка
Total File	Всего файлов
No Title	Название отсутствует
No Artist Name	Имя исполнителя отсутствует
No Album Name	Название исполнителя отсутствует
Root	Корень папки
Connected	Подключено
No Media	Носитель информации отсутствует
Reading USB	Чтение USB-устройства
Empty USB	Пустое USB-устройство
File Name	Название файла
Title	Название
Folder	Папка
Total File	Всего файлов
No Title	Название отсутствует
No Artist Name	Имя исполнителя отсутствует
No Album Name	Название исполнителя отсутствует
Root	Корень папки
Reading iPod®	Чтение iPod®
Not Support	Не поддерживается
Empty iPod®	Пустой iPod®
Reading Error	Ошибка чтения
Title	Название
All	Все
Albums	Альбомы
Artists	Исполнители
Playlists	Списки воспроизведения
Songs	Композиции
Genres	Жанры
Composers	Композиторы
Root	Корень

Наименование	Описание
Rear Seat Entertainment Not Ready	Развлекательная система заднего сиденья не готова
Battery Discharge Warning	Предупреждение о разрядке батареи
Battery Discharge Start the Engine	Батарея разряжена, запустить двигатель
Start the Engine	Запустить двигатель
Scroll	Прокрутка текста
SDVC	Регулировка громкости в зависимости от скорости / Регулировка гр. в зависимости от скорости
Sound	Звуковой эффект
P.Bass	Усиление низких частот
Low	Низкие
Mid	Средние
High	Высокие
V-EQ	Настраиваемый эквалайзер
Normal	Нормально
Dynamic	Динамически
Surround	Объемный звук
Phone	Настройки телефона
Pair	Сопряжение с телефоном
Select	Выбор и подключение телефона
Delete	Удалить телефон
Priority (change Priority)	Изменить приоритет
Music	Потоковая передача звука по Bluetooth
BT Off	Выключить Bluetooth
BT Setup	Настройка Bluetooth
BT Vol.	Громкость Bluetooth
Bluetooth Vol. MAX	Максимальная громкость Bluetooth
Bluetooth Vol. MIN	Минимальная громкость Bluetooth

Наименование	Описание
Clock	Настройка часов
12/24 Hr.	Формат времени (12/24 ч)
Time	Установка времени
Use Tuning Knob	Используйте ручку настройки
Automatic RDS Time	Время автоматической системы передачи данных по каналу радиотрансляции
Manual Setting	Ручная настройка
Display	Настройка дисплея
Temp.	Настройка отображения температуры
Radio	Настройка радио
SAT	Спутниковое радио SIRIUS
Cat./Ch.	КАТЕГОРИЯ/КАНАЛ
Artist/Title	Исполнитель/Название
Language	Выбор языка
RDS	RDS (система передачи данных по каналу радиотрансляции)
Radio Data System News	Новости системы передачи данных по каналу радиотрансляции
AF	Альтернативная частота
TA Vol.	Громкость дорожных оповещений/ Гр. дорожных оповещений Громкость дор. оп.
TA Volume	Громкость дорожных оповещений/ Гр. дорожных оповещений Громкость дор. оп.
Region	Регион
On / Off	On/Off (вкл/выкл)
Auto	Автоматич.
Return	Возврат
Main	Основные настройки
Media	Информация проигрывания МРЗ

Наименование	Описание
German	Немецкий
English(UK)	Английский (UK)
French	Французский
Italian	Итальянский
Spanish	Испанский
Dutch	Нидерландский
Swedish	Шведский
Danish	Датский
Russian	Русский
Portuguese	Португальский
Sound	Настройка аудио
Bass	Низкие частоты
Middle	Средние
Treble	Высокие частоты
Fader	Микшер
Balance	Баланс
Incoming Call	Входящий вызов
Private Mode	Режим скрытой связи
Call Ended	Вызов завершен
System Not Ready Please Wait a Moment	Система не готова, Пожалуйста, подождите
Searching - - - Passkey 0000	Поиск - - - Ключ доступа 0000
Pairing Over	Сопряжение окончено
Connecting	Соединение
Phone slot is full	Телефонный разъем занят
CONN	СОЕДИНЕНИЕ
Connection Complete	Соединение завершено
Connection Failed	Сбой соединения
Pairing Failed	Сбой сопряжения
Priority	Приоритет
DEL PHONE	УДАЛ. ТЕЛЕФОН
BT ON	ВКЛ BT
BT OFF	ВЫКЛ BT
Deleted	Удалено

Наименование	Описание
Listening	Прослушивание
Back	Назад
Vehicle is moving Not available	Не доступно - автомобиль в движении
Call Ended	Вызов завершен
Active Call	Активный вызов
Phone Number	Номер телефона
Redial	Повтор
Pairing Complete	Сопряжение завершено
Select Phone	Выбрать телефон
Connection Complete	Соединение завершено
Connection Failed	Сбой соединения
Connecting	Соединение
Delete Phone	Удалить телефон
Deleted	Удалено
Transfer Complete	Передача завершена
Pairing Over	Сопряжение завершено
Pair Phone	Сопряжение с телефоном
Searching - - - Passkey 0000	Поиск - - - Ключ доступа 0000
Priority	Приоритет
Phone Priority	Приоритет телефона
Phonebook	Телефонная книга
Bluetooth System ON	Система Bluetooth вкл
Bluetooth System OFF	Система Bluetooth выкл
Downloading Phonebook	Загрузка списка контактов
Please say a command	Пожалуйста, произнесите команду
No Phone paired Please pair a phone	Телефон не сопряжен, подключите телефон
Help	Справка
Call Transferred	Переадресация вызова

Наименование	Описание
Please Wait	Пожалуйста, подождите
MP3 Play	MP3 Pla
Mic Mute Off	Выкл блок. микрофона
Mic Mute On	Вкл блок. микрофона
Mute (AUDIO MUTE)	Выкл. звук (ВЫКЛ. АУДИО)
Volume	Громкость
Min	Минимум
Max	Максимум
Incoming Volume	Входящая громкость
Max	Максимум
R	ВПРАВО
L	ВЛЕВО
F	ПЕРЕДНИЙ
R	ЗАДНИЙ
SETUP	НАСТРОЙКА
Text Scroll	Прокрутка текста
On	Вкл
Off	Выкл.
MP3 Play Info.	Информация проигрывания MP3
Power Bass	Усиление низких частот
UK ENGLISH	АНГЛИЙСКИЙ (UK)
POLISH	ПОЛЬСКИЙ
"Call" Say "By number" or "By name"	Для набора номера произнести «По номеру» по «По имени»

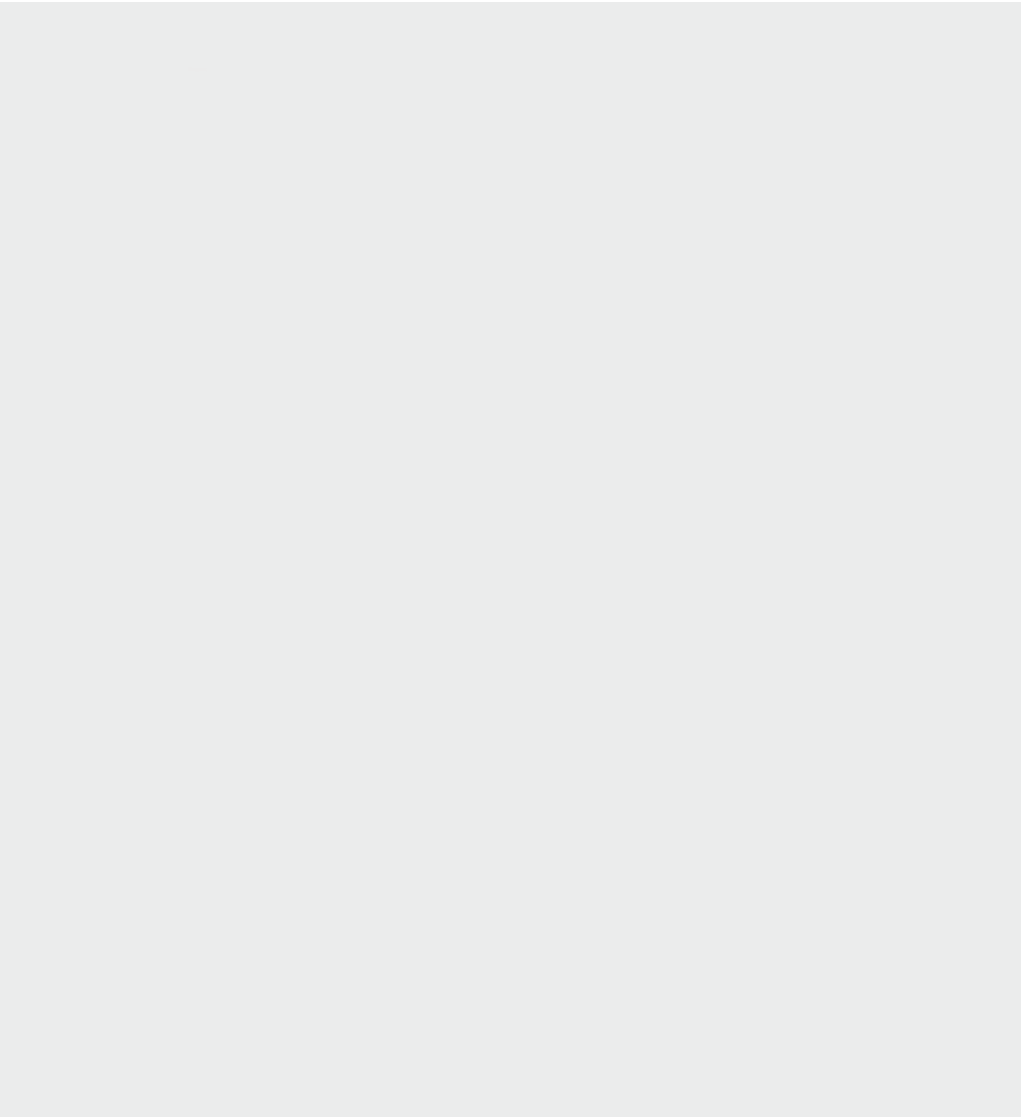

Индекс

Numerics

3-точечная инерционная система
для сиденья водителя 3-33

A

аварийная буксировка 6-44
автоматическая коробка передач
(поворотная ручка SBW) 5-46
работа 5-46

автоматическая коробка передач
(рычаг переключения
передач) 5-23

Автоматическая трансмиссия
подрулевые переключатели
скоростей 5-62
работа 5-23
система блокировки переключения
передач 5-29

автоматическая трансмиссия
парковка 5-52, 5-63
Сообщения на ЖК-
дисплее 5-52, 5-63

автоматическое удержание 5-93
аккумулятор 7-62

антиблокировочная тормозная
система (ABS) 5-98

аудиосистема 4-240
Порт USB 4-241
радио 4-242

Б

багажник на крыше 4-238
боковая подушка
безопасности 3-79
боковая шторка 4-232
Боковой лоток багажного
отделения 4-238

буксировка 6-42
аварийная буксировка 6-44

меры предосторожности при
аварийной буксировке 6-46
съёмный буксирный крюк 6-43
услуги эвакуатора 6-42

буксировка прицепа (для стран
Европы) 5-333

движение с прицепом 5-337
страховочные цепи 5-336
техническое обслуживание
тормоза прицепа 5-341
тягово-цепные устройства 5-336

В

вентиляция сидений 4-224
внутреннее зеркало заднего
вида 4-77

внутреннее освещение 4-180
лампа багажного отделения 4-182
лампа внутреннего освещения 4-182
лампа перчаточного ящика 4-184

лампа подсветки зеркала в
солнцезащитном козырьке 4-183
лампа подсветки карты 4-181
функция автоматического
выключения 4-180

воздухоочиститель 7-55
воздушный фильтр системы
климат-контроля 7-56

всплывающий индикатор
переключения передач 4-95

вспомогательная система
движения по автострате
(HDA) 5-261

вспомогательная система
предотвращения столкновения в
слепой зоне (BCA) 5-175

вспомогательная система
предотвращения столкновения
при парковке задним ходом
(PCA) 5-283

вспомогательная система предупреждения о лобовом столкновении (FCA) — только для камеры переднего вида	5-133
вспомогательная функция предотвращения лобового столкновения (FCA) — совокупность датчиков	5-147

Г

график техобслуживания, выполняемого владельцем	7-13
--	------

Д

датчики столкновения для подушки безопасности	3-84
дверной замок	4-23
замок задней двери с защитой от детей	4-31
изнутри автомобиля	4-25
Система контроля безопасного выхода (SEW)	4-32
система предупреждения о присутствии пассажира на заднем сидении (ROA)	4-32
функции блокировки/разблокировки дверей	4-28
дверь багажника с электроприводом	4-41
дверь багажного отделения	4-38
дверь багажника с электроприводом	4-41
система автоматического открывания двери багажника	4-49
устройство аварийного разблокирования двери багажного отделения	4-40
движение в зимний период	5-328
держатель багажной сетки	4-234
детская удерживающая система (ДУС)	3-45

Система крепления ISOFIX	3-51
типы	3-47
установка детского автокресла	3-49
дистанционный ключ	4-9
дневные ходовые огни (DRL)	4-162
допустимые приемы торможения	5-113

Ж

жидкость гидропривода тормозной системы/ сцепления	7-51
жидкость для стеклоомывателя	7-52
ЖК-дисплей	4-95, 4-106
информация о поездке (маршрутный компьютер)	4-106
отображение информации о поездке	4-110
Режимы ЖК-дисплея	4-96
сервисный режим	4-109
Сообщения на ЖК-дисплее	4-111

З

закрывание капота	4-61
замена ламп	7-104
запишите номер вашего ключа	4-8
запуск в экстренной ситуации	
запуск двигателя буксировкой или толканием	6-9
запуск двигателя от внешнего источника	6-6
запуск двигателя	5-19
Бензин	5-22
дизельный	5-22
запуск двигателя буксировкой или толканием	6-9
запуск двигателя от внешнего источника	6-6

запуск двигателя с помощью интеллектуального ключа	5-20
Зарядное устройство USB	4-225
защитный экран для груза зеркала	4-77
внутреннее зеркало заднего вида	4-77
дневное/ночное зеркало заднего вида	4-78
наружное зеркало заднего вида	4-79
электронно-хроматическое зеркало (ECM)	4-78

И

идентификационный номер автомобиля (VIN)	8-14
Иммобилайзер	4-21
индикатор переключения автоматической коробки передач	4-93
индикатор переключения автоматической коробки передач в ручном режиме	4-93
индикатор переключения передач	4-92
индикаторные лампы	4-128
интеллектуальная система круиз-контроля с навигацией (NSCC)	5-247
интеллектуальная система помощи при парковке с дистанционным управлением (RSPA)	5-293
интеллектуальная система предупреждения об ограничении скорости (ISLA)	5-203
интеллектуальный ключ	4-12
меры предосторожности	4-15
интеллектуальный круиз-контроль (SCC)	5-226

информационно-развлекательная система	4-240
аудиосистема	4-240
информация о поездке (маршрутный компьютер)	
запас хода по топливу	4-91
отображение информации о движении	4-108
режим отображения сводной информации о поездке	4-108
режимы движения	4-106
цифровой спидометр	4-109
экономия топлива	4-106

К

капот	4-60
закрывание капота	4-61
открывание капота	4-60
карман на спинке сиденья	3-17
ключ	4-8
замена батареек	4-8
Иммобилайзер	4-21
механический ключ	4-11, 4-14
кнопка блокировки стеклоподъемника	4-58
кнопка «ENGINE START/STOP» (Запуск/остановка двигателя)	5-15
запуск двигателя	5-19
запуск двигателя с помощью интеллектуального ключа	5-20
кожаная обивка сидений	3-8
комбинация приборов	4-85
всплывающий индикатор переключения передач	4-95
индикатор переключения автоматической коробки передач	4-93
индикатор переключения автоматической коробки передач в ручном режиме	4-93

индикатор переключения	
передач	4-92
индикатор трансмиссии с двойным сцеплением	4-94
приборы	4-87
указатель наружной температуры	4-92
комплекс работ по техническому обслуживанию	7-9
меры предосторожности при техобслуживании, выполняемом владельцем	7-9
обязанности владельца	7-9
коробка передач с двойным сцеплением (поворотная ручка SBW)	
работа	5-57
круиз-контроль (СС)	5-222
крышка заливной горловины топливного бака	4-62
крючок для одежды	4-232

Л

лампы освещения	7-99
замена ламп	7-104
меры предосторожности при замене лампы	7-99
положение лампы (боковая)	7-104
положение лампы (задняя)	7-103
положение лампы (спереди)	7-102
лоток для багажного отсека	4-237

М

малый карман	3-17
масса автомобиля	5-346
меры предосторожности при замене лампы	7-99
механический ключ	4-11, 4-14
модификации автомобиля	1-8
монитор заднего вида (RVM)	4-137

монитор кругового обзора (SVM)	4-142
мониторинг слепых зон (BVM)	5-219
моторное масло (бензиновый двигатель)	7-43
моторное масло (дизельный двигатель)	7-45
моторный отсек	2-9, 7-6

Н

наружное зеркало заднего вида	4-79
наружные элементы	4-238
багажник на крыше	4-238

О

обкатка автомобиля	1-8, 1-10
обогрев рулевого колеса	4-75
одометр	4-90
окна	4-54
кнопка блокировки стеклоподъемника	4-58
открытие и закрытие окон	4-56
Окна ЖК-дисплея	
запас хода по топливу	4-91
окружающее освещение	4-218
опасность возгорания при парковке или остановке транспортного средства	1-9
освещение	4-161
дневные ходовые огни (DRL)	4-162
задняя противотуманная фара	4-167
использование дальнего света	4-164
использование указателей поворота	4-165
передняя противотуманная фара	4-166
регулятор угла наклона головных фар	4-172

функция автоматического переключения фар дальнего света (НВА)	4-167
функция включения указателей смены полосы движения одним касанием	4-166
функция подсветки фарами головного света	4-161
функция экономии заряда аккумулятора	4-161
особые условия движения	5-321
открывание и закрывание окон	4-56
открывание капота	4-60
отображение информации о поездке	4-110
отсек для хранения боковой лоток багажного отделения	4-238
держатель багажной сетки	4-234
лоток для багажного отсека	4-237
отсек для хранения в центральной консоли	4-217
перчаточный ящик	4-217
полка багажного отделения	4-237
отсек для хранения в центральной консоли	4-217
охлаждающая жидкость двигателя	7-47

П

Панорамный люк в крыше	4-66	перед поездкой	5-8
закрытие верхнего люка	4-70	перчаточный ящик	4-217
предупреждение о незакрытом люке в крыше	4-68	плановое техобслуживание	7-15
сброс параметров люка в крыше	4-72	подголовник	
сдвигание люка в крыше	4-69	подголовник заднего сиденья	3-24
установка люка в крыше под углом	4-69	подголовник переднего сиденья	3-13
пепельница	4-219	подголовник заднего сиденья	3-24
перегрев двигателя	6-10	подголовник переднего сиденья	3-13
		подогрев сидений	4-221
		подстаканник	4-220
		подушка безопасности	
		боковая подушка безопасности	3-79
		датчики столкновения для подушки безопасности	3-84
		Компоненты и функции системы пассивной безопасности	3-67
		отключение или повторная активация фронтальной подушки безопасности пассажира	3-76
		переключатель включения/выключения фронтальной подушки безопасности пассажира	3-75
		предупреждение и индикатор принципа действия подушки безопасности	3-61
		условия наполнения	3-86
		условия ненаполнения	3-88
		Уход за системой пассивной безопасности	3-90
		фронтальная подушка безопасности водителя и пассажира	3-71
		шторка безопасности	3-81
		подушка безопасности — система пассивной безопасности	3-60
		полка багажного отделения	4-237
		положения ключа	5-10
		запуск двигателя	5-12
		предохранители	7-80
		Замена предохранителя в моторном отсеке	7-84

Замена предохранителя на внутренней панели	7-83
панель предохранителей сбоку от водителя	7-87
панель с предохранителями в моторном отсеке	7-92
панель с предохранителями в моторном отсеке (крышка клемм аккумулятора)	7-98
предупреждение об открытом капоте	4-60
приборная панель на ветровом стекле (HUD)	4-135
приборы	4-87
одометр	4-90
спидометр	4-87
тахометр	4-87
указатель температуры охлаждающей жидкости двигателя	4-88
указатель уровня топлива	4-89
принадлежности для аварийных ситуаций	6-47
аптечка	6-48
знак аварийной остановки	6-48
огнетушитель	6-47
шинный манометр	6-48
принадлежности салона	4-218
боковая шторка	4-232
вентиляция сидений	4-224
Зарядное устройство USB	4-225
защитный экран для груза	4-234
крючок для одежды	4-232
окружающее освещение	4-218
пепельница	4-219
подогрев сидений	4-221
подстаканник	4-220
розетка	4-227
система беспроводной зарядки смартфонов	4-228
солнцезащитный козырек	4-224
фиксаторы для напольных ковриков	4-233

фоновая подсветка салона с функцией распознавания музыки	4-218
часы	4-231

Р

регулировка заднего сиденья	3-18
регулировка переднего сиденья вручную	3-8
регулировка переднего сиденья с электроприводом	3-10
режим движения	5-119
ремень безопасности	3-27
3-точечная инерционная система для сиденья водителя	3-33
меры предосторожности	3-41
Осторожно	3-29
ремень безопасности с преднатяжителем	3-37
уход за ремнями безопасности	3-44
ремень безопасности с преднатяжителем	3-37
розетка	4-227
рулевое колесо	4-73
звуковой сигнал	4-77
регулировка наклона и вылета рулевого колеса	4-74
электроусилитель рулевого управления (EPS)	4-73

С

сервисный режим	4-109
сигнал аварийной остановки (ESS)	5-111
сигнальные лампы	4-116
сигнальные лампы и индикаторы	4-116
индикаторные лампы	4-128
сигнальные лампы	4-116
сиденье	3-4

регулировка заднего сиденья	3-18	выбор режима	4-204
регулировка переднего сиденья		выключение управления системой	
вручную	3-8	климат-контроля в передней части	
регулировка переднего сиденья с		салона	4-209
электроприводом	3-10	кондиционирование воздуха	4-208
свойства кожаной обшивки		обогрев и кондиционирование	
сидений	3-8	воздуха в автоматическом	
система автоматического		режиме	4-201
открывания двери		обогрев и кондиционирование	
багажника	4-49	воздуха в ручном режиме	4-203
система безопасной высадки из		регулирование забора	
автомобиля (SEA)	5-195	воздуха	4-207
система беспроводной зарядки		регулировка температуры	4-205
смартфонов	4-228	управление скоростью	
Система блокировки кнопки		вентилятора	4-208
«engine start/stop» (запуск/		система климат-контроля с	
остановка двигателя)	5-19	ручным управлением	4-191
Система запоминания положения		выбор режима	4-194
сиденья водителя	4-34	кондиционирование воздуха	4-198
система интегрированного		обогрев и кондиционирование	
управления динамикой		воздуха	4-193
автомобиля	5-119	регулирование забора	
интеллектуальное переключение на		воздуха	4-196
маршрутном компьютере	5-124	регулировка температуры	4-195
режим движения	5-119	управление скоростью	
система интегрированного		вентилятора	4-197
управления режимом движения		система контроля безопасного	
(AWD)	5-126	выхода (SEW)	5-191
Система климат-контроля	4-184	система контроля внимания	
вентиляция	4-184	водителя (DAW)	5-211
воздушный фильтр системы климат-		система контроля полосы	
контроля	4-187	(LFA)	5-256
кондиционирование воздуха	4-185	Система крепления ISOFIX	3-51
обогрев	4-184	система круиз-контроля	
проверка количества хладагента в		отключение круиз-контроля	5-226
кондиционере и масла в		переключатель круиз-	
компрессоре	4-189	контроля	5-223
работа системы	4-184	установка скорости круиз-	
табличка с указанием хладагента		контроля	5-223
системы кондиционирования	4-188	система полного привода	
система климат-контроля с		(AWD)	5-68
автоматическим		система помощи при спуске	
управлением	4-199	(DBC)	5-104

система помощи при трогании на подъеме (HAC)	5-107	Сообщения на ЖК-дисплее	4-111
система понижения токсичности выхлопа	7-132	спидометр	4-87
система предотвращения столкновений при движении задним ходом (RCCA)	5-269	спустило колесо (при наличии запасного колеса)	6-20
система предупреждения о присутствии пассажира на заднем сидении (ROA)	4-32	спущенная шина (с ремонтным комплектом)	6-33
система предупреждения о расстоянии при парковке задним ходом (PDW)	4-149	стеклоочистители и стеклоомыватели	4-173
система предупреждения о расстоянии при парковке передним/задним ходом (PDW)	4-154	работа переключателя стеклоочистителя и стеклоомывателя заднего стекла	4-178
система приветствия	4-179	«Стоп-старт» (ISG)	5-114
система противоугонной сигнализации	4-15	отключение	5-117
система ручного контроля за ограничениями скорости (MSLA)	5-200	стояночный тормоз	7-53
отключение системы ручного ограничения скорости движения	5-202	съёмный буксирный крюк	6-43
система стабилизации прицепа (TSA)	5-111		
система удержания полосы (LKA)	5-167	Т	
система управления устойчивостью автомобиля (VSM)	5-109	тахометр	4-87
система экстренного торможения для предотвращения вторичных столкновений (МСВ)	5-107	техническое обслуживание	
система экстренного торможения (BAS)	5-112	аккумулятор	7-62
система электронного контроля устойчивости (ESC)	5-100	воздухоочиститель	7-55
солнцезащитный козырек	4-224	воздушный фильтр системы климат-контроля	7-56
		жидкость гидропривода тормозной системы/сцепления	7-51
		жидкость для стеклоомывателя	7-52
		замена щеток стеклоочистителя заднего стекла	7-60
		лампы освещения	7-99
		моторное масло (бензиновый двигатель)	7-43
		моторное масло (дизельный двигатель)	7-45
		охлаждающая жидкость двигателя	7-47
		предохранители	7-80
		система понижения токсичности выхлопа	7-132
		стояночный тормоз	7-53
		топливный фильтр (для дизельного двигателя)	7-54
		уход за внешним видом	7-122

шины и колеса	7-66
щетки стеклоочистителя	7-58
техобслуживание, выполняемое владельцем	7-13
топливный фильтр (для дизельного двигателя)	7-54
тормоз с усилителем	5-80
тормозная система	5-80
автоматическое удержание	5-93
антиблокировочная тормозная система (ABS)	5-98
допустимые приемы торможения	5-113
ножного тормоза	5-83
сигнал аварийной остановки (ESS)	5-111
система помощи при спуске (DBC)	5-104
система помощи при трогании на подъеме (HAC)	5-107
система стабилизации прицепа (TSA)	5-111
система управления устойчивостью автомобиля (VSM)	5-109
система экстренного торможения для предотвращения вторичных столкновений (MCB)	5-107
система экстренного торможения (BAS)	5-112
система электронного контроля устойчивости (ESC)	5-100
тормоз с усилителем	5-80
электронный стояночный тормоз (EPB)	5-86
трансмиссия с двойным сцеплением (DCT)	5-32
работа	5-33
система блокировки переключения передач	5-42
требования к топливу	1-2

У

указания по обращению с автомобилем	1-9
указатель наружной температуры	4-92
указатель температуры охлаждающей жидкости двигателя	4-88
указатель уровня топлива	4-89
управление освещением	
автоматический датчик освещенности	4-164
головные фары (ближний свет)	4-163
передние и задние габаритные огни	4-163
услуги эвакуатора	6-42
установка детского автокресла	3-49
устранение запотевания лобового стекла	4-210
система климат-контроля с автоматическим управлением	4-212
система климат-контроля с ручным управлением	4-211
уход за внешним видом	7-122
уход за наружными поверхностями	7-122
уход за салоном	7-129
уход за ремнями безопасности	3-44

Ф

фиксаторы для напольных ковриков	4-233
фоновая подсветка салона с функцией распознавания музыки	4-218

фронтальная подушка безопасности водителя и пассажира	3-71
функция включения указателей смены полосы движения одним касанием	4-166
функция устранения запотевания лобового стекла	4-210
автоматическая система предотвращения запотевания лобового стекла	4-213
система климат-контроля с автоматическим управлением	4-212
система климат-контроля с ручным управлением	4-211
функция устранения обледенения и запотевания лобового стекла	4-210
обогреватель стекла	4-214
принцип устранения запотевания	4-215
функция экономии заряда аккумулятора	4-161

Х

характеристики	8-2
габаритные размеры	8-2
двигатель	8-3
декларация соответствия идентификационный номер автомобиля (VIN)	8-18
мощность ламп	8-14
номер двигателя	8-5
объем багажного отделения полная масса автомобиля	8-4
сертификационная табличка автомобиля	8-3
система кондиционирования	8-15
смазочные материалы и их количество	8-4
табличка компрессора кондиционера	8-9
	8-17

табличка с характеристиками и давлением шин	8-15
шины и колеса	8-7
этикетка с информацией о топливе	8-17
этикетка хладагента	8-17

Ц

циях	6-3
аварийная световая сигнализация	6-3
буксировка	6-42
в случае возникновения аварийной ситуации во время движения	6-4
если двигатель не заводится	6-5
запуск в экстренной ситуации	6-6
сигнализация при остановке на дороге	6-3
спустило колесо (при наличии запасного колеса)	6-20
спущенная шина (с ремонтным комплектом)	6-33

Ш

шины и колеса	7-66
вращение шин	7-70
замена колеса	7-73
замена шин	7-71
Маркировка на боковой поверхности шины	7-75
низкопрофильная шина	7-79
проверка давления в шинах	7-69
регулировка углов установки колес и их балансировка	7-71
рекомендуемое давление в шинах в холодном состоянии	7-66
сцепление шин с поверхностью дороги	7-74
техническое обслуживание шин	7-74
уход за шинами	7-66
шторка безопасности	3-81

Щ

щетки стеклоочистителя 7-58

Э

экономичная работа 5-319

экстренный вызов ЭРА-

ГЛОНАСС

6-49

система 6-50

электронная система блокировки

для защиты от детей 4-29

электронный стояночный тормоз

(EPB) 5-86

элементы планового

техобслуживания 7-37

вакуумные шланги вентиляции

картера 7-39

жидкость автоматической коробки

передач 7-40

жидкость гидропривода тормозной

системы/сцепления 7-41

жидкость для коробки передач с

двойным сцеплением 7-40

Коробка рулевого механизма, тяги и

чехлы, шаровая опора нижнего

рычага 7-41

монтажные болты подвески 7-41

насос усилителя руля, ремень и

шланги 7-42

охлаждающая жидкость 7-40

приводные валы и пыльники 7-42

приводные ремни 7-37

свечи зажигания (для бензинового

двигателя) 7-39

система охлаждения 7-40

стояночный тормоз 7-41

топливный фильтр (дизельный

двигатель) 7-37

топливный фильтр (для бензинового

двигателя) 7-38

топливопроводы, топливные шланги

и патрубки 7-38

тормозные диски, колодки, суппорты

и роторы 7-41

уровни жидкости 7-42

фильтр воздухоочистителя 7-39

хладагент кондиционера 7-42

шланги и трубопроводы тормозной

системы 7-41

шланги паропроводов (для

бензинового двигателя) и крышка

горловины топливного бака 7-39

А

AWD

безопасная эксплуатация 5-72

Режим AWD 5-69

